

SAMSUNG

SAMSUNG
Galaxy S9
SAMSUNG
Galaxy S9+
SM-G960F
SM-G965F

Kullanma Kılavuzu

Cep Telefonu

İçerik

Temel hususlar

- 4 İlk önce beni oku
- 6 Cihazın aşırı ısınma durumları ve çözümleri
- 10 Cihaz yerleşimi ve işlevi
- 16 Pil
- 21 SIM veya USIM kartı (nano-SIM kartı)
- 24 Hafıza kartı (microSD kartı)
- 28 Cihazı açma ve kapama
- 29 İlk kurulum
- 32 Samsung Account
- 34 Önceki cihazınızdan veri aktarma
- 36 Ekranı anlama
- 49 Bildirim paneli
- 51 Metin girme

Uygulamalar ve özellikler

- 54 Uygulamaları yükleme veya kaldırma
- 56 Bixby
- 70 Telefon
- 75 Kişiler
- 79 Mesajlar

- 82 İnternet
- 84 E-posta
- 85 Kamera
- 117 Galeri
- 123 Always On Display
- 125 Edge ekranı
- 132 Çoklu pencere
- 138 Samsung Gear
- 138 Samsung Members
- 139 Samsung Notes
- 140 Takvim
- 141 Samsung Health
- 148 Ses Kaydedici
- 150 Dosyalarım
- 150 Saat
- 152 Hesap Makinesi
- 152 Game Launcher
- 155 SmartThings
- 159 İçerik paylaşma
- 160 Samsung DeX
- 171 Harici ekrana bağlama
- 172 Google Apps

Ayarlar

- 174 Tanıtım
- 174 Bağlantılar
 - 175 Wi-Fi
 - 178 Bluetooth
 - 180 Veri tasarrufu
 - 181 NFC ve ödeme
 - 183 Mobil Erişim Noktası ve İnternet Paylaşım
 - 185 Diğer bağlantı ayarları
- 188 Sesler ve titreşim
 - 189 Dolby Atmos (saran ses)
- 189 Bildirimler
- 190 Ekran
 - 191 Mavi ışık filtresi
 - 192 Ekran modunu değiştirme veya ekran rengini ayarlama
 - 193 Ekran çözünürlüğü
 - 193 Ekran koruyucu
- 194 Duvar kağıdı ve temalar
- 194 Gelişmiş özellikler
 - 196 Dual Messenger
- 197 Cihaz bakımı
- 200 Uygulamalar
- 200 Kilit ekranı ve güvenlik
 - 202 Smart Lock
 - 202 Akıllı Tarama
 - 205 Yüz tanıma
 - 207 İris tanıma
 - 212 Parmak İzi Tanıma
 - 215 Samsung Pass
 - 219 Güvenli Klasör

- 223 Cloud ve hesaplar
 - 224 Samsung Cloud
 - 226 Smart Switch
- 229 Google
- 230 Erişilebilirlik
- 230 Genel yönetim
- 231 Yazılım güncelleştirme
- 232 Cep Telefonu Kullanım Kılavuzu
- 232 Telefon hakkında

Ek

- 233 Erişilebilirlik
- 251 Sorun giderme

Temel hususlar

İlk önce beni oku

Lütfen güvenilir ve doğru kullandığınızdan emin olmak için cihazı kullanmadan önce bu kılavuzu okuyun.

- Açıklamalar cihazın varsayılan ayarlarına göredir.
- Bazı içerikler bölgenize, servis sağlayınıza, model özelliklerinize veya cihazın yazılımına bağlı olarak cihazınızda farklı olabilir.
- Yüksek CPU ve RAM kullanımı gerektiren içerik (yüksek kalitede içerik) cihazın genel performansını etkileyecektir. İçerik ile ilgili uygulamalar cihazın teknik özelliklerine ve kullanıldığı ortama bağlı olarak doğru çalışmayabilir.
- Samsung, Samsung dışındaki sağlayıcılar tarafından tedarik edilen uygulamalar ile sebep olunan performans sorunlarından sorumlu değildir.
- Samsung, düzenlenen kayıt ayarları ya da değiştirilen işletim sistemi yazılımının sebep olduğu performans sorunları veya uyumsuzluklardan sorumlu değildir. İşletim sistemini özelleştirmeye çalışmak, cihazınızın veya uygulamalarınızın yanlış çalışmasına sebep olabilir.
- Bu cihaz ile birlikte verilen yazılım, ses kaynakları, duvar kağıtları, görüntüler ve diğer medyalar sınırlı kullanım için lisanslanmıştır. Bu malzemelerin ticari veya diğer amaçlarla alınması ve kullanımı, telif hakkı kanunlarının ihlali anlamına gelmektedir. Kullanıcılar medyaların yasa dışı kullanımından tamamen kendileri sorumludur.
- Veri planınıza bağlı olarak mesajlaşma, yükleme ve indirme, otomatik senkronizasyon veya konum hizmetlerinin kullanılması gibi veri hizmetleri için ek masraflar da ödemeniz gerekebilir. Büyük veri transferleri için Wi-Fi kullanılması önerilmektedir.
- Cihaz ile gelen varsayılan uygulamalar güncellenebilir ve önceden bildirilmeden destek kesilebilir. Cihaz ile birlikte verilen bir uygulama hakkında sormak istedikleriniz varsa, bir Samsung Servis Merkezi ile iletişime geçin. Kullanıcının yüklediği uygulamalar için, servis sağlayıcıları ile iletişime geçin.

- Cihazın işletim sistemini değiştirmek veya yazılımları izinsiz bir kaynaktan yüklemek, cihazın arızalanmasına ve veri bozulmasına veya veri kaybına sebep olabilir. Bu eylemler Samsung lisans sözleşmenizi ihlal eder ve garantinizi hükümsüz kılar.
- Bölgeye veya modele bağlı olarak bazı cihazların Federal Haberleşme Komisyonu'ndan (FCC) onay alması gerekir. Cihazınız FCC tarafından onaylandıysa cihazın FCC kimliğini görüntüleyebilirsiniz. FCC kimliğini görüntülemek için **Ayarlar** uygulamasını başlatın ve **Telefon hakkında** → **Durum** üzerine dokununuz.
- Bu cihaz Türkiye altyapısına uygundur.

Su ve toz direncini koruma

Cihazınız su ve toz direncini destekler. Cihazınızın su ve toz direncini korumak için bu ipuçlarını dikkatlice uygulayın. Bunu yapmamanız cihazınızın hasar görmesine sebep olabilir.

- Cihazı 1,5 m'den derin tatlı suya batırmayın ve 30 dakikadan uzun süre suyun altında tutmayın. Cihazı tatlı su haricinde bir sıvıya (örneğin, tuzlu su, iyonize su veya alkollü içecek) batırırsanız, cihaza daha hızlı bir şekilde sıvı girer.
- Cihazı, **basınçlı suya maruz** bırakmayın.
- Cihaz tatlı suya maruz kalırsa, temiz ve yumuşak bir bezle cihazı iyice kurulayın. Cihaz; tuzlu su, iyonize su veya alkollü içecek gibi herhangi başka bir sıvıya maruz kalırsa, cihazı temiz suyla durulayın ve temiz, yumuşak bir bez kullanarak iyice kurulayın. Bu talimatları takip etmemeniz durumunda, cihaz performansı ve görüntüsü etkilenebilir.
- **Cihaz suya batırılırsa veya mikrofon ya da hoparlörü ıslanırsa** bir arama sırasında ses net duyulamayabilir. Cihazı kullanmadan önce kuru bir bezle silin veya iyice kurulayın.
- **Cihaz suda kullanılırsa**, dokunmatik ekran ve diğer özellikler doğru çalışmayabilir.
- **Eğer cihaz düşerse veya bir yere çarparsa**, cihazın su ve toz geçirmezlik özellikleri hasar görebilir.
- **Cihazınız kontrollü bir ortamda test edilmiş ve belirli durumlarda suya ve toza karşı dirençli olduğu onaylanmıştır (uluslararası standart IEC 60529 tarafından belirtilen IP68 sınıflandırması gereksinimlerini karşılar - Mahfazalar ile sağlanan Koruma Derecesi [IP Kodu]; test koşulları: 15–35 °C, 86–106 kPa, tatlı su, 1,5 metre, 30 dakika). Bu sınıflandırmaya rağmen, cihazınızın belirli durumlarda hasar görme olasılığı vardır.**

Talimat simgeleri



Uyarı: Kendinizin veya diğer kişilerin yaralanmasına sebep olabilecek durumlar



İkaz: Cihazınıza veya diğer donanıma zarar verebilecek durumlar



Not: Notlar, kullanım ipuçları veya ek bilgiler

Cihazın aşırı ısınma durumları ve çözümleri

Pili şarj ederken cihaz ısındığında

Şarj edildiği sırada cihaz ve şarj cihazı ısınabilir. Kablosuz şarj veya hızlı şarj sırasında, cihaza dokunursanız daha sıcak olduğunu hissedebilirsiniz. Bu, cihazın kullanım ömrünü veya performansını ve cihazın normal çalışma aralığını etkilemez. Şarj cihazı, pil çok ısınırsa şarj etmeyi durdurabilir.

Cihaz ısındığında aşağıdakileri yapın:

- Şarj cihazını cihazdan çıkarın ve çalışan tüm uygulamaları kapatın. Cihazın soğumasını bekleyin ve cihazı tekrar şarj etmeye başlayın.
- Cihazın alt bölümünün aşırı ısınması, bağlı USB kablosunun hasarlı olmasından kaynaklanıyor olabilir. Hasarlı USB kablosunu, yeni bir Samsung onaylı kablo ile değiştirin.
- Kablosuz şarj cihazı kullanırken, cihazla kablosuz şarj cihazı arasında metal subje, mıknatıs ve manyetik şeritli kart gibi yabancı maddeler bulunmamasına dikkat edin.



Kablosuz şarj veya hızlı şarj özelliği yalnızca desteklenen modellerde bulunmaktadır.

Cihaz kullanım sırasında ısındığında

Daha fazla güç gerektiren özellikler veya uygulamalar kullandığınızda veya bunları uzun süre boyunca çalıştırdığınızda cihazınız geçici olarak artan pil tüketiminden dolayı ısınabilir. Çalışan tüm uygulamaları kapatın ve cihazı bir süre kullanmayın.

Aşağıda, cihazın aşırı ısınabileceği durumlara örnekler verilmiştir. Kullandığınız işlevlere ve uygulamalara bağlı olarak bu örnekler sizin modeliniz için geçerli olmayabilir.

- Satın aldıktan sonra ilk kurulum sırasında veya verileri geri yüklediğinizde
- Büyük boyutlu dosyalar indirdiğinizde
- Daha fazla güç gerektiren uygulamalar kullandığınızda veya uygulamaları uzun süre boyunca çalıştırdığınızda
 - Uzun süre boyunca yüksek kaliteli oyun oynadığınızda
 - Uzun süre boyunca video kaydettiğinizde
 - Maksimum parlaklık ayarını kullanarak video aktardığınızda
 - TV'ye bağladığınızda
- Birden çok işi aynı anda yaptığınızda (veya arka planda çok sayıda uygulama çalıştırdığınızda)
 - Çoklu pencereyi kullandığınızda
 - Video kaydetme sırasında uygulama güncellenirken veya yüklerken
 - Görüntülü konuşma sırasında büyük boyutlu dosyalar indirdiğinizde
 - Bir gezinti uygulaması açıkken video kaydettiğinizde
- Cloud, e-posta veya başka hesaplar ile eşitlemek için büyük miktarlarda veri kullandığınızda
- Cihaz doğrudan güneş ışığı altındayken araba içinde bir gezinti uygulaması kullandığınızda
- Mobil etkin nokta ve İnternet paylaşımı özelliğini kullandığınızda
- Cihazı, sinyalin zayıf olduğu veya çekmediği yerlerde kullanırken
- Pili hasarlı bir USB kablosu ile şarj ettiğinizde
- Cihazın çok amaçlı girişi hasarlı olduğunda veya sıvı, toz, metal tozu ve kalem ucu gibi yabancı maddelere maruz kaldığında
- Dolaşımdayken

Cihaz ısındığında aşağıdakileri yapın:

- Cihazı en son yazılım ile güncelleyin.
- Çalışan uygulamalar arasındaki çatışmalar, cihazın ısınmasına neden olabilir. Cihazı yeniden başlatın.
- Kullanmıyorken Wi-Fi, GPS ve Bluetooth özelliklerini devre dışı bırakın.
- Kullanmadığınızda pil tüketimini artıran veya arka planda çalışan uygulamaları kapatın.
- Gereksiz dosyaları veya kullanılmayan uygulamaları silin.
- Ekran parlaklığını azaltın.
- Cihaz aşırı ısınır ya da uzun süre boyunca sıcak hissedilirse, bir süre kullanmayın. Eğer cihaz aşırı ısınmaya devam ederse, bir Samsung Servis Merkezine başvurun.

Cihaz aşırı ısındığında cihaz kısıtlamaları

Cihaz ısındığında, özellikler ve performans sınırlanabilir ya da cihaz soğumak için kapanabilir. Bu özellik sadece desteklenen modellerde bulunmaktadır.

- Cihaz normalde olduğundan daha sıcaksa, cihaz aşırı ısınma mesajı görüntülenir. Cihazın sıcaklığını düşürmek için, ekran parlaklığı ve performans hızı sınırlanır ve pilin şarj olması durdurulur. Çalışan uygulamalar kapatılır ve cihaz soğuyana kadar yalnızca acil durum aramaları yapabilirsiniz.
- Cihaz aşırı ısınır ya da uzun süre boyunca sıcak hissedilirse, kapatma mesajı görüntülenir. Cihazı kapatın ve soğuyana kadar bekleyin.

Çalışma ortamı için alınacak önlemler

Cihazınız aşağıdaki durumlarda çevresel etkenlerden dolayı ısınabilir. Pil ömrünün kısalması, cihazın zarar görmesi ya da yangına neden olmaktan kaçınmak için dikkatli olun.

- Cihazınızı çok yüksek veya çok düşük sıcaklıklarda saklamayın.
- Cihazınızı doğrudan güneş ışığına uzun süre maruz bırakmayın.
- Cihazınızı yaz mevsiminde bir otomobilin içi gibi çok sıcak alanlarda uzun süreliğine kullanmayın veya tutmayın.
- Cihazınızı, elektrikli ısıtma tabanlılığı gibi aşırı ısınabilecek bir yere koymayın.
- Cihazınızı ısıtıcıların, mikrodalgaların, sıcak mutfak aletlerinin ve yüksek basınçlı kapların yakınında ya da içinde saklamayın.
- Hasarlı bir şarj cihazını veya pili asla kullanmayın.

Cihaz yerleşimi ve işlevi

Paket içindekiler

Paket içeriği için hızlı başlangıç kılavuzuna başvurun.



- Cihaz ile birlikte verilen öğeler ve mevcut aksesuarlar bölgeye veya servis sağlayıcısına göre farklılık gösterebilir.
- Verilen öğeler sadece bu cihaz için tasarlanmıştır ve diğer cihazlar ile uyumlu olmayabilir.
- Görünüm ve teknik özellikler önceden haber verilmeden değiştirilebilir.
- Yerel Samsung bayinizden ek aksesuar satın alabilirsiniz. Satın almadan önce cihaz ile uyumlu olduklarından emin olun.
- Yalnızca Samsung tarafından onaylanan aksesuarları kullanın. Onaylanmamış aksesuarların kullanılması, performans sorunlarına veya garanti kapsamı dışında kalan arızalara neden olabilir.
- Tüm aksesuarların hazır bulunması tamamıyla, üretici firmaların yapacağı değişikliklere bağlıdır. Mevcut aksesuarlar hakkında ayrıntılı bilgi için Samsung web sitesine bakınız.

Cihaz yerleşimi

► Galaxy S9 modelleri:

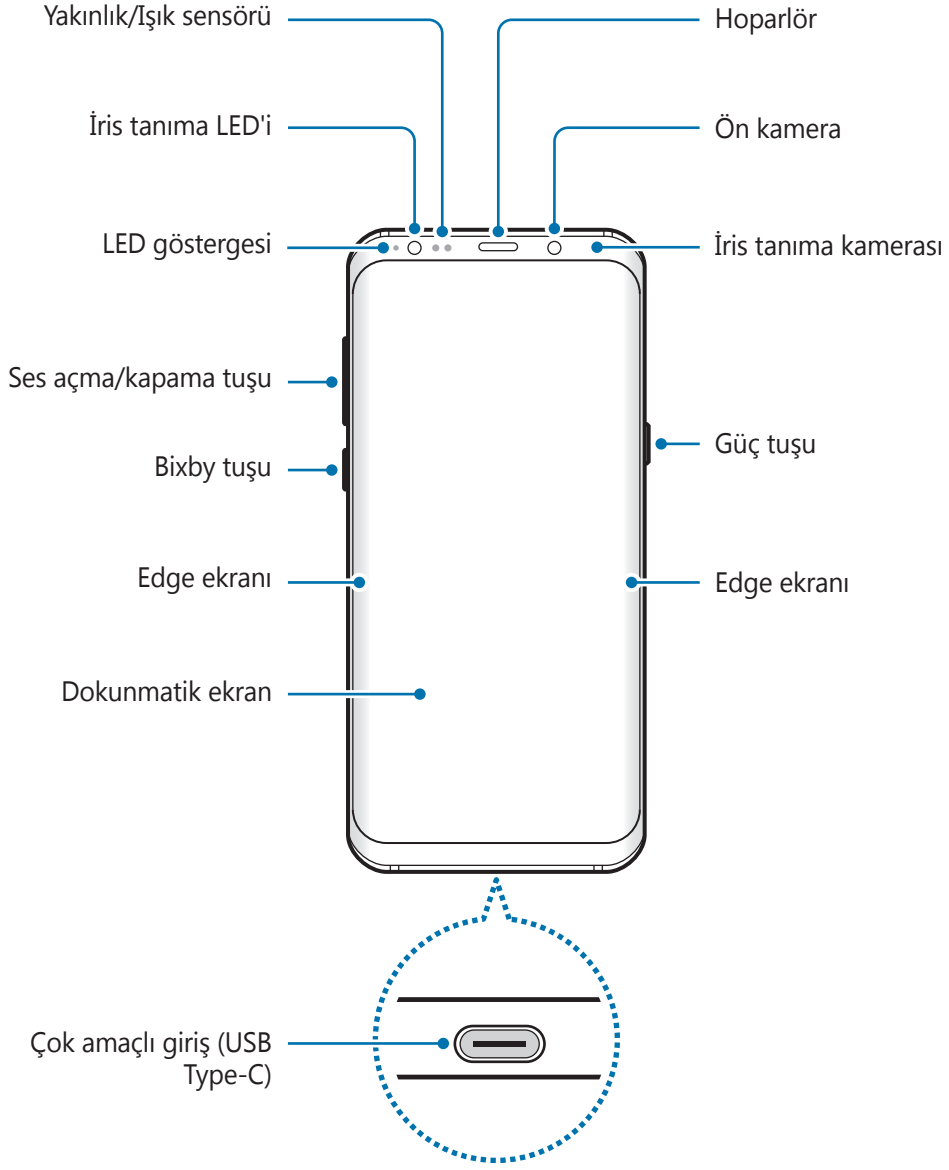

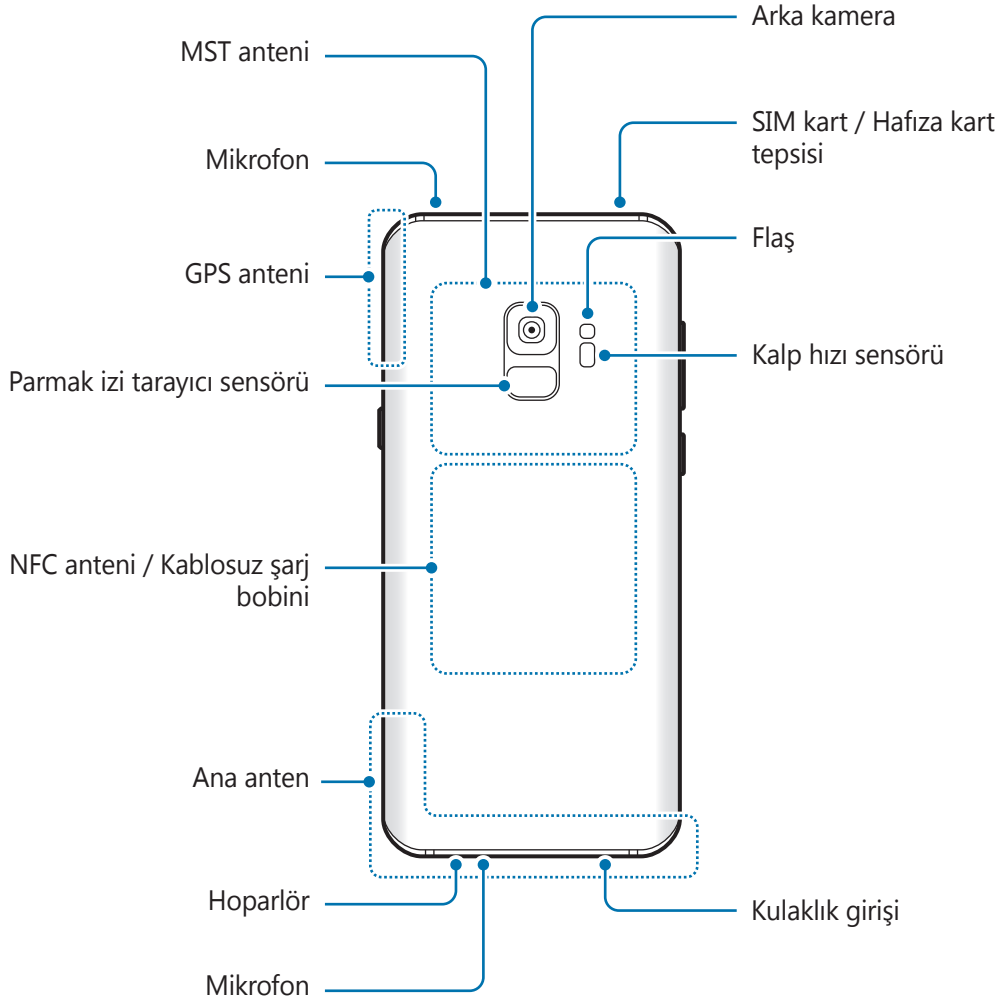

► **Galaxy S9+ modelleri:**

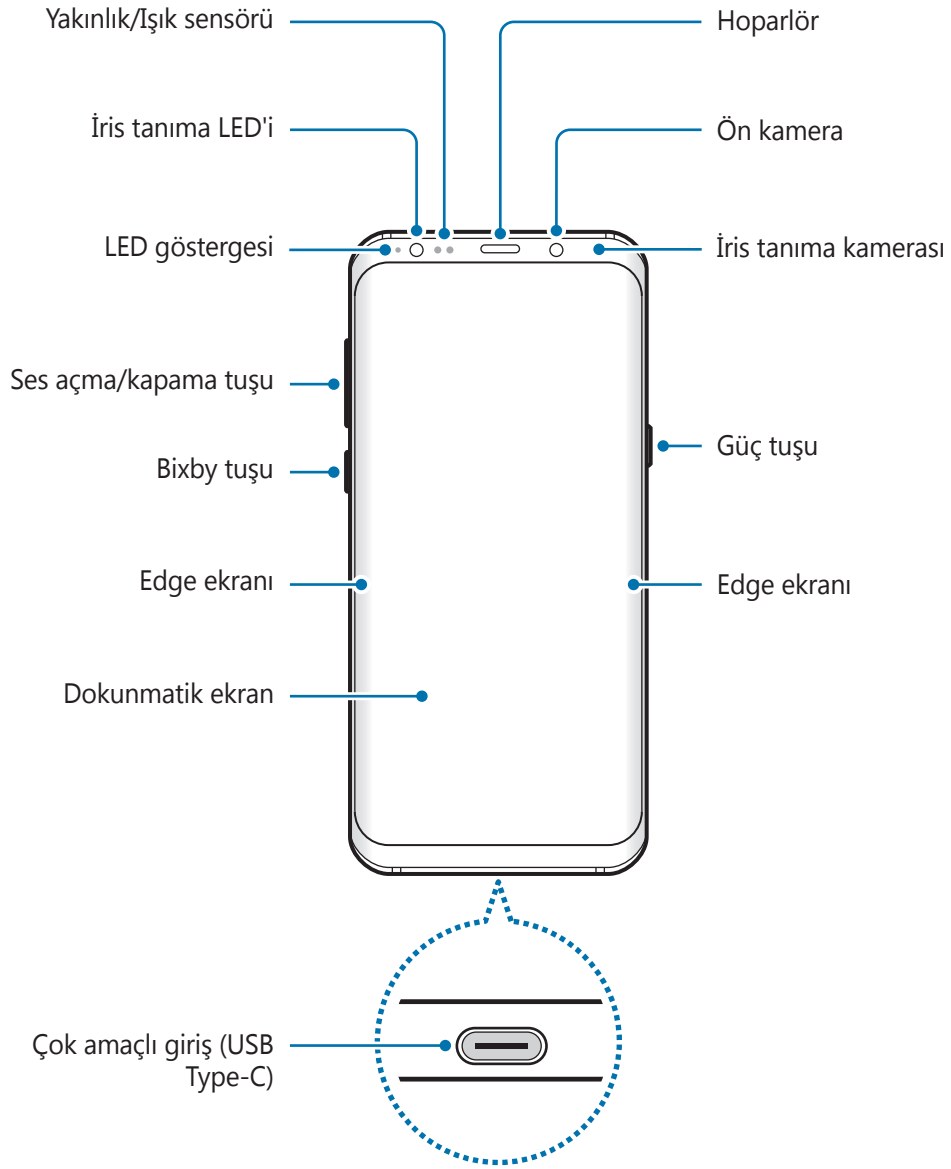

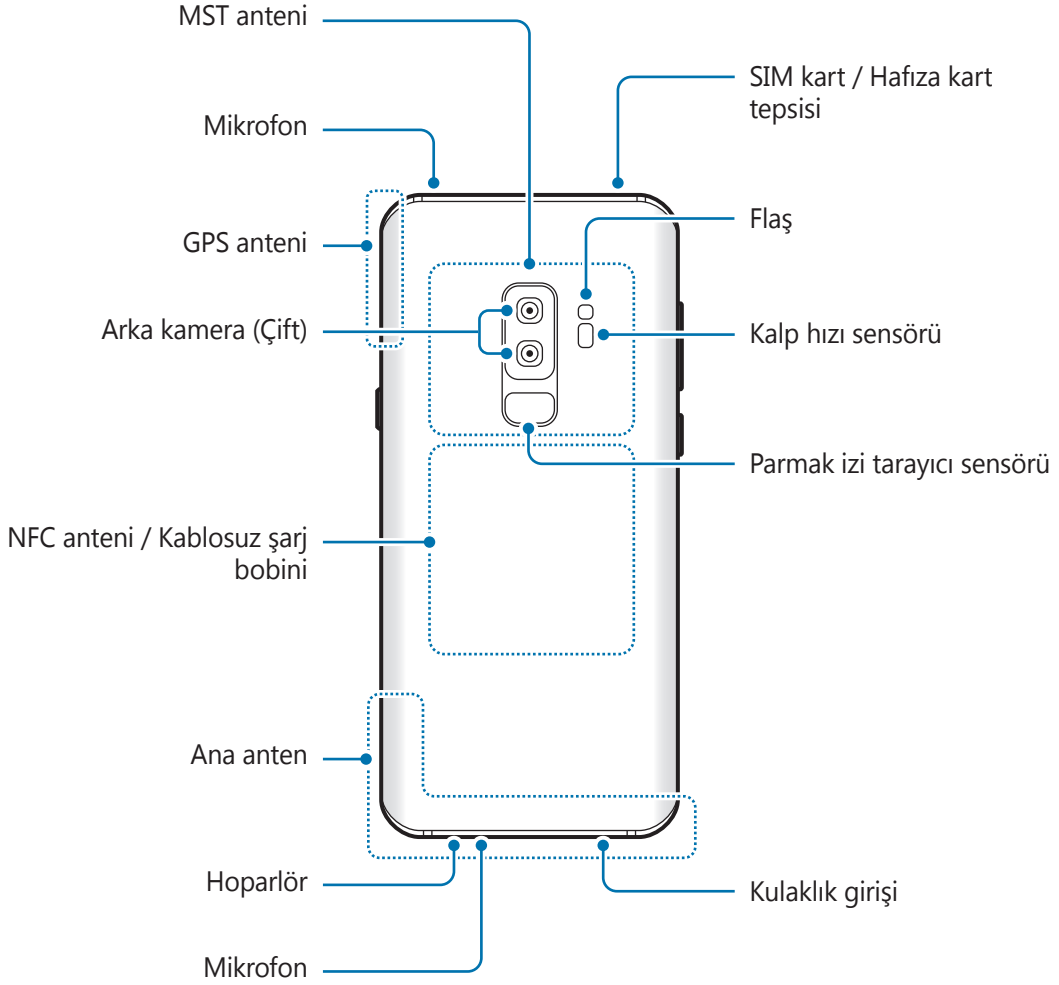

Hoparlörleri kullanırken (örneğin, medya dosyalarını oynatırken veya hoparlör üzerinden görüşme yaparken) cihazı kulaklarınızın yakınında tutmayın.



- Aşağıdaki durumlarda bağlantı sorunları oluşabilir ve pil boşalabilir:
 - Cihazın anten bölgesine metalik çıkartmalar yapıştırırsanız
 - Cihaza metalik malzemeden yapılmış bir cihaz kapağı takarsanız
 - Arama veya mobil veri bağlantısı gibi belirli özellikleri kullanırken cihaz anteni alanının el veya diğer subjeler ile kapatılması
- Samsung onaylı bir ekran koruyucu kullanmanız önerilir. Onaylı olmayan ekran koruyucular, sensörlerin hatalı şekilde çalışmasına neden olabilir.
- Yakınlık/Işık sensörü alanını ekran koruyucu veya çıkartma gibi ekran aksesuarlarıyla kapatmayın. Bunları yapmanız sensörün düzgün çalışmamasına neden olabilir.
- Görüntüleme konumuna bağlı olarak Edge ekranındaki renkler farklı görünebilir.

Sabit tuşlar

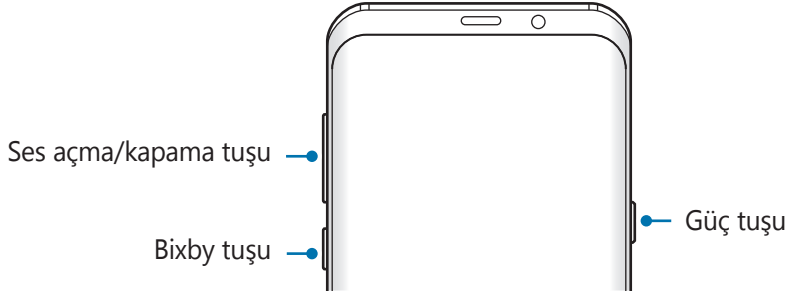

Tuş	İşlev
Güç tuşu	<ul style="list-style-type: none">• Cihazı açmak veya kapatmak için uzun basın.• Ekranı açmak veya kilitlemek için basın.
Bixby	<ul style="list-style-type: none">• Bixby Home'u açmak için basın. Daha fazla bilgi için Bixby bölümüne bakın.
Ses seviyesi	<ul style="list-style-type: none">• Cihaz ses seviyesini ayarlamak için basın.

İşlev tuşları

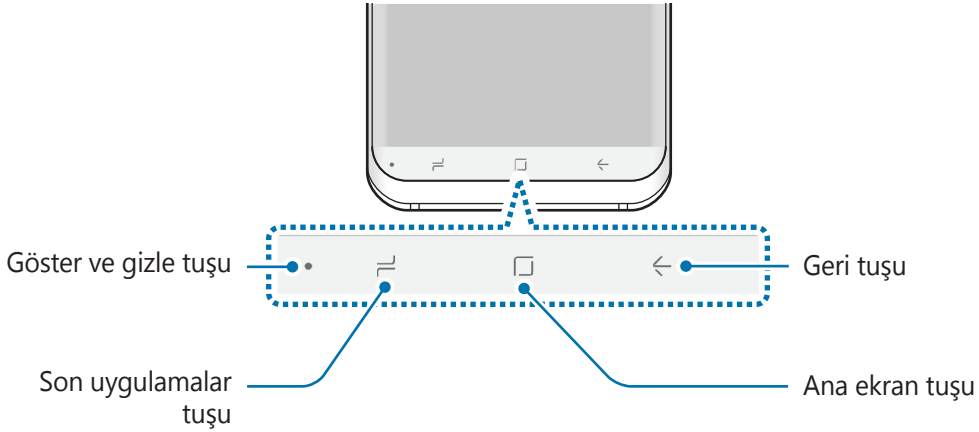

Cihazı açtığınızda, işlev tuşları ekranın en alt kısmında görünür. İşlev tuşları varsayılan olarak son uygulamalar tuşu, Ana ekran tuşu ve Geri tuşu olarak ayarlanmıştır. Daha fazla bilgi için [Navigasyon çubuğu \(işlev tuşları\)](#) bölümüne bakın.

Pil

Pili şarj etme

İlk kez kullanmadan önce ya da uzun süre kullanılmadığında pili şarj edin.



Sadece Samsung tarafından onaylanan şarj cihazlarını, pilleri ve kabloları kullanın. Onaylanmayan şarj cihazları veya kablolar pilin patlamasına veya cihazın zarar görmesine sebep olabilir.



- Şarj cihazının yanlış takılması cihaza ciddi zarar verebilir. Yanlış kullanımın sebep olacağı herhangi bir hasar garanti kapsamında değildir.
- Yalnızca cihaz ile sağlanan USB Type-C kablo kullanın. Micro USB kablo kullanırsanız cihaz zarar görebilir.



- Enerjiden tasarruf etmek için kullanmadığınızda şarj cihazını elektrik prizinden çıkarın. Şarj cihazında güç anahtarı yoktur, dolayısıyla elektriği boşa harcamamak için kullanmadığınızda şarj cihazını elektrik prizinden çıkarmanız gereklidir. Şarj cihazı elektrik prizine yakın durmalı ve şarj sırasında kolay erişilmelidir.
- Bu üründeki batarya(lar) kullanıcılar tarafından kolaylıkla değiştirilemez.

1 USB kablosunu USB güç adaptörüne bağlayın.

2 USB kablosunu cihazın çok amaçlı girişine takın.

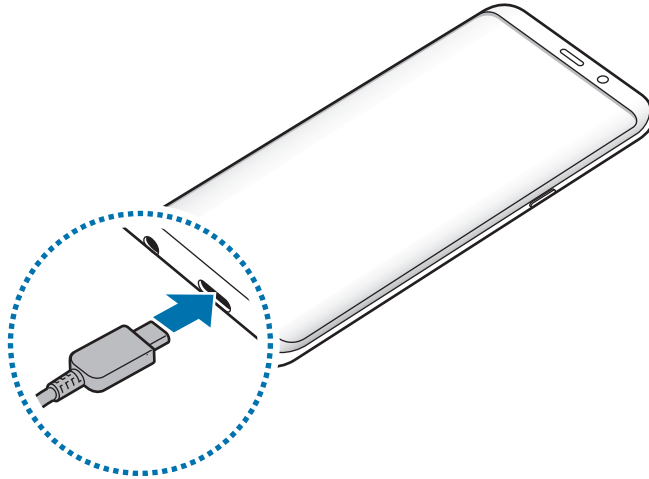

- 3 USB güç adaptörünü bir elektrik prizine takın.
- 4 Cihaz tam olarak şarj olduktan sonra şarj cihazıyla cihaz arasındaki bağlantıyı kesin. Ardından, şarj cihazını elektrik prizinden çekerek çıkarın.

Diğer cihazları şarj etme

Başka bir mobil cihazı cihazınızın piliyle şarj etmek için USB konnektör (USB Type-C) kullanın. USB konnektörü (USB Type-C) cihazınızın çok amaçlı girişine takın ve ardından cihazınızla diğer cihazı, diğer cihazın USB kablosunu kullanarak bağlayın.

Şarj başladığında, diğer cihazın ekranında pil şarjı simgesi görünür.

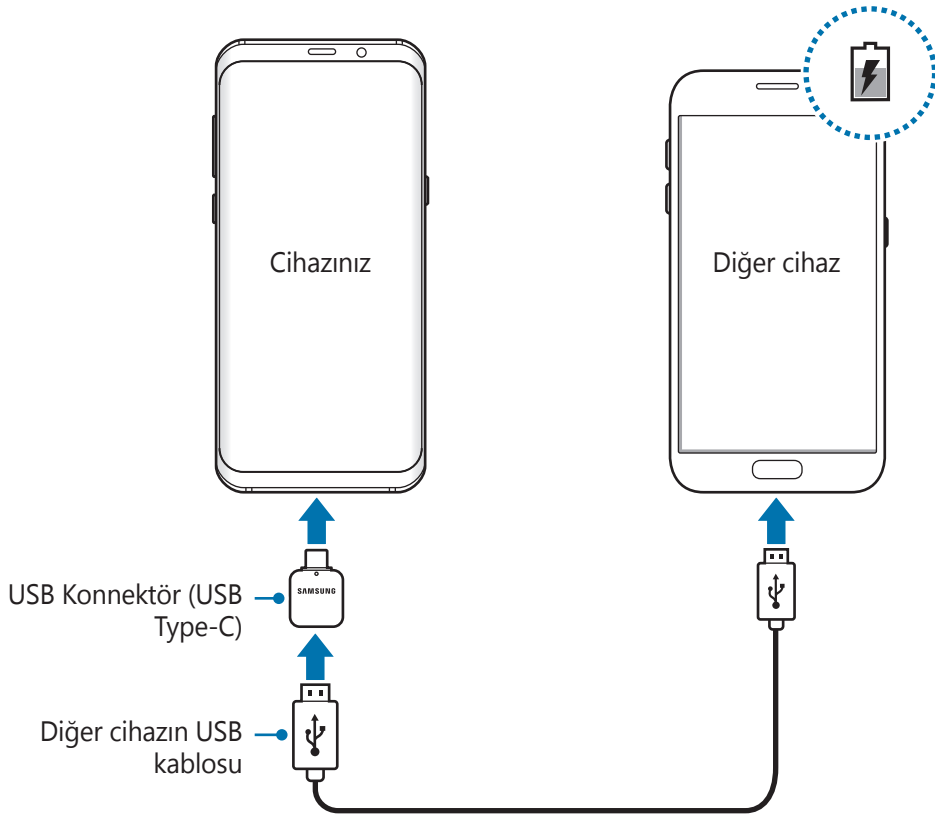

Cihazınızda görünen uygulama seçimi açılır penceresi, veri aktarımı içindir. Açılır pencereden uygulama seçmeyin.

Pil tüketimini azaltma

Cihazınız pil gücünü muhafaza etmenize yardım edecek çeşitli seçenekler sunar.

- Cihaz bakımı özelliğini kullanarak cihazı optimize edin.
- Cihazı kullanmadığınızda, Güç tuşuna basarak ekranı kapatın.
- Güç tasarrufu modunu etkinleştirin.
- Gereksiz uygulamaları kapatın.
- Kullanmadığınızda Bluetooth özelliğini devre dışı bırakın.
- Kullanmadığınızda Wi-Fi özelliğini devre dışı bırakın.
- Senkronize edilmesi gereken uygulamaların otomatik senkronizasyonunu devre dışı bırakın.
- Arka ışık süresini azaltın.
- Ekran parlaklığını azaltın.

Pil şarjı hakkında ipuçlar ve tedbirler

- Pil gücü azaldığında, pil simgesi boş görünür.
- Eğer pil tamamen boşalırsa, şarj cihazı bağlandığında cihaz hemen açılmaz. Cihazı açmadan önce boşalan pilin birkaç dakika şarj olmasına izin verin.
- Eğer birden fazla uygulamayı, ağ uygulamalarını veya başka bir cihaza bağlanması gereken uygulamaları aynı anda kullanıyorsanız, pil hızlı bir şekilde boşalacaktır. Bir veri aktarımı sırasında güç kaybını önlemek için daima pili tam şarj ettikten sonra bu uygulamaları kullanın.
- Şarj cihazı dışında bir bilgisayar gibi başka bir güç kaynağı kullanmak, düşük elektrik akımı nedeniyle daha yavaş bir şarja neden olabilir.
- Şarj sırasında cihaz kullanılabilir ancak bu durumda pilin tamamen şarj edilmesi daha uzun sürebilir.
- Eğer cihaz şarj olurken dengesiz güç kaynağı alırsa, dokunmatik ekran çalışmayabilir. Bu gerçekleşirse, şarj cihazını cihazdan çıkarın.

- Cihaz şarj edildiği sırada cihaz ve şarj cihazı ısınabilir. Bu durum normaldir ve cihazın kullanım ömrünü veya performansını etkilemez. Eğer pil normalden daha çok ısınır, şarj cihazı şarj işlemini durdurabilir.
- Çok amaçlı giriş ıslakken cihazı şarj ederseniz, cihaz hasar görebilir. Cihazı şarj etmeden önce çok amaçlı girişi iyice kurulayın.
- Cihaz düzgün şarj olmuyorsa, cihazınızı ve şarj cihazını herhangi bir Samsung Servis Merkezi'ne getirin.

Hızlı şarj

Cihazda dahili bir hızlı şarj özelliği vardır. Cihaz veya cihazın ekranı kapalıyken pili daha hızlı şarj edebilirsiniz.

Şarj hızını arttırma

Şarj hızını arttırmak için, pili şarj ederken cihazı ya da ekranını kapatın. Pili cihaz kapalı halde şarj ederken, ekranda ⚡ simgesi görüntülenir.

Hızlı şarj özelliği etkinleştirilmemişse, **Ayarlar** uygulamasını başlatın, **Cihaz bakımı** → **Pil** → **Gelişmiş ayarlar** üzerine dokununuz ve ardından **Hızlı kablolu şarj** tuşuna dokunarak bu işlevi etkinleştirin.



- Standart bir pil şarj cihazı ile pili şarj ederken dahili hızlı şarj özelliğini kullanamazsınız.
- Cihaz ısınır ya da ortamdaki hava sıcaklığı artarsa, şarj hızı otomatik olarak azalabilir. Cihaza hasar gelmesini önlemek için bu normal bir çalışma koşuludur.

Kablosuz şarj

Cihazda dahili kablosuz şarj bobini vardır. Pili bir kablosuz şarj cihazı kullanarak şarj edebilirsiniz (ayrıca satılır).

Hızlı kablosuz şarj

Cihazınızı, hızlı kablosuz şarj özelliğini kullanarak daha hızlı şarj edebilirsiniz. Bu özelliği kullanmak için, hızlı kablosuz şarj özelliğini destekleyen bir şarj cihazı ve bileşenler kullanmanız gerekir.

Hızlı kablosuz şarj özelliği etkinleştirilmemişse, **Ayarlar** uygulamasını başlatın, **Cihaz bakımı** → **Pil** → **Gelişmiş ayarlar** üzerine dokunun ve ardından **Hızlı kablosuz şarj** tuşu üzerine dokunarak bu işlevi etkinleştirin.



- Cihazınızı şarj cihazının üzerine ilk yerleştirdiğinizde, aç/kapat seçeneği cihazınızın ayarlarına eklenecektir.
- Şarj cihazının içindeki fan, hızlı kablosuz şarj sırasında gürültüye neden olabilir.

Pili şarj etme

1 Cihazın arka kısmının merkezini kablosuz şarj cihazının merkezine yerleştirin.

Tahmini şarj süresi ekranda görünür. Gerçek şarj süresi şarj koşullarına bağlı olarak farklılık gösterebilir.

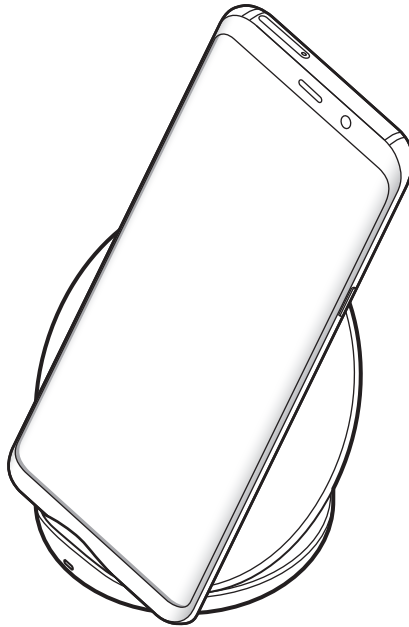

2 Şarj tamamlandıktan sonra, cihazı kablosuz şarj cihazından ayırın.



Kablosuz şarj için tedbirler

- Cihazı, cihazın arkası ve cihazın kapağı arasında kredi kartı veya radyo frekansı ile tanımlama (RFID) kartı (ulaşım kartı veya anahtar kartı gibi) varken kablosuz şarj cihazı üstüne yerleştirmeyin.
- Cihazı, cihaz ve kablosuz şarj cihazı arasında metal subje ve mıknatıslar gibi iletken materyaller varken kablosuz şarj cihazı üstüne yerleştirmeyin.

Cihaz, düzgün şekilde şarj olmayabilir veya aşırı ısınabilir ya da cihaz ve kartlar, hasar görebilir.



- Kablosuz şarj cihazını zayıf ağ sinyallerinin olduğu alanlarda kullanırsanız ağ bağlantısı kesilebilir.
- Samsung onaylı kablosuz şarj cihazlarını kullanın. Farklı kablosuz şarj cihazları kullanıyorsanız, pil düzgün şarj edilmeyebilir.

SIM veya USIM kartı (nano-SIM kartı)

SIM veya USIM kartını takmak

Cep telefonu servis sağlayıcısı tarafından verilen SIM veya USIM kartını takın.



SIM veya USIM kartını kaybetmemek veya diğer kişilerin kullanmasını önlemek için dikkatli olun. Samsung, herhangi bir hasardan veya kaybolan ya da çalınan kartlara yönelik sorumluluk kabul etmemektedir.



Bazı LTE hizmetleri dosya türüne bağlı olarak kullanılamayabilir. Servis kullanılabilirliği hakkında ayrıntılı bilgi için servis sağlayıcınız ile iletişime geçin.

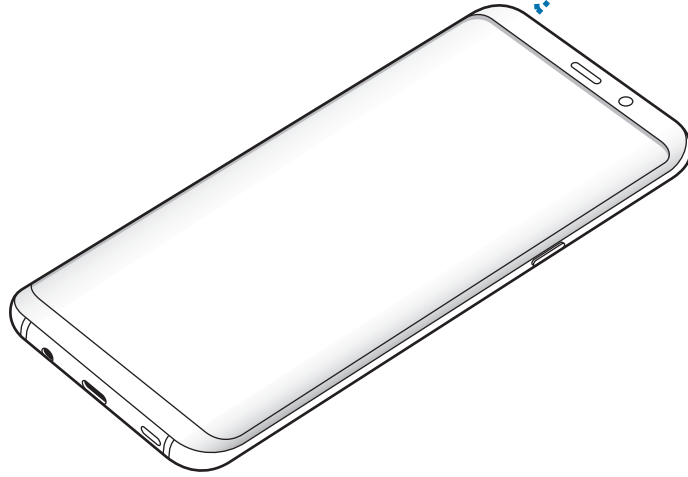
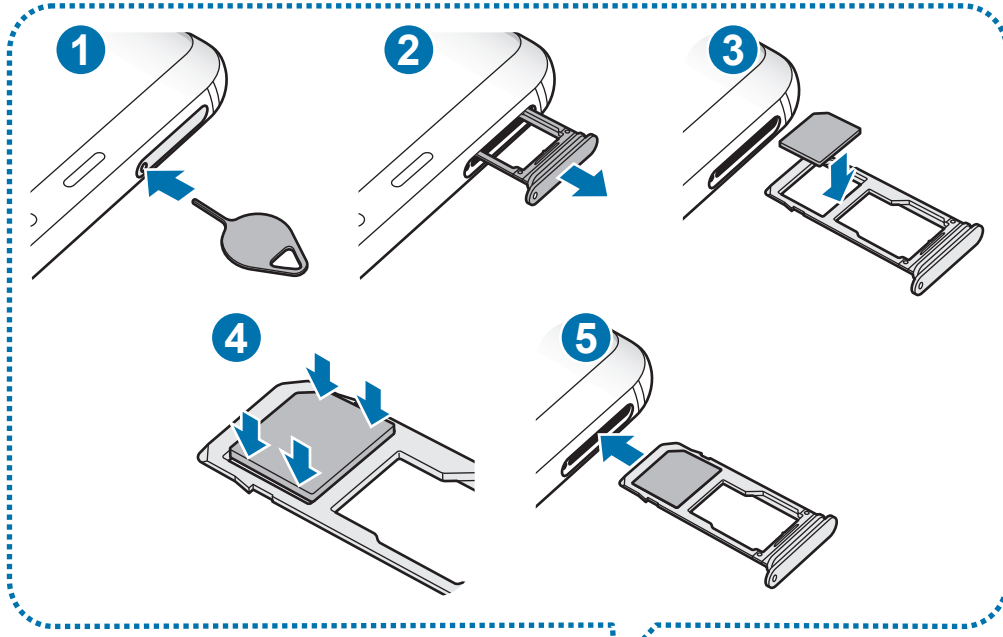

1 Çıkarma pimini tepsideki deliğe sokarak tepsiyi çıkarın.

! SIM kart çıkartma piminin deliğe dik olduğundan emin olun. Aksi takdirde cihaz hasar görebilir.

2 Tepsiyi tepsi yuvasından yavaşça dışarı çekin.

3 SIM veya USIM kartı, altın renkli temas yerleri aşağı dönük olarak 1. tepsiye yerleştirin.

4 Sabitlemek için SIM veya USIM kartını tepsiye nazikçe bastırın.

! Kart tepsiye sıkı bir şekilde oturmazsa, SIM kartı tepside çıkarılabilir veya düşebilir.

5 Tepsiyi tekrar tepsi yuvasına takın.

! • Eğer tepsiyi ıslakken telefonunuza takarsanız, cihazınız zarar görebilir. Her zaman tepsinin kuru olduğundan emin olun.
• Cihazınıza sıvı girişi olmaması için tepsiyi tepsi yuvasına mutlaka tam olarak sokun.

Doğru kartın takılması

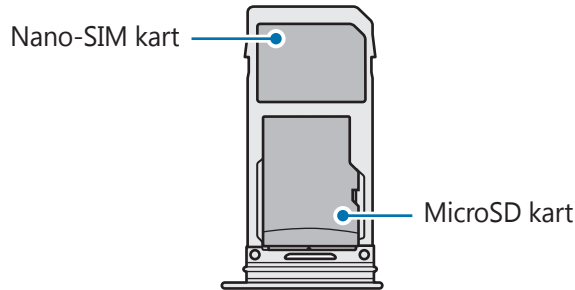

! Yalnızca bir nano-SIM kart kullanın.

SIM veya USIM kartını çıkartmak

- 1 Çıkarma pimini tepsideki deliğe sokarak tepsiyi çıkarın.
- 2 Tepsiyi tepsi yuvasından yavaşça dışarı çekin.
- 3 SIM veya USIM kartını çıkartın.
- 4 Tepsiyi tekrar tepsi yuvasına takın.

Hafıza kartı (microSD kartı)

Bir hafıza kartı takma

Cihazınızın hafıza kartı kapasitesi diğer modellere göre değişiklik gösterebilir ve bazı hafıza kartları, hafıza kartı üreticisine ve türüne bağlı olarak cihazınızla uyumlu olmayabilir. Cihazınızın maksimum hafıza kartı kapasitesini görüntülemek için Samsung'un web sitesine bakın.



- Bazı hafıza kartları cihazınız ile tam uyumlu olmayabilir. Uyumsuz bir kart kullanılması, cihaza veya hafıza kartına zarar verebilir veya kartta saklanan verileri bozabilir.
- Hafıza kartının doğru tarafı yukarı gelecek şekilde takın.



- Cihaz, hafıza kartları için FAT ve exFAT dosya sistemini desteklemektedir. Farklı bir dosya sisteminde biçimlendirilen bir kart takarsanız, cihaz hafıza kartını yeniden biçimlendirmenizi isteyecek ya da kartı okumayacaktır. Hafıza kartını kullanmak için formatlamalısınız. Cihazınız hafıza kartını formatlayamazsa veya tanıyamazsa, hafıza kartı üreticisi veya bir Samsung Hizmet Merkezi ile irtibata geçin.
- Sık sık veri silme ve yazma işlemi yapmak hafıza kartlarının kullanım ömrünü kısaltır.
- Cihaza bir hafıza kartı taktığınızda, **Dosyalarım** → **SD kart** klasöründe hafıza kartının dosya dizini görünür.

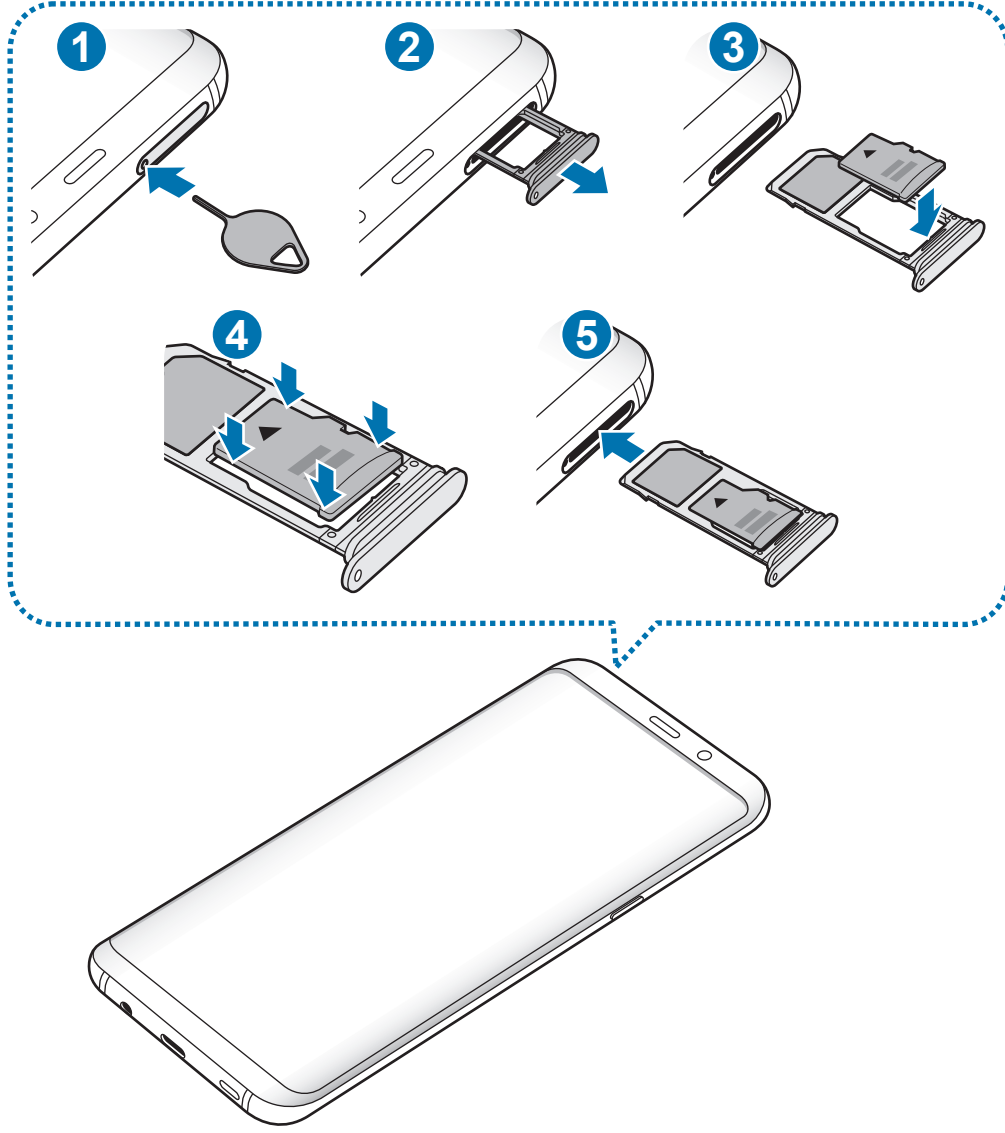

1 Çıkarma pimini tepsideki deliğe sokarak tepsiyi çıkarın.



SIM kart çıkartma piminin deliğe dik olduğundan emin olun. Aksi takdirde cihaz hasar görebilir.

2 Tepsiyi tepsi yuvasından yavaşça dışarı çekin.



Tepsiyi cihazdan çıkardığınızda, mobil veri bağlantısı devre dışı bırakılacaktır.

3 Bir hafıza kartını altın renkli temas noktaları aşağı bakacak şekilde 2. Tepsiye yerleştirin.

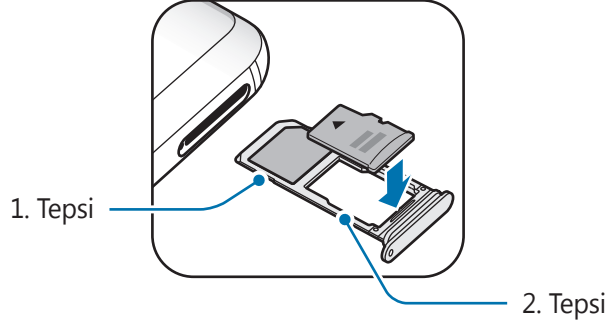

4 Sabitlemek için hafıza kartını tepsiye nazikçe bastırın.

! Kart tepsiye sıkı bir şekilde oturmazsa, hafıza kartı tepside çıkabilir veya düşebilir.

5 Tepsiyi tekrar tepsi yuvasına takın.

- !
- Eğer tepsiyi ıslakken telefonunuza takarsanız, cihazınız zarar görebilir. Her zaman tepsinin kuru olduğundan emin olun.
 - Cihazınıza sıvı girişi olmaması için tepsiyi tepsi yuvasına mutlaka tam olarak sokun.

Hafıza kartını çıkarma

Hafıza kartını çıkarmadan önce, güvenli şekilde çıkarmak için devre dışı bırakın.

Ayarlar uygulamasını başlatın ve **Cihaz bakımı** → **Depolama** → **⋮** → **Depolama ayarları** → **SD kart** → **ÇIKART** üzerine dokununuz.

1 Çıkarma pimini tepsideki deliğe sokarak tepsiyi çıkarın.

2 Tepsiyi tepsi yuvasından yavaşça dışarı çekin.

3 Hafıza kartını çıkarın.

4 Tepsiyi tekrar tepsi yuvasına takın.



Cihaz bilgi aktarırken veya bilgilere erişirken ya da veri aktardıktan hemen sonra hafıza kartı veya USB kayıt yeri gibi harici kayıt yerlerini çıkarmayın. Bunu yapmanız verilerin bozulmasına veya verileri kaybetmenize ya da harici kayıt yerinin veya cihazın zarar görmesine sebep olabilir. Samsung, veri kaybı da dahil olmak üzere harici kayıt yeri cihazlarının yanlış kullanımından kaynaklanan kayıplardan sorumlu değildir.

Hafıza kartını biçimlendirme

Bir bilgisayarda biçimlendirilen bir hafıza kartı cihaz ile uyumlu olmayabilir. Hafıza kartını cihazınızda biçimlendirin.

Ayarlar uygulamasını başlatın ve **Cihaz bakımı** → **Depolama** →  → **Depolama ayarları** → **SD kart** → **Biçimlendir** üzerine dokununuz.



Hafıza kartını biçimlendirmeden önce, hafıza kartında kayıtlı bütün önemli verilerin yedeklerini almayı unutmayın. Üreticinin garantisi, kullanıcının eylemleri sonucu veri kaybedilmesini kapsamamaktadır.

Cihazı açma ve kapama

Cihazı açmak için Güç tuşuna birkaç saniye uzun basın.

Cihazı ilk kez açtığınızda veya bir veri sıfırlama işlemi gerçekleştirdikten sonra, cihazınızı ayarlamak için ekranda verilen talimatları izleyin.

Cihazı kapatmak için Güç tuşuna uzun basın ve ardından **Kapat** üzerine dokunun.



Uçak ve hastane gibi kablosuz cihazların kullanımının kısıtlı olduğu alanlarda yetkili personelin verdiği talimatları ve yazılı uyarıları takip edin.

Cihazı yeniden başlatma

Cihazınız donmuşsa ve cevap vermiyorsa, cihazı yeniden başlatmak için Güç tuşu ile Ses Kısma tuşuna aynı anda 7 saniyeden uzun basın.

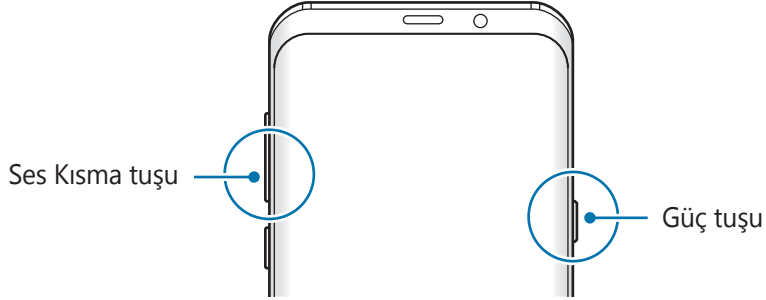

Acil mod

Pil tüketimini azaltmak için cihazı acil durum moduna alabilirsiniz. Bazı uygulamalar ve işlevler kısıtlanır. Acil durum modunda acil durum araması yapabilirsiniz, başkalarına mevcut konum bilgisi gönderebilirsiniz, bir acil alarm sesi ayarlayabilirsiniz ya da daha fazlasını yapabilirsiniz.

Acil durum modunu etkinleştirme

Acil durum modunu etkinleştirmek için Güç tuşuna uzun basın ve ardından **Acil mod** üzerine dokunun.



Kalan kullanım süresi pil bitmeden önce kalan süreyi gösterir. Kalan kullanım süresi cihaz ayarlarınıza ve çalışma şartlarına bağlı olarak farklılık gösterebilir.

Acil durum modunu devre dışı bırakma

Acil durum modunu devre dışı bırakmak için, **⋮** → **Acil modu devre dışı bırak** üzerine dokunun. Alternatif olarak, Güç tuşuna uzun basın ve ardından **Acil mod** üzerine dokunun.

İlk kurulum

Cihazı ilk kez açtığınızda veya bir veri sıfırlama işlemi gerçekleştirdikten sonra, cihazınızı ayarlamak için ekranda verilen talimatları izleyin.



İlk kurulum prosedürleri, cihazın yazılımına ve bölgenize bağlı olarak farklılık gösterebilir.

1 Cihazı açın.

2 Tercih ettiğiniz cihaz dilini seçin ve → ögesini seçin.

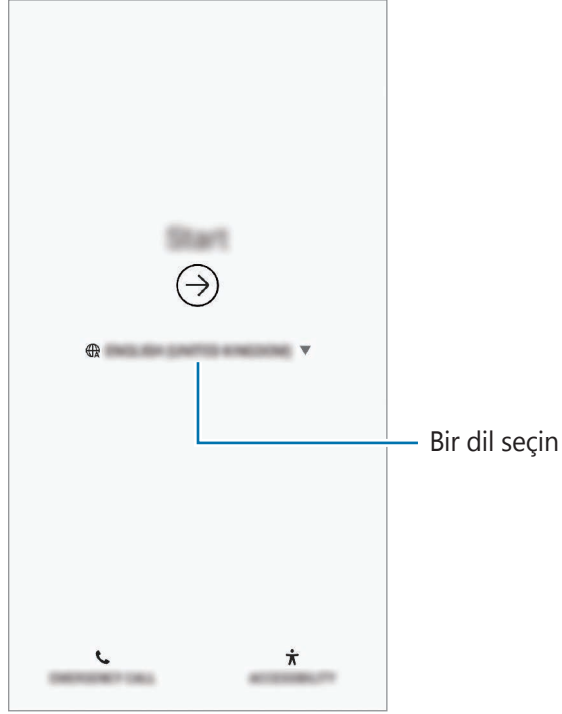

3 Wi-Fi ağını seçin ve ağa bağlanın.



Wi-Fi ağına bağlanmazsanız ilk kurulum sırasında bazı cihaz özelliklerini ayarlayamayabilirsiniz.

4 İlk kurulum işlemine devam etmek için ekrandaki talimatları uygulayın.

5 Cihazınızı korumak için bir ekran kilidi yöntemi ayarlayın. Başkalarının cihazınıza erişmesini engelleyerek kişisel bilgilerinizi koruyabilirsiniz. Ekran kilidi yöntemini daha sonra ayarlamak için **Hayır, teşekkürler** üzerine dokununuz.

- 6 Samsung account'unuza giriş yapın. Samsung hizmetlerinden yararlanabilir ve cihazlarınızın tümünde verilerinizin güncel ve güvende olmasını sağlayabilirsiniz. Daha fazla bilgi için [Samsung Account](#) bölümüne bakın.

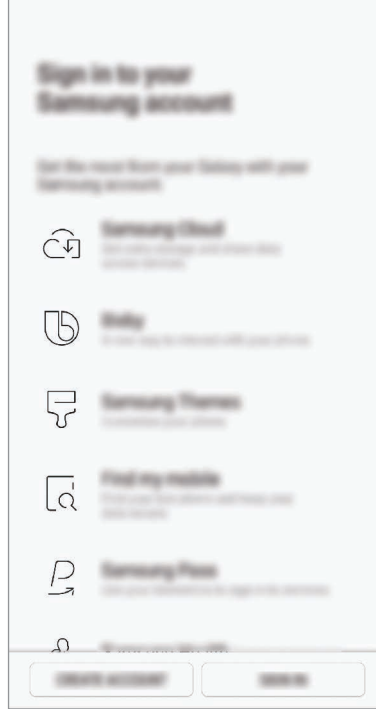

- 7 Samsung Cloud veya önceki cihazınızdan içeriğinizi alın. Daha fazla bilgi için [Önceki cihazınızdan veri aktarma](#) bölümüne bakın.

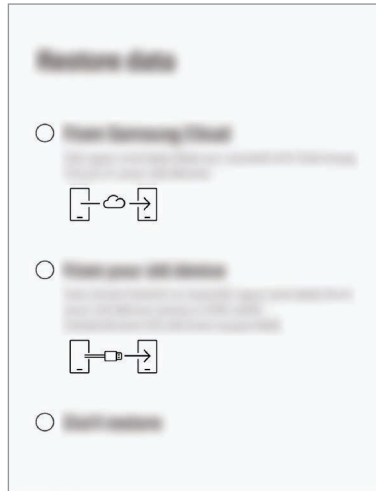

- 8 Kullanmak istediğiniz özellikleri seçip ilk kurulumu tamamlayın. Ana ekran görünür.

Samsung Account

Tanıtım

Samsung account'unuz, mobil cihazlar, TV'ler ve Samsung web sitesi tarafından sunulan çeşitli Samsung hizmetlerini kullanmanızı sağlayan entegre bir hesap hizmetidir. Samsung account'unuz kaydedildikten sonra, Samsung Cloud ile Samsung cihazlarınızın tümünde verilerinizin güncel ve güvende olmasını sağlayabilir, kaybolan veya çalınan cihazınızı izleyip kontrol edebilir, Samsung Members'dan ipuçlarını ve faydalı bilgileri görebilir ve daha pek çok şey yapabilirsiniz.

E-posta adresiniz ile Samsung account'unuzu oluşturun.

Samsung account'unuz ile kullanılabilen hizmetlerin listesini kontrol etmek için, account.samsung.com adresini ziyaret edin. Samsung account'ları hakkında daha fazla bilgi için **Ayarlar** uygulamasını başlatın ve **Cloud ve hesaplar** → **Hesaplar** → **Samsung account** → **Yardım** üzerine dokununuz.

Samsung account'unuzu kaydetme

Yeni bir Samsung account'u kaydetme

Samsung account'unuz yoksa, bir hesap oluşturmalsınız.

- 1 **Ayarlar** uygulamasını başlatın ve **Cloud ve hesaplar** → **Hesaplar** → **Hesap ekle** üzerine dokununuz.
- 2 **Samsung account** → **HESAP OLUŞTUR** üzerine dokununuz.
- 3 Hesabınızı oluşturmak için ekranda verilen talimatları uygulayınız.

Mevcut bir Samsung account'u kaydetme

Bir Samsung account'unuz varsa, bu hesabınızı cihaza kaydedin.

- 1 **Ayarlar** uygulamasını başlatın ve **Cloud ve hesaplar** → **Hesaplar** → **Hesap ekle** üzerine dokununuz.
- 2 **Samsung account** → **OTURUM AÇ** üzerine dokununuz.

- 3 Samsung account kimliđinizi ve parolanızı girin ve **OTURUM AÇ** üzerine dokunun. Hesap bilgilerinizi unutursanız, **Kimlik bul** ya da **Şifreyi sıfırla** üzerine dokunun. Gerekli bilgileri girdiđinizde hesap bilgilerinizi bulabilirsiniz. Samsung account parolanızı parmak izleri ya da irisler gibi biyometrik verilerinizle dođrulamak istiyorsanız **Samsung Pass kullanarak şifre yerine biyometrik verilerle kimliđi dođrula** üzerine dokunun. Daha fazla bilgi için [Samsung Pass](#) bölümüne bakın.
- 4 Şartları ve koşulları okuyun, kabul edin ve **ONAYLA** üzerine dokunun.
- 5 Samsung account'unuzu kaydetme işlemini tamamlamak için **TMAM** üzerine dokunun.

Samsung account'unuzu kaldırma

Kayıtlı Samsung account'unuzu cihazdan kaldırdıđınızda, kişiler veya etkinlikler gibi verileriniz de kaldırılacaktır.

- 1 **Ayarlar** uygulamasını başlatın ve **Cloud ve hesaplar** → **Hesaplar** üzerine dokunun.
- 2 **Samsung account** →  → **Hesabı kaldır** üzerine dokunun.
- 3 **KALDIR** üzerine dokunun, Samsung account'unuzun parolasını girin ve ardından **HESABI KALDIR** üzerine dokunun.

Önceki cihazınızdan veri aktarma

Samsung Cloud'dan görüntüler, kişiler, mesajlar ve uygulamalar gibi verilerinizi geri yükleyebilirsiniz. Ayrıca, Smart Switch aracılığıyla önceki cihazınızdan da kopyalayabilirsiniz.



- Bu özellik, bazı cihazlarda veya bilgisayarlarda desteklenmeyebilir.
- Sınırlamalar geçerlidir. Detaylar için www.samsung.com/smartswitch adresini ziyaret edin. Samsung telif hakkını ciddiye alır. Sadece sahibi olduğunuz ya da aktarma hakkına sahip olduğunuz içeriği aktarın.

Aşağıdaki içerik ilk kurulum prosedürleri sırasında kullanılabilen veri geri yükleme özellikleriyle ilgilidir. Samsung Cloud veya Smart Switch hakkında daha fazla bilgi için [Samsung Cloud](#) ya da [Smart Switch](#) bölümüne bakın.

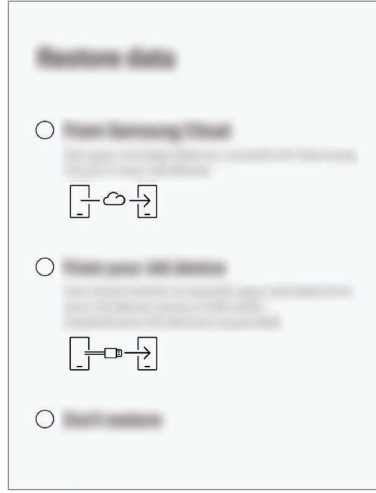

Önceki cihazınızdaki verileri geri yükleme (Smart Switch)

Verilerinizi kolay ve hızlı bir şekilde aktarmak için önceki cihazınızı USB konektör (USB Type-C) ve USB kablosu ile cihazınıza bağlayabilirsiniz.

- 1 İlk kurulum sırasında veri geri yükleme ekranı görüntülendiğinde **Eski cihazınızdan** → **SONRAKİ** üzerine dokunun.
- 2 USB konektörü (USB Type-C) cihazınızın çok amaçlı girişine takın.

3 Önceki cihazın USB kablosunu kullanarak cihazınızı önceki cihaza bağlayın.

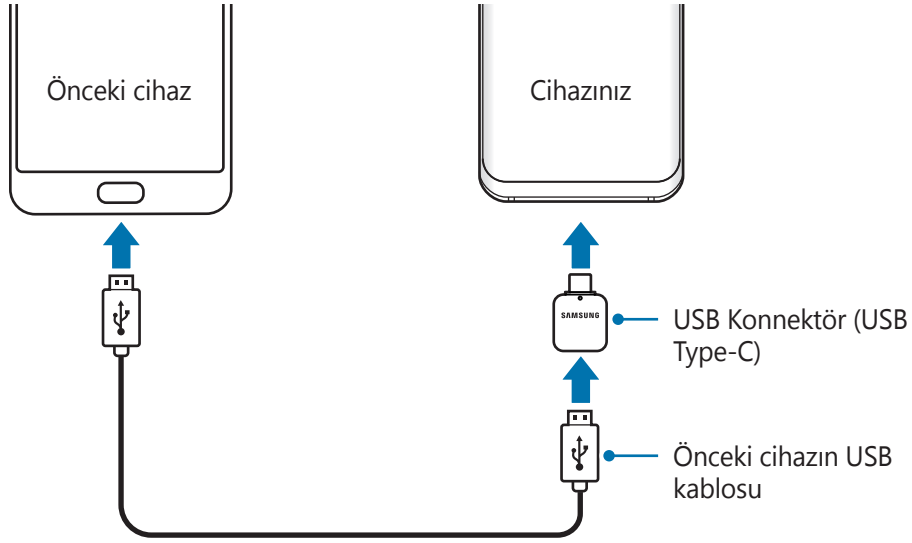

4 Önceki cihazda, **İZİN VER** üzerine dokunun.

5 Önceki cihazdan verileri aktarmak için ekran talimatlarını izleyin.

⚠ Dosyaları aktarırken USB kablosunun veya USB konnektörün (USB Type-C) cihaz ile olan bağlantısını kesmeyin. Bunu yapmanız veri kaybına veya cihazın hasar görmesine sebep olabilir.

📁 Veri aktarmak, cihazın pil enerji gücü tüketimini artırır. Verileri aktarmadan önce cihazınızın şarjının yeterince dolu olduğundan emin olun. Pil gücü düşükse, veri aktarımı kesintiye uğrayabilir.

Samsung Cloud'dan veri geri yükleme

Önceki cihazınızdan Samsung Cloud'a yedeklediğiniz verileri geri yükleyebilirsiniz.

- 1 İlk kurulum sırasında veri geri yükleme ekranı görüntülendiğinde **Samsung Cloud'dan** → **SONRAKİ** üzerine dokunun.
- 2 **YEDEKLEME CİHAZI**'nin altındaki ▼ ögesi üzerine dokunun ve önceki cihazınızı seçin.
- 3 Geri yüklemek istediğiniz veri türlerini işaretleyin ve **GERİ YÜKLE** üzerine dokunun.

Ekranı anlama

Dokunmatik ekranı kontrol etme



- Dokunmatik ekranın diğer elektrikli cihazlarla temas etmesine izin vermeyin. Elektrostatik deşarjlar, dokunmatik ekranın bozulmasına sebep olabilir.
- Dokunmatik ekrana zarar vermemek için keskin subjeler ile dokunmayın veya parmak uçlarınız ile aşırı basınç uygulamayın.
- Dokunmatik ekranı uzun süre boştta bırakmanız kalıntı görüntü (ekran yanması) veya gölge görüntü oluşmasına sebep olabilir. Cihazı kullanmadığınızda dokunmatik ekranı kapatın.



- Cihaz, ekranın kenarlarına yakın olan ve dokunmatik giriş alanının dışında kalan dokunmatik girişleri algılamayabilir.
- Dokunmatik ekranı kullandığınızda, parmaklarınızı kullanmanız önerilir.

Dokunma

Ekranı dokununuz.

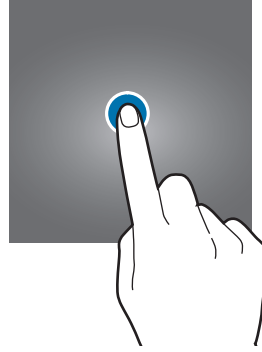

Uzun dokunma

Parmağınızı yaklaşık 2 saniye boyunca ekranın üzerinde tutarak ekrana uzun dokununuz.



Sürükleme

Bir öğeye uzun dokunun ve öğeyi hedeflenen yere sürükleyin.

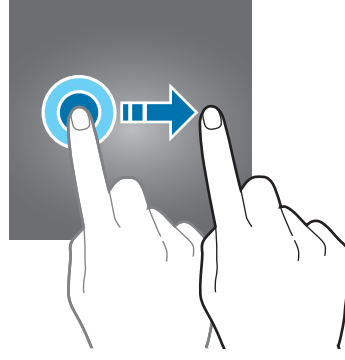

Çift dokunma

Ekrana çift dokunun.

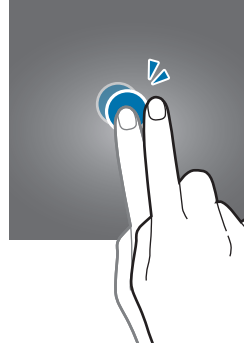

Kaydırma

Parmağınızı ekranın üzerinde yukarı, aşağı, sağa veya sola kaydırın.

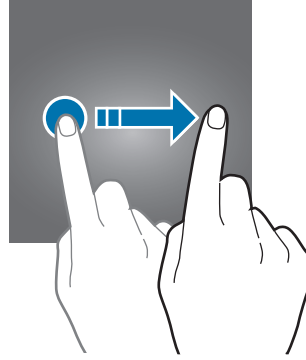

Parmaklarınızı açma ve birleştirme

İki parmağınızı ekranın üzerinde açın veya birleştirin.

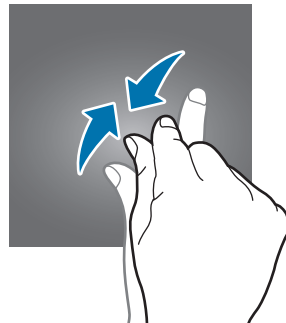
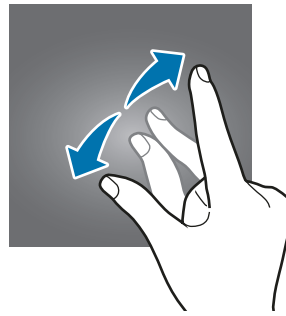

Navigasyon çubuğu (işlev tuşları)

Cihazı açtığınızda, işlev tuşları ekranın en alt kısmındaki navigasyon çubuğunda görünür. İşlev tuşları varsayılan olarak son uygulamalar tuşu, Ana ekran tuşu ve Geri tuşu olarak ayarlanmıştır. O anda kullanılmakta olan uygulamaya veya kullanım ortamına göre tuşların işlevleri değişebilir.

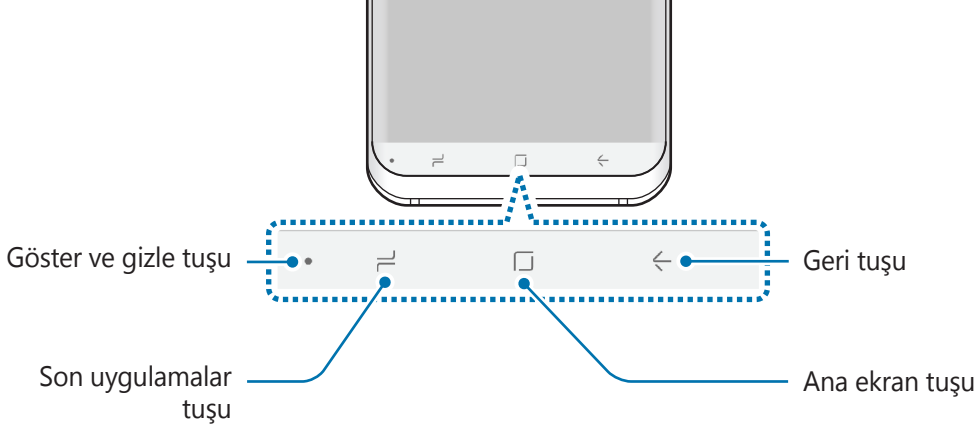

Tuş	İşlev
●	Göster ve gizle <ul style="list-style-type: none"> • Navigasyon çubuğu sabitlemek veya gizlemek için üzerine çift dokunun.
☰	Son uygulamalar <ul style="list-style-type: none"> • Son uygulamalar listesini açmak için dokunun.
□	Anasayfa <ul style="list-style-type: none"> • Anasayfaya dönmek için üzerine dokunun. • Google uygulamasını başlatmak için uzun dokununuz.
←	Geri <ul style="list-style-type: none"> • Önceki sayfaya dönmek için dokununuz.

Navigasyon çubuğu ekrana getirme veya gizleme

Navigasyon çubuğunun sol tarafındaki Göster ve Gizle tuşunu kullanarak uygulamaları veya özellikleri kullanırken gezinti çubuğunun gizlenmesini veya ekrana sabitlenmesini sağlayabilirsiniz. Navigasyon çubuğu, varsayılan olarak sabitlenmiştir.

Tam ekranda dosyaları görüntülemek veya uygulamaları kullanmak istiyorsanız, Navigasyon çubuğu gizlemek için Göster ve Gizle tuşu üzerine çift dokununuz.

Navigasyon çubuğunun tekrar gösterilmesi için parmağınızı ekranın alt kısmından yukarıya doğru sürükleyin.



- Ana ekran gibi bazı ekranlarda navigasyon çubuğu her zaman ekranda olacak, Göster ve Gizle tuşu olmayacaktır.
- Navigasyon çubuğu sabitledikten sonra bile video oynatıcı gibi bazı uygulamaları veya özellikleri kullanırken onu gizleyebilirsiniz.

Ana ekran tuşunu kullanarak ekranı açma

Ekranı açmak için Ana ekran tuşuna veya Ana ekran tuşu alanına sert basın.

Always On Display üzerinde de Ana ekran tuşuna çift dokunarak ekranı açabilirsiniz.

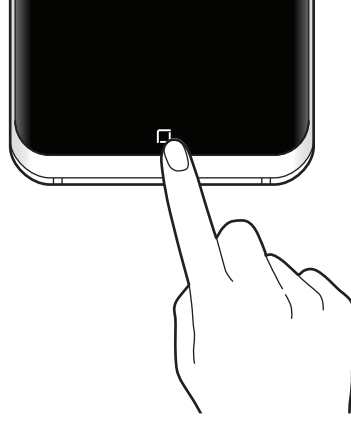

Navigasyon çubuğu ayarlama

Ayarlar uygulamasını başlatın, **Ekran** → **Navigasyon çubuğu** üzerine dokunun ve ardından seçeneklerden birini belirtin.

- **Görüntüle ve gizle tuşu:** Navigasyon çubuğu gizlemek veya sabitlemek için bir tuş ekleyin. Her uygulama için tuşun ekrana gelip gelmeyeceğini ayarlayabilirsiniz.
- **ARKA PLAN RENGİ:** Navigasyon çubuğunun arka plan rengini değiştirin.
- **Ana sayfa tuşuna sert basın:** Cihazı, Ana ekran tuşuna sert bastığınızda Ana ekrana dönecek şekilde ayarlayın. Ana ekran tuşunu kullanmak için tuşa sert basıldığında uygulanması gereken basınç miktarını da ayarlayabilirsiniz.
- **Ana ekran tuşuyla kilidi aç:** Cihazı, kilitli ekranda parmağınızı kaydırmadan, Ana ekran tuşuna sert bastığınızda ekranın kilidini açacak şekilde ayarlayın. **Ana sayfa tuşuna sert basın** etkinleştirildiğinde bu özellik kullanılabilir.
- **Tuş düzeni:** Navigasyon çubuğundaki tuşların yerleşim düzenini değiştirin.

Ana ekran ve Uygulamalar ekranı

Ana ekran cihazın tüm özelliklerine erişebileceğiniz başlangıç noktasıdır. Widget'ları, uygulama kısayollarını ve daha fazlasını gösterir.

Uygulamalar ekranında yeni kurulan uygulamalar da dahil olmak üzere tüm uygulamalar için simgeler gösterilmektedir.



Ekran, bölgeye veya servis sağlayıcısına bağlı olarak farklı görünebilir.

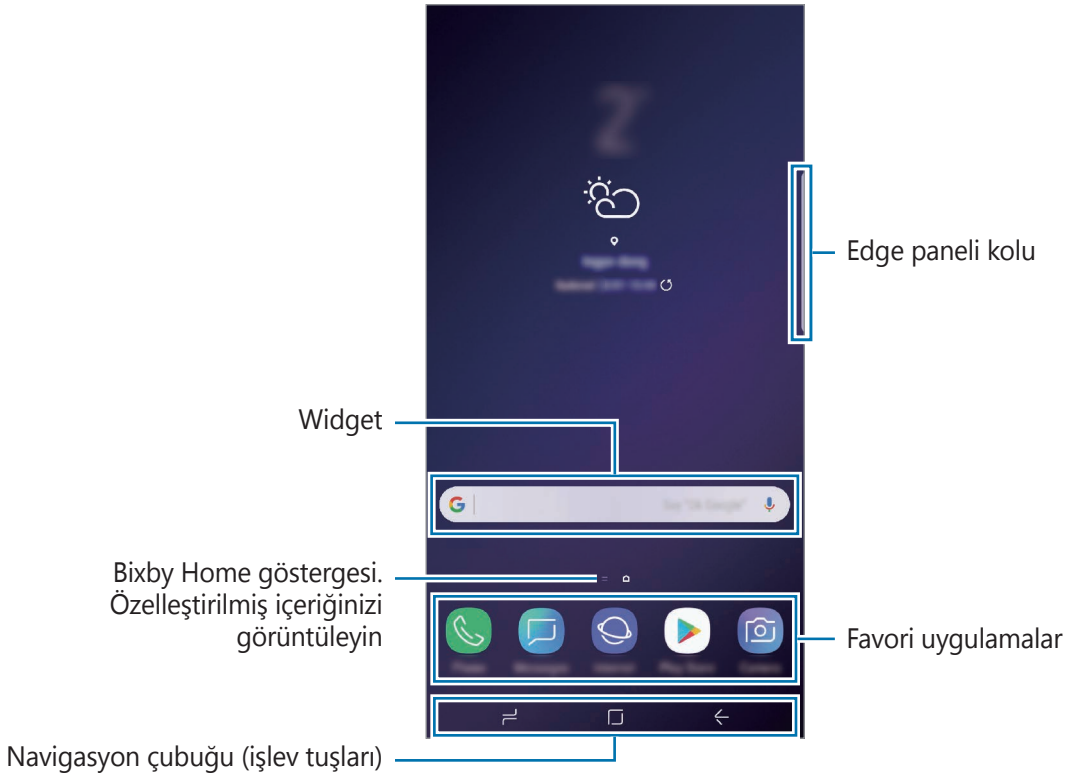

Ana ekran ve Uygulamalar ekranı arasında geçiş yapma

Ana ekranda, parmağınızı yukarı veya aşağı kaydırarak Uygulamalar ekranını açın.

Ana ekrana dönmek için, Uygulamalar ekranında parmağınızı yukarı veya aşağı kaydırın. Alternatif olarak, Ana ekran tuşu veya Geri tuşu üzerine dokunun.



Ana ekrana Uygulamalar tuşunu eklerseniz, tuşa basarak Uygulamalar ekranını açabilirsiniz. Ana ekranda, boş bir alana uzun dokununuz ve **Ana ekran ayarları** → **Uygulamalar tuşu** → **Uygulamalar tuşunu göster** → **UYGULA** üzerine dokununuz. Uygulamalar tuşu, Ana ekranın alt kısmına eklenecektir.

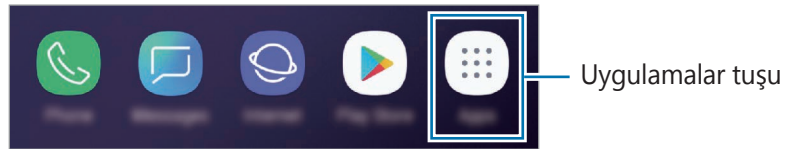

Ekranı yatay modda görüntüleme

Ana ekranda boş bir alana uzun dokununuz, **Ana ekran ayarları** üzerine dokununuz ve ardından **Sadece portre modu** anahtarının üzerine dokunarak bu işlevi etkinleştiriniz.

Ekranı yatay modda görüntülemek için yatay olana kadar cihazı döndürünüz.



Ögeleri taşıma

Bir öğeye uzun dokununuz ve ardından öğeyi yeni bir yere sürükleyiniz. Öğeyi başka bir panele taşımak için öğeyi ekranın yanına sürükleyiniz.

Bir uygulamanın kısayolunu Ana ekrana eklemek için Uygulamalar ekranında bir öğeye uzun dokununuz ve öğeyi ekranın en üst kısmına sürükleyiniz. O uygulamanın kısayolu Ana ekrana eklenir.

Sık kullanılan uygulamaları Ana ekranın altında kısayollar alanına da taşıyabilirsiniz.

Klasör oluşturma

Uygulamalara hızlıca erişmek ve başlatmak için klasörler oluşturun ve benzer uygulamaları toplayın.

- 1 Ana ekranda veya Uygulamalar ekranında, bir uygulamaya uzun dokununuz ve onu başka bir uygulamanın üzerine sürükleyin.
- 2 Uygulamaların çevresinde klasör çerçevesi belirince uygulamaya son verin. Seçilen uygulamaları içeren yeni bir klasör açılacak. **Klasör adını girin** üzerine dokununuz ve bir klasör adı girin.

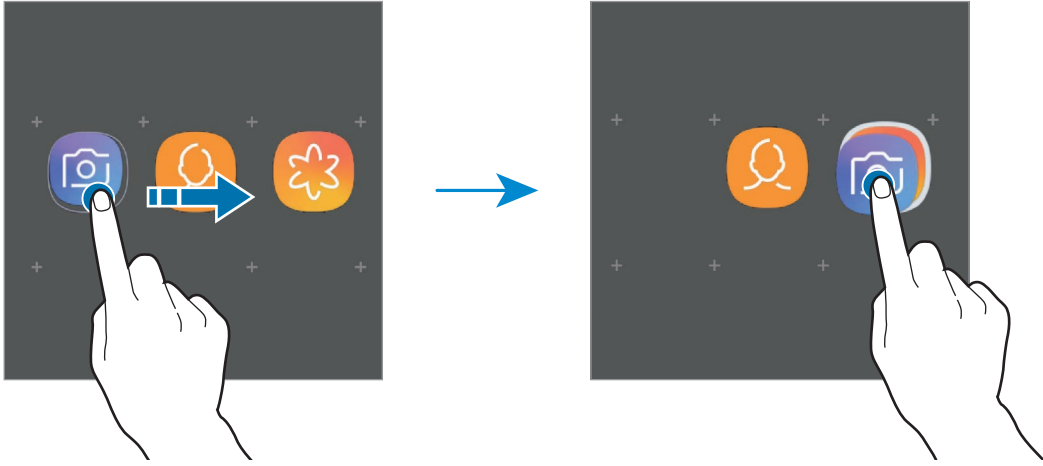

- **Daha fazla uygulama ekleme**

Klasörde **UYGULAMALARI EKLE** üzerine dokununuz. Eklenecek uygulamaları işaretleyip **EKLE** üzerine dokununuz. Ayrıca, uygulamayı klasöre sürükleyerek de uygulama ekleyebilirsiniz.

- **Klasördeki uygulamaları taşıma**

Bir uygulamaya uzun dokunarak onu yeni bir yere sürükleyin.

- **Klasör silme**

Klasöre uzun dokununuz ve ardından **Klasörü sil** üzerine dokununuz. Sadece bu klasör silinecektir. Klasörün uygulamaları, Uygulamalar ekranında yeniden yerleştirilecektir.

Ana ekranı düzenleme

Ana ekranda, düzenleme seçeneklerine erişmek için boş bir alana uzun dokununuz veya parmaklarınızı ekranın üzerinde birleştirin. Duvar kağıdını ayarlayabilir, widget ekleyebilir ve daha başka şeyler yapabilirsiniz. Ayrıca, Ana ekran panellerini ekleyebilir, silebilir veya yeniden düzenleyebilirsiniz.

- Panel ekleme: Parmağınızı sola kaydırın ve **+** üzerine dokununuz.
- Panel taşıma: Bir panel önizlemesine uzun dokununuz ve ardından bunu yeni bir konuma sürükleyin.
- Panel silme: Panelde **🗑️** üzerine dokununuz.

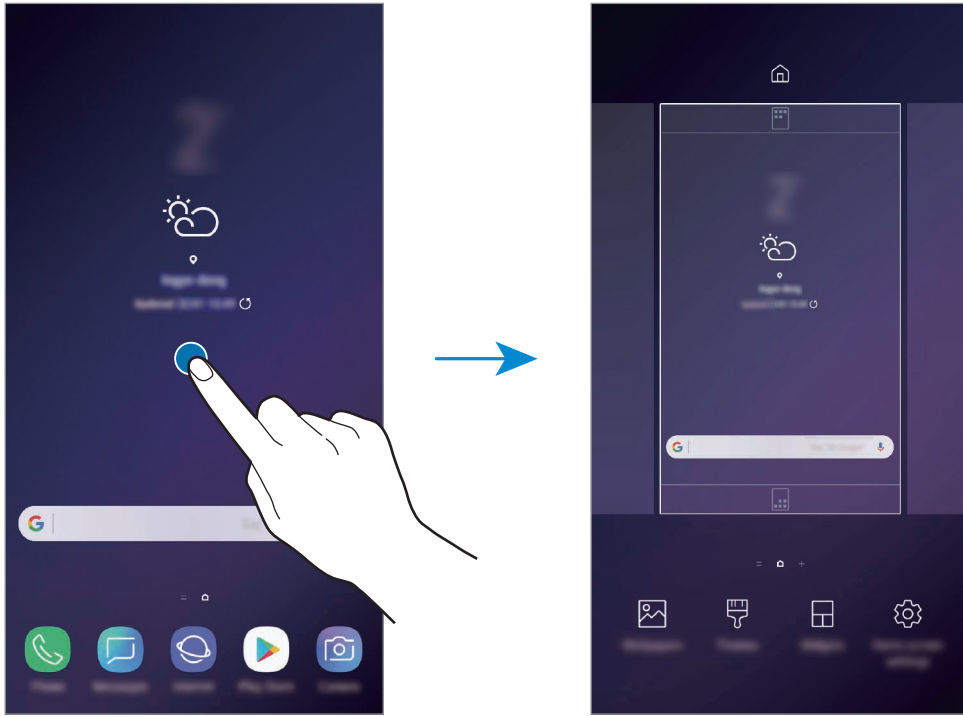

- **Duvar kâğıtları:** Ana ekran ve kilit ekranı için duvar kağıdı ayarlarını değiştirin.
- **Temalar:** Cihazın temasını değiştirin. Arayüzdeki renkler, simgeler ve duvar kağıdı gibi görsel öğeler seçilen temaya göre değişir.
- **Widget'lar:** Widget'lar Ana ekranınızda bilgi ve güvenilir erişim sağlamak için belirli uygulama işlevlerini başlatan küçük uygulamalardır. Bir widget'a uzun dokununuz ve widget'ı Ana ekrana sürükleyin. Widget, Ana ekrana eklenir.
- **Ana ekran ayarları:** Ana ekranda daha fazla veya daha az görüntülemek ve daha fazlasını görüntülemek için matris boyutunu değiştirin.

Uygulamaların tümünü Ana ekranda görüntüleme

Ayrı bir Uygulamalar ekranı kullanmadan, cihazı, uygulamaların tümünü Ana ekranda gösterecek şekilde ayarlayabilirsiniz. Ana ekranda, boş bir alana uzun dokununuz ve ardından **Ana ekran ayarları** → **Ana ekran düzeni** → **Sadece Ana ekran** → **UYGULA** üzerine dokununuz.

Artık, Ana ekranda parmağınızı sola kaydırarak uygulamalarınızın tümüne erişebilirsiniz.





Gösterge simgeleri

Gösterge simgeleri ekranın en üstündeki durum çubuğunda görünür. Aşağıdaki tabloda listelenen simgeler en genel olanlardır.



Bazı uygulamalarda durum çubuğu ekranın en üstünde görünmeyebilir. Durum çubuğunu görüntülemek için ekranın en üstünden aşağı doğru sürükleyin.

Simge	Anlamı
	Sinyal yok
	Sinyal kuvveti
	Dolaşım (normal servis alanının dışında)
	GPRS şebekesine bağlı
	EDGE şebekesine bağlı
	UMTS şebekesine bağlı
	HSDPA şebekesine bağlı
	HSPA+ şebekesine bağlı
	LTE şebekesine bağlı (LTE etkin modeller)
	Wi-Fi'ya bağlı
	Bluetooth özelliği etkinleştirildi
	Konum hizmetleri kullanılıyor
	Arama devam ediyor
	Cevapsız arama
	Yeni metin veya multimedya mesajı
	Alarm etkinleştirildi
	Sessiz modu etkinleştirildi
	Titreşim modu etkinleştirildi

Simge	Anlamı
	Uçuş modu etkinleştirildi
	Hata oluştu veya dikkat gerekiyor
	Pil şarj oluyor
	Pil gücü seviyesi

Kilit ekranı

Güç tuşuna basmanız ekranı kapatır ve kilitleyebilir. Ayrıca, cihaz belli bir süre kullanılmadığında ekran kapanır ve otomatik olarak kilitleyebilir.

Ekranın kilidini açmak için ekran açıldığında herhangi bir yöne kaydırın.

Ekran kapalıysa ekranı açmak için Güç tuşuna basın ya da Ana ekran tuşuna veya Ana ekran tuşu alanına basın.

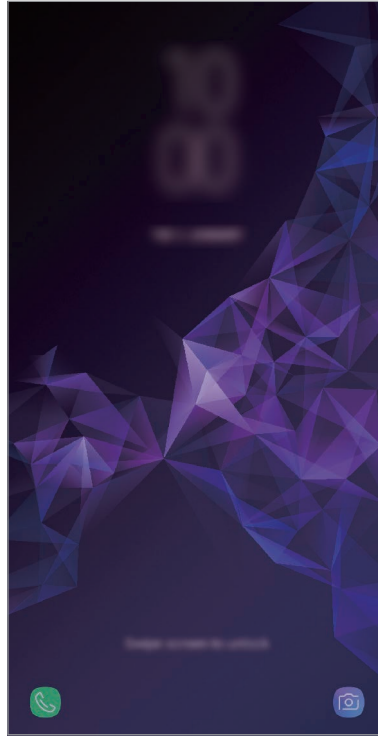

Kilitli ekran

Ekran kilidi yöntemini deęiřtirme

Ekran kilidi yöntemini deęiřtirmek için, **Ayarlar** uygulamasını başlatın, **Kilit ekranı ve güvenlik** → **Ekran kilidi türü** üzerine dokununuz ve ardından yöntem seçin.

Ekran kilidi yöntemi için bir desen, PIN, řifre, yüz, iris veya parmak izi ayarladığınızda, başkalarının cihazınıza erişmesini önleyerek kişisel bilgilerinizi koruyabilirsiniz. Ekran kilidi yöntemini ayarladıktan sonra, cihaz her kilit açma işleminde bir kilit açma kodu ister.

- **Kaydır:** Kilidi açmak için ekran üzerinde herhangi bir yöne kaydırın.
- **Desen:** Ekran kilidini açmak için dört veya daha fazla noktalı bir desen çizin.
- **PIN:** Ekran kilidini açmak için en az dört rakamlı bir PIN girin.
- **Şifre:** Ekran kilidini açmak için en az dört karakter, rakam veya sembol içeren bir şifre girin.
- **Hiçbiri:** Ekran kilidi yöntemi ayarlamayın.
- **Akıllı Tarama:** Ekranın kilidini daha kolay açmak için hem yüzünüzü hem de irislerinizi cihaza kaydedin. Daha fazla bilgi için [Akıllı Tarama](#) bölümüne bakın.
- **Yüz:** Ekran kilidini açmak için yüzünüzü kaydedin. Daha fazla bilgi için [Yüz tanıma](#) bölümüne bakın.
- **İris:** Ekran kilidini açmak için irisinizi kaydedin. Daha fazla bilgi için [İris tanıma](#) bölümüne bakın.
- **Parmak izleri:** Ekran kilidini açmak için parmak izlerinizi kaydedin. Daha fazla bilgi için [Parmak İzi Tanıma](#) bölümüne bakın.



Cihazınızı, kilit açma kodu birkaç kez üst üste hatalı girildiğinde ve deneme sınırını aşıldığında bir fabrika ayarlarına sıfırlama işlemi gerçekleştirecek şekilde ayarlayabilirsiniz. **Ayarlar** uygulamasını başlatın, **Kilit ekranı ve güvenlik** → **Güvenli kilit ayarları** üzerine dokununuz, önceden ayarlanmış ekran kilitleme yöntemini kullanarak ekranın kilidini açın ve ardından **Fabrka ayrılma oto. sfrla** anahtarının üzerine dokunarak bu işlevi etkinleştirin.

Ekran görüntüsü yakalama

Cihazı kullanırken ekran görüntüsü yakalayabilir ve yakalanan görüntünün üzerine yazı yazabilir, çizim yapabilir, görüntüyü kırabilir veya paylaşabilirsiniz. Mevcut ekranı ve kaydırılabilir alanı yakalayabilirsiniz.

Ekran görüntüsü yakalama

Ekran görüntüsü yakalamak için aşağıdaki yöntemleri kullanın. Yakalanan ekran görüntüleri **Galeri**'ye kaydedilir.

- Tuşla yakalama: Ses Kısmı tuşu ile Güç tuşuna aynı anda uzun basın.
- Kaydırarak yakalama: Elinizi ekranın üzerinde sola ya da sağa kaydırın.



- Bazı uygulamaları ve özellikleri kullanırken ekran görüntüsü yakalamak mümkün değildir.
- Kaydırarak ekran görüntüsü yakalama özelliği etkinleştirilmemişse bu özelliği etkinleştirmek için **Ayarlar** uygulamasını başlatın, **Gelişmiş özellikler** üzerine dokununuz ve ardından **Ekranı yakalamak için elinizin kenarı ile kaydırın** tuşuna dokununuz.

Ekran görüntüsü yakaladıktan sonra, ekranın en alt kısmındaki araç çubuğunda yer alan aşağıdaki seçenekleri kullanın:



- **Bixby Vision:** Bixby Vision'ı kullanarak içeriği tanıyın ve ilgili bilgiler için arama yapın.
- **Yakalanan görüntüyü kaydır:** Web sayfası gibi uzatılmış bir sayfadaki geçerli içeriği ya da gizli içeriği yakalamanızı sağlar. **Yakalanan görüntüyü kaydır** üzerine dokunduğunuzda, ekran otomatik olarak aşağı kaydırılır ve daha fazla içerik yakalanır.
- **Çiz:** Ekran görüntüsünün üzerine not yazın ya da görüntünün üzerinde çizim yapın.
- **Kırp:** Ekran görüntüsünün bir kısmını kırın. Kırılan alan **Galeri**'ye kaydedilecektir.
- **Paylaş:** Ekran görüntüsünü başkalarıyla paylaşın.



Seçenekler yakalanan ekranda görünmüyorsa, **Ayarlar** uygulamasını başlatın, **Gelişmiş özellikler** üzerine dokununuz ve ardından **Akıllı yakalama** tuşuna dokunarak bu özelliği etkinleştirin.

Bildirim paneli

Mesajlar veya cevapsız aramalar gibi yeni bildirimleri aldığınızda, gösterge simgeleri durum çubuğunda görünür. Simgeler hakkında ayrıntılı bilgileri görmek için bildirim panelini açın ve detayları görüntüleyin.

Bildirim panelini açmak için durum çubuğunu aşağı doğru sürükleyin. Bildirim panelini kapatmak için parmağınızı ekranda aşağıdan yukarı doğru kaydırın.

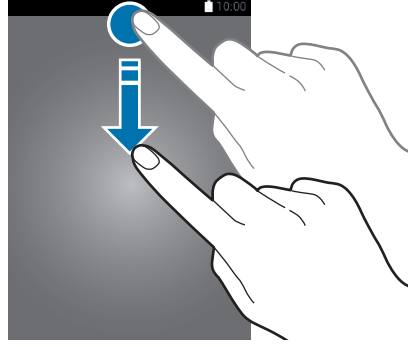

Bildirim panelini kilitli ekranda bile açabilirsiniz.

Bildirim panelinde aşağıdaki işlevleri kullanabilirsiniz.

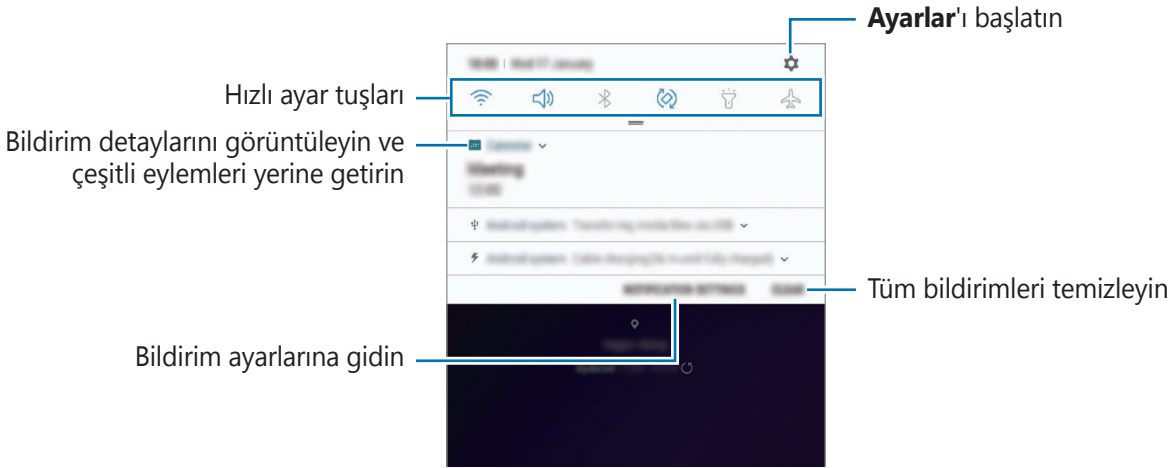

Hızlı ayar tuşlarını kullanma

Bazı özellikleri etkinleştirmek için hızlı ayar tuşlarına dokunun. Daha fazla tuş görüntülemek için bildirim panelinde parmağınızı aşağı kaydırın.

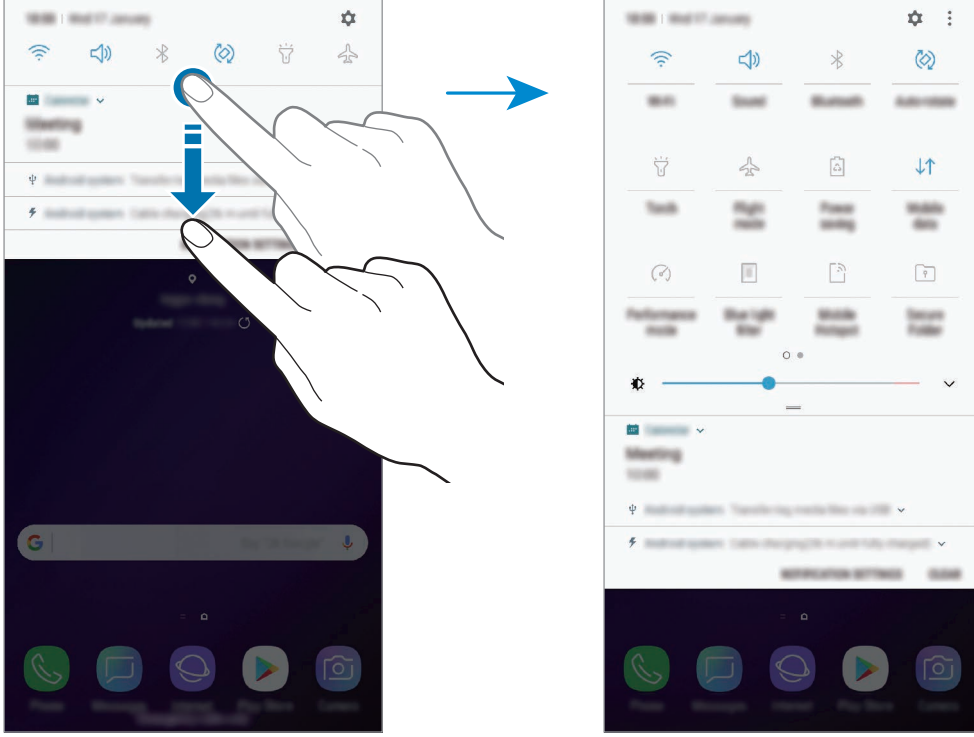

Özellik ayarlarını değiştirmek için her tuşun altındaki metne dokunun. Bir tuşa uzun basarsanız daha ayrıntılı ayarları görüntüleyebilirsiniz.

Tuşları yeniden düzenlemek için  → **Tuş sırası** üzerine dokunun, bir tuşa uzun basın ve ardından tuşu başka bir konuma sürükleyin.

Metin girme

Klavye düzeni

Mesaj göndermek, not oluşturmak ve daha fazlası için metin gireceğiniz zaman otomatik olarak bir klavye belirir.



- Klavye ilk kez açıldığında klavye ayar ekranı görüntülenir. Giriş dilini, klavye türünü ve klavye ayarlarını belirleyip ardından **BAŞLAT** üzerine dokunun.
- Metin girişi bazı dillerde desteklenmemektedir. Metin girmek için giriş dilini desteklenen dillerden birine ayarlamanız gerekir.

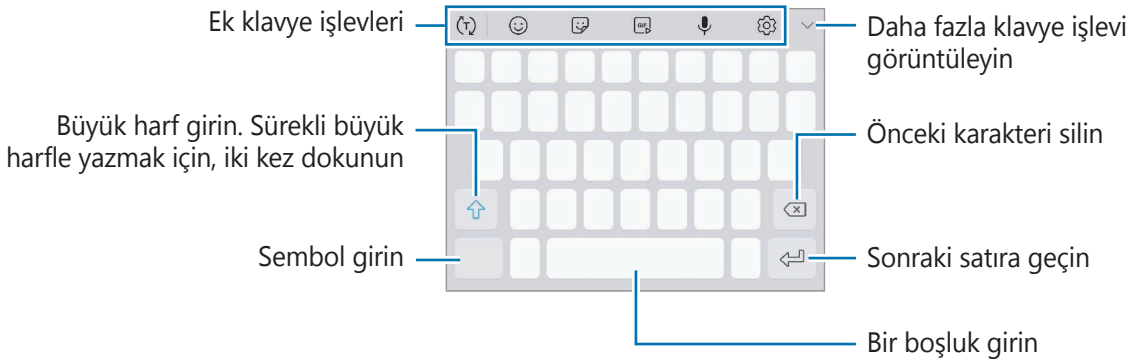

Giriş dilini değiştirme

⚙️ → **Diller ve türler** → **GİRİŞ DİLLERİNİ YÖNET** üzerine dokunun ve ardından kullanacağınız dilleri seçin. İki veya daha fazla dil seçtiğinizde, boşluk tuşunu sola veya sağa kaydırarak giriş dillerini değiştirebilirsiniz.

Klavyeyi deęiřtirme





Klavyeyi deęiřtirmek için  üzerine dokunun.

Klavye türünü deęiřtirmek için  → **Diller ve türler** üzerine dokunun, bir dil seçin ve ardından istedięiniz klavye türünü seçin.









- Navigasyon çubuęunda klavye tuřu () görüntülenmezse **Ayarlar** uygulamasını başlatın, **Genel yönetim** → **Dil ve giriş** üzerine dokunun ve sonra etkinleřtirmek için **Klavye tuřunu göster** anahtarının üzerine dokunun.
- **3x4 klavye**, bir tuřta üç veya dört karakter vardır. Bir karakter girmek için istenen karakter gelene kadar ilgili tuřun üzerine sürekli olarak dokunun.

Ek klavye işlevleri



-  : Girdięiniz metne baęlı olarak kelimeleri tahmin eder ve kelime önerileri gösterir. Klavye işlevleri listesine dönmek için  üzerine dokunun.
-  : İfade girin.
-  : Etiketleri girin. Ayrıca, size benzeyen Emojim etiketlerini de girebilirsiniz. Daha fazla bilgi için [Emojim](#) bölümüne bakın.
-  : Hareketli GIF ekle.



Bu özellik bölgeye veya servis saęlayıcısına baęlı olarak kullanılamayabilir.





-  : Metni sesle girin.
-  : Klavye ayarlarını deęiřtirin.
-  →  : Panodan bir öge ekleyin.
-  →  : Klavyeyi tek elle çalıřtırma için deęiřtirin.

Kopyalama ve yapıştırma

- 1 Metnin üzerine uzun dokunun.
- 2 İstedığınız metni seçmek için  veya  ögesini sürükleyin veya tüm metni seçmek için **Hepsini seç** üzerine dokunun.
- 3 **Kopyala** veya **Kes** üzerine dokunun.
Seçilen metin panoya kopyalanır.
- 4 Metnin ekleneceği yere uzun dokunun ve **Yapıştır** üzerine dokunun.
Önceden kopyaladığınız metni yapıştırmak için, **Pano** üzerine dokunun ve metni seçin.

Sözlük

Bazı özellikleri kullanırken sözcüklerin anlamına bakın, örneğin web sayfalarına göz atarken.

- 1 Aramak istediğiniz bir kelimenin üzerine uzun dokunun.
Aramak istediğiniz sözcük seçilmezse, istenen metni seçmek için  veya  ögesini sürükleyin.
- 2 Seçenek listesinden **Daha** → **Sözlük** üzerine dokunun.
Sözlük, cihazınıza önceden yüklenmemişse yüklemek için sözlüğün yanındaki **Sözlükleri yönet'e taşı** →  üzerine dokunun.
- 3 Sözlük açılır penceresindeki tanımlamayı görüntüleyin.
Tam ekran görüntüsüne geçmek için  üzerine dokunun. Daha fazla tanımlama görüntülemek için ekran üzerindeki tanımlamaya dokunun. Detaylı görünümde, kelimeyi favori kelimeler listenize eklemek için  üzerinde üzerine dokunun veya kelimeyi arama terimi olarak kullanmak için **Web'de Ara** üzerine dokunun.

Uygulamalar ve özellikler

Uygulamaları yükleme veya kaldırma

Galaxy Apps

Uygulamaları satın alın ve indirin. Samsung Galaxy cihazları için geliştirilen uygulamaları indirebilirsiniz.

Samsung klasörünü açın ve **Galaxy Apps** uygulamasını başlatın.



Bu uygulama, bölgeye veya servis sağlayıcısına bağlı olarak kullanılamayabilir.

Uygulamaları yükleme

Uygulamalara kategoriye göre göz atın veya arama alanına dokunarak bir anahtar sözcüğü arayın.

Bir öge hakkındaki bilgileri görüntülemek için o ögeyi seçin. Ücretsiz uygulamaları indirmek için **KUR** üzerine dokunun. Fiyat uygulanacak uygulamaları satın almak ve indirmek için fiyata dokunun ve ekranda verilen talimatları izleyin.



Otomatik güncelleme ayarlarını değiştirmek için **⋮** → **Ayarlar** → **Uygulamaları otomatik güncelle** üzerine dokunun ve ardından bir seçeneği seçin.

Play Store

Uygulamaları satın alın ve indirin.

Play Store uygulamasını başlatın.

Uygulamaları yükleme

Uygulamaları kategorilere göre inceleyin ya da anahtar kelimelerle arayın.

Bir öge hakkındaki bilgileri görüntülemek için o ögeyi seçin. Ücretsiz uygulamaları indirmek için **YÜKLE** üzerine dokunun. Fiyat uygulanacak uygulamaları satın almak ve indirmek için fiyata dokunun ve ekranda verilen talimatları izleyin.



Otomatik güncelleme ayarlarını değiştirmek için **≡** → **Ayarlar** → **Uygulamaları otomatik güncelle** üzerine dokunun ve ardından bir seçeneği belirleyin.

Uygulamaları yönetme

Uygulamaları kaldırma veya devre dışı bırakma

Bir uygulamaya uzun dokunun ve seçeneklerden birini belirleyin.

- **Devre dışı bırak:** Seçilen ve cihazdan kaldırılamayan varsayılan uygulamaları devre dışı bırakın.
- **Kaldır:** İndirilen uygulamaları kaldırın.

Uygulamaları etkinleştirme

Ayarlar uygulamasını başlatın, **Uygulamalar** → ▼ → **Devre dışı** üzerine dokunun, uygulamalardan birini seçin ve ardından **ETKİNLEŞTİR** üzerine dokunun.

Uygulama izinlerini ayarlama

Bazı uygulamaların düzgün şekilde çalışması için, cihazınızdaki bilgilere erişim sağlamak veya bu bilgileri kullanmak için izin gerekebilir. Bir uygulamayı açtığınızda, bir açılır pencere çıkar ve belirli özelliklere ve bilgilere erişim sağlamak ister. Uygulamaya izin vermek için açılır penceredeki **İZİN VER** üzerine dokunun.

Uygulama izni ayarlarınızı görüntülemek için, **Ayarlar** uygulamasını başlatın ve **Uygulamalar** üzerine dokunun. Bir uygulama seçin ve **İzinler** üzerine dokunun. Uygulamanın izinler listesini görüntüleyebilir ve izinlerini değiştirebilirsiniz.

Uygulamanın izin ayarlarını izin kategorisine göre görüntülemek ya da değiştirmek için, **Ayarlar** uygulamasını başlatın ve **Uygulamalar** → ⋮ → **Uygulama izinleri** üzerine dokunun. Bir öğe seçin ve izin verilecek uygulamaların yanındaki tuşlara dokunun.



Uygulamalara izin vermezseniz, uygulamaların temel özellikleri düzgün çalışmayabilir.

Bixby

Tanıtım

Bixby, sizinle iletişim kurabilen yeni bir arabirimdir ve akıllı telefonunuzu daha etkin kullanabilmeniz için yardımcı olan hizmetler sağlar.

- **Bixby Home:** Bixby'nin kullanma düzenlerinizi ve rutininizi analiz ederek tavsiye ettiği hizmetleri ve sağladığı bilgileri görüntüleyebilirsiniz.
- **Bixby Vision:** Bixby Vision özelliklerini kullanarak subjeler veya yerler hakkında ilginizi çekecek bilgileri kolaylıkla arayabilirsiniz.
- **Hatırlatıcı:** Yapılacaklar programlamak veya içeriği daha sonra görüntülemek için hatırlatıcılar oluşturabilirsiniz.



- Bixby özelliğini kullanmak için cihazınızın bir Wi-Fi ağına veya mobil ağa bağlı olması gerekir.
- Bixby özelliğini kullanmak için kayıt yaptırıp Samsung account'unuzla oturum açmanız gerekir.

Bixby tuşuna basarak Bixby Home'u açın. Bixby Home'u kapatmak için tuşa tekrar basın.

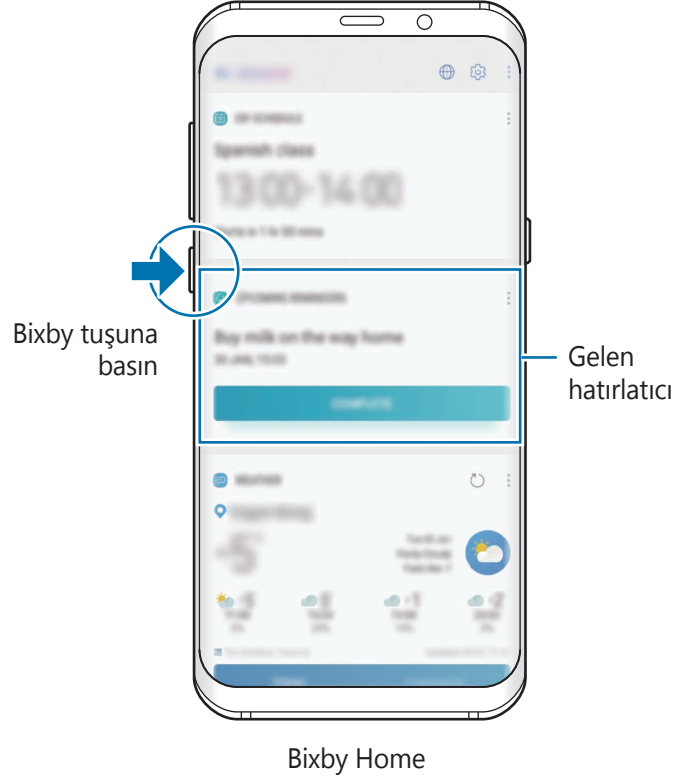

Ulaşılabilir Bixby hizmetleri, bölgeye veya servis sağlayıcısına bağlı olarak değişebilir.

Bixby başlatma

Bixby'i ilk defa açtığınızda Bixby giriş sayfası ekrana gelecektir. Kayıt olup ekran talimatlarını takip ederek Samsung account'unuza giriş yapmanız, ayrıca şartları ve koşulları kabul etmeniz gerekir.

- 1 Bixby tuşuna basın.

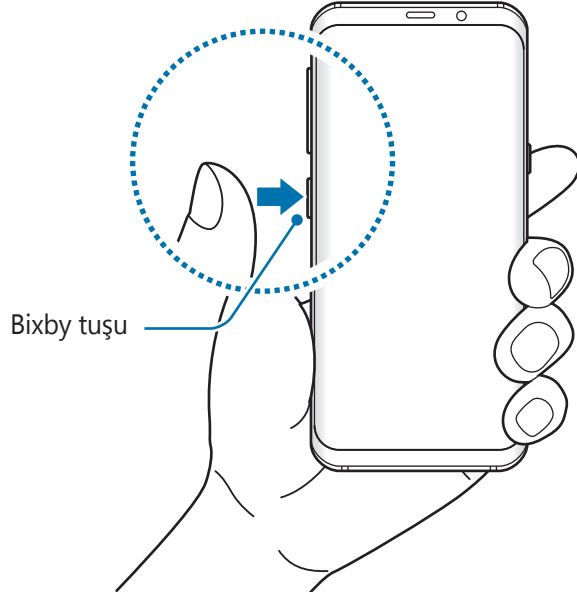

- 2 Bixby giriş sayfasına göz gezdirin ve **SONRAKİ** üzerine dokunun.
- 3 **OTURUM AÇ** üzerine dokunun ve ekrandaki talimatları uygulayarak Samsung account'unuzla oturum açın.



Zaten daha önce oturum açtıysanız bu adım ekrana gelmez.

- 4 Hüküm ve koşulları okuyun, kabul edin ve **SONRAKİ** üzerine dokunun.

Bixby Home

Bixby Home ekranında Bixby'nin kullanma düzenlerinizi ve rutininizi analiz ederek tavsiye ettiği hizmetleri ve sağladığı bilgileri görüntüleyebilirsiniz.

Bixby Home ekranını açma

- 1 Bixby tuşuna basın. Alternatif olarak Ana ekranda sağa kaydırın.
Bixby Ana Ekran görünecektir.
- 2 Önerilen içeriği görüntülemek için yukarı veya aşağı kaydırın.

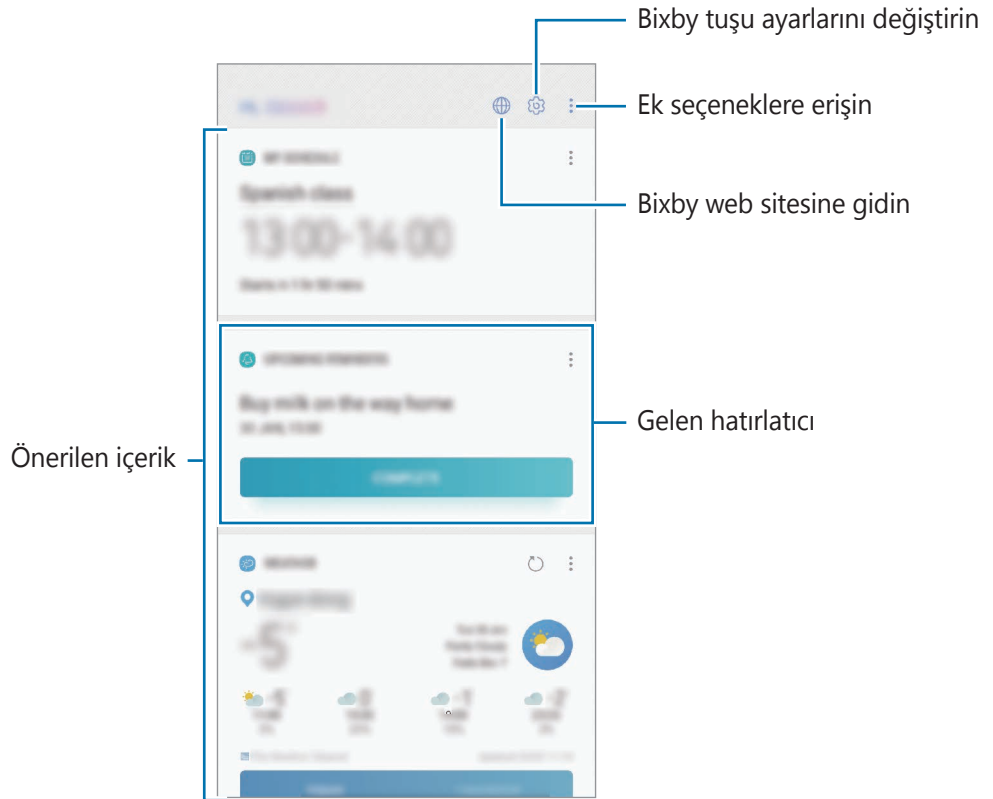

- 3 Bixby Home'u kapatmak için Bixby tuşuna tekrar basın. Alternatif olarak ekranda sola kaydırın.

Bixby Home üzerinde önerilen içeriği kullanma





Bixby Home'yi açtığınızda sık sık güncellenen içerikleri Bixby kartları olarak görüntüleyebilirsiniz. Bixby kartlarını görüntülemek için yukarı veya aşağı kaydırın.

Örneğin, sabah işe giderken, Bixby Home ekranı üzerindeki o güne ilişkin programınızı görüntüleyebilir ve sevdiğiniz şarkıları çalabilirsiniz. Akşam alarmları görüntüleyebilir, günlük faaliyetlerinizi kontrol edebilir ve arkadaşlarınızın paylaşımlarına bakabilirsiniz.



İçerik ve kartların sırası, belirtilen bir zaman aralığında otomatik olarak güncellenir. Kartları manuel olarak güncellemek için parmağınızı ekranda aşağı kaydırın.

Bixby kart listesini düzenleme

- Bir kartı Bixby Home ekranının en üst kısmına sabitlemek için  → **Başa sabitle** üzerine dokununuz. Bir kartı sabitlendiği yerden kaldırmak için,  → **Bırak** üzerine dokununuz.
- Listede görünen kartı gizlemek için  → **Şimdilik gizle** üzerine dokununuz.
- Kartın listede görüntülenmesine son vermek için  → **Tekrar gösterme** üzerine dokununuz.

Bixby kart olarak gösterilecek uygulamaları seçme

Bixby Home ekranında kart olarak gösterilecek uygulamaları ekleyin veya silin.

Bixby Home ekranında  → **Ayarlar** → **Uygulamalar** üzerine dokunup eklemek veya çıkarmak için öğeler yanındaki tuşlara dokununuz.



Bir uygulama cihazda yüklü değilse o uygulamayı kullanmak için yüklemeniz gerekir. Bixby Home ekranında  → **Ayarlar** → **Uygulamalar** üzerine dokununuz ve sonra bir uygulama indirin.

Bixby Vision



Bixby Vision, benzer görüntüler, konum, metin çevirisi ve QR kodları gibi bilgiler sağlayan bir hizmettir. Bixby Vision, adını bilmeseniz bile nesnelere çabucak ve sezgisel olarak tanır.

Aşağıdaki Bixby Vision özelliklerini kullanın.



- Bu özelliği kullanmak için, cihazın bir Wi-Fi ağına veya mobil ağa bağlı olması gerekir.
- Bu özelliği kullanmak için kayıt yaptırıp Samsung account'unuzla oturum açmanız gerekir.
- Mevcut özellikler ve arama sonuçları bölgeye veya servis sağlayıcısına bağlı olarak değişebilir.
- Bu özellik mevcut olmayabilir ya da görüntü boyutuna, biçimine veya çözünürlüğüne bağlı olarak doğru arama sonuçlarını elde edemeyebilirsiniz.
- Samsung, Bixby Vision tarafından sağlanan ürün bilgilerinden sorumlu değildir.

Bixby Vision başlatma

- 1 Şu yöntemlerden birini kullanarak Bixby Vision'ı başlatın.
 - **Kamera** uygulamasında **OTOMATİK** modunu seçin ve  üzerine dokununuz.
 - **Galeri** uygulamasında bir görsel seçin ve  üzerine dokununuz.
 - **İnternet** uygulamasında görsel üzerine dokunup tutun ve **Bixby Vision** üzerine dokununuz.
 - Ekran görüntüsünü yakalayın veya araç çubuğundaki **Bixby Vision**'ı seçin.
 - Bixby Vision uygulaması simgesini Ana ekrana eklediyseniz **Bixby Vision** uygulamasını başlatın.

2 İsteddiğiniz özelliği seçin.

3 Nesneyi tanımak için ekranda tutun.

Nesne tanıdığı anda arama sonuçları ekranda görüntülenir.

Daha fazla bilgi görüntülemek için özellik simgesinin üzerine dokununuz veya bir arama sonucu seçin.

Metin çevirme veya çıkarma

Metin çevirisini tanıyıp ekranda gösterin. Ayrıca, bir belgeden veya metin dosyasından metin de çıkarabilirsiniz.

Örneğin, yurt dışındayken bir tabelada ne yazdığını öğrenmek istiyorsanız Bixby Vision özelliklerini kullanın. Cihaz tabeladaki metni seçtiğiniz dile çevirir.

1 İsteddiğiniz bir resim veya nesneye sahip olduğunuzda Bixby Vision'ı başlatın.

2  seçin ve metni tanımak için ekranda tutun.



Metnin çevirisi ekranda görünür.

- Metni çıkarmak için  üzerine dokununuz. Çıkarılan metni paylaşabilir ya da kaydedebilirsiniz.
- Kaynak veya hedef dili değiştirmek için ekranın üst kısmındaki dil ayarları paneli üzerine dokununuz.

Benzer görüntüleri arama

Tanınan subjeye benzer görüntüleri çevrimiçi olarak arayın. Subjenin renk veya şekil gibi özelliklerine benzer özelliklere sahip çeşitli görüntüleri görebilirsiniz.

Örneğin, bir fotoğrafın veya görselin başlığını öğrenmek istiyorsanız Bixby Vision özelliklerini kullanın. Cihaz, benzer özelliklere sahip görselleri veya ilgili bilgileri arayacak ve size gösterecektir.

- 1 İsteddiğiniz bir resim veya nesneye sahip olduğunuzda Bixby Vision'ı başlatın.
- 2  seçin ve nesneyi tanımak için ekranda tutun.
- 3  üzerine dokunun veya ekrandan bir arama sonucu seçin.
Benzer görüntüler görünür.

Yakınlardaki yerleri arama

Mevcut konumunuzu tanıyarak yer işaretlerini veya yakınlardaki yerler hakkındaki bilgileri arayın.

Örneğin bir yer işaretinin yakınındaki kafeleri aramak istiyorsanız Bixby Vision özelliklerini kullanın. Cihaz yakınlardaki kafeleri arar ve bulduğu sonuçları size gösterir.



- 1 İsteddiğiniz bir yer işaretine veya yere sahip olduğunuzda Bixby Vision'ı başlatın.
- 2  seçin ve yer işaretini ya da yeri tanımak için ekranda tutun.
Yakınlardaki yerler hakkındaki temel bilgileri görüntüleyebilirsiniz.
Cihazınızı hareket ettirdiğinizde kameranın baktığı yöndeki yakın yerler, ekranda belirecektir.

 Kamerayla Bixby Vision'ı kullanıyorsanız mevcut konumunuzu ve hava durumu bilgilerini görüntüleyebilirsiniz. Mevcut konumunuzu haritada görüntülemek için kamerayı yere doğru tutun. O anki hava durumu bilgilerini görüntülemek için kamerayı gökyüzüne doğru tutun.

- 3  üzerine dokunun veya ekrandan bir arama sonucu seçin.
Cihaz, yakınlardaki yerlerin bilgilerini gösterecektir.

Şarap bilgilerini arama

Şarap etiketindeki bilgileri algılama özelliğinden yararlanın ve şarabın üzerindeki bilgileri arayın. Örneğin, en sevdiğiniz şarabı bulmak veya bir şarap hakkında daha fazla bilgi edinmek istiyorsanız, Bixby Vision özelliklerini kullanın.

- 1 İsteddiğiniz bir resim veya nesneye sahip olduğunuzda Bixby Vision' başlatın.
- 2  seçin ve şarap etiketini tanımak için ekranda tutun.
- 3  üzerine dokunun veya ekrandan bir arama sonucu seçin.
Şarap etiketi hakkındaki bilgiler ekrana gelir.

QR kodlarını okuma

Web siteleri, fotoğraflar, videolar, haritalar ve kartvizitler gibi çeşitli bilgileri görüntülemek için QR kodlarını tanıyın.

- 1 İsteddiğiniz bir resim veya nesneye sahip olduğunuzda Bixby Vision' başlatın.
- 2  seçin ve QR kodunu tanımak için ekranda tutun.
QR koduyla bağlantılı bilgiler görüntülenir.

Hatırlatıcı

Yapılacaklar programlamak veya içeriği daha sonra görüntülemek için hatırlatıcılar oluşturun. Her hatırlatıcı için önceden ayarlanan saatte ve konumda bildirimler alırsınız.



- Daha doğru bildirimler almak için bir Wi-Fi ağına veya mobil ağa bağlanın.
- Bu özelliği tümüyle kullanmak için kayıt yaptırıp Samsung account'unuzla oturum açmanız gerekir.
- Konum hatırlatıcıları kullanmak için GPS özelliğinin etkinleştirilmiş olması gerekir.

Hatırlatıcıyı başlatma

Hatırlatıcıyı Bixby Home'den başlatabilirsiniz.

- 1 Bixby tuşuna basın. Alternatif olarak Ana ekranda sağa kaydırın. Bixby Ana Ekran görünecektir.
- 2 **BAŞLA** üzerindeki **YAKLAŞAN HATIRLATICILAR** üzerine dokunun. Hatırlatıcı giriş sayfası ekrana gelir.

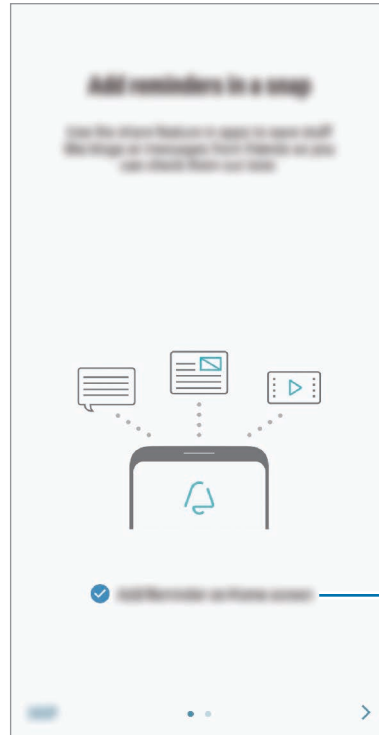
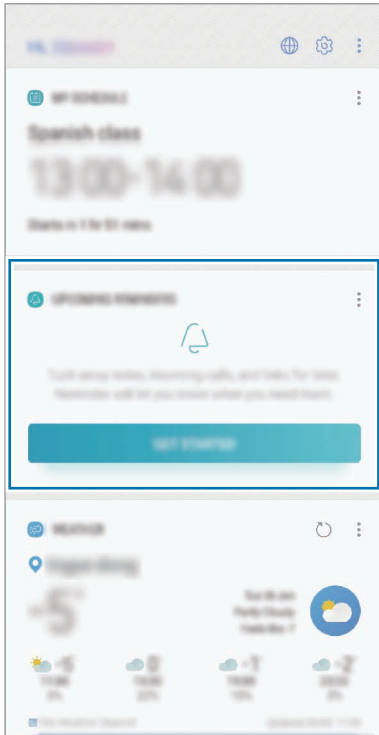

Ana ekrana uygulama simgesini ekleyin

3 **BAŞLAT** üzerine dokunun.

Ana ekrana Hatırlatıcı'yı ekle seçeneği işaretlenmişse **Hatırlatıcı** uygulamasını (🔔) Ana ekrandan başlatabilirsiniz.

Hatırlatıcı oluşturma

Çeşitli yöntemler ile hatırlatıcılar oluşturun. Belli bir zaman veya yer ayarı ile bir hatırlatıcı oluşturduysanız, Hatırlatıcı sizi uyaracaktır. Aynı zamanda tek bir hatırlatma veya web sayfası adresi gibi çeşitli içerikleri kaydedebilir ve daha sonra görüntüleyebilirsiniz.

Örneğin 'Eve gittiğinizde çiçekleri sulamanız' konusunda sizi uarması için bir hatırlatıcı oluşturun.

1 **Hatırlatıcı** uygulamasını başlatın.

2 **Bir hatırlatıcı yazın** üzerine dokunun ve 'Çiçekleri sula' ifadesini girin.

3 **Koşulları belirle** → **Bir yer seç** üzerine dokunun ve evin konumunu ayarlayın.

4 **ŞURAYA VARDIĞIMDA:** → **BİTTİ** üzerine dokunun.

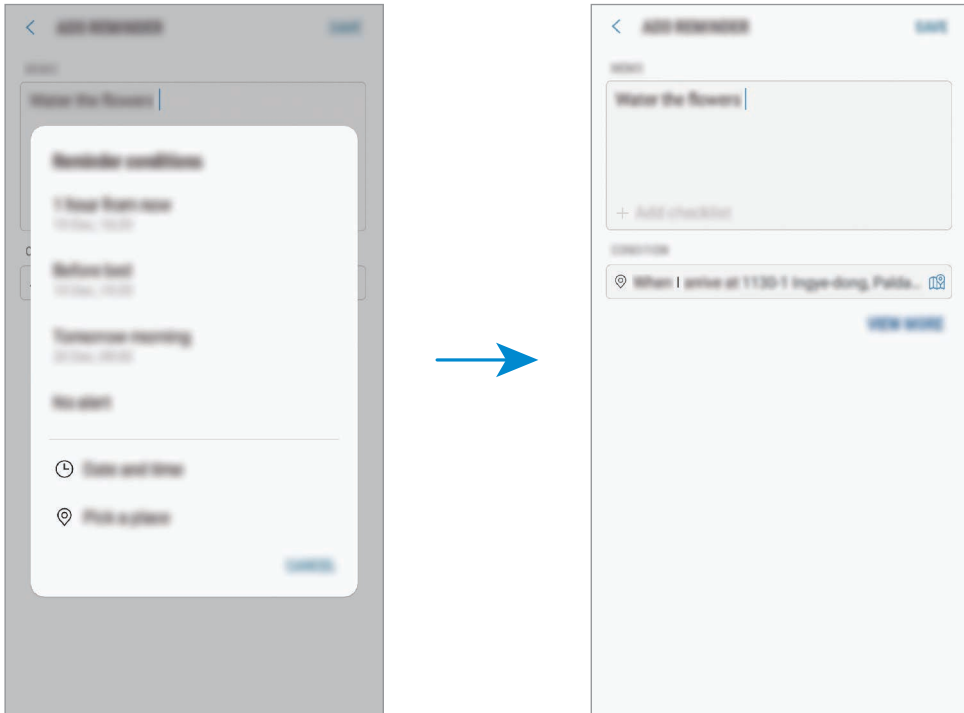

5 Hatırlatıcıyı kaydetmek için **KAYDET** üzerine dokunun.

Eve ulaştığınızda 'Çiçekleri sula' bildirimi görüntülenir.

Hatırlatıcı bildirimlerini kontrol etme

İçinde bulunulan zamanda veya yerde bir bildirim açılan penceresi ekrana gelir. **TAMAMLA** veya **ERTELE** üzerine dokununuz.

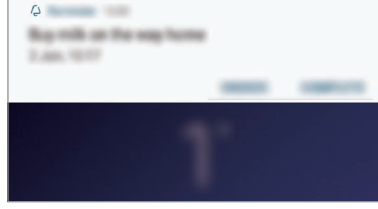

Hatırlatıcılar listesini görüntüleme

Hatırlatıcı listenizi görmek için **Hatırlatıcı** uygulamasını başlatın. Hatırlatıcı detaylarını görüntülemek için bir hatırlatıcı seçin.

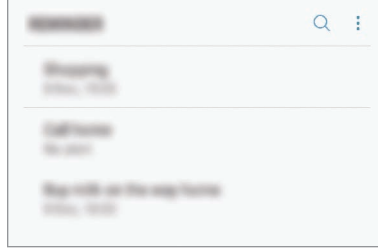

Hatırlatıcı ayrıntılarını ayarlama

Sıklık, tarih ve saat veya konum gibi hatırlatıcı ayrıntılarını ekleyebilir veya bunları düzenleyebilirsiniz.

- 1 Düzenlemek üzere bir hatırlatıcı seçin ve **DÜZENLE** üzerine dokunun. Alternatif olarak bir hatırlatıcı üzerinde sağa kaydırın ve sonra **Düzenle** üzerine dokunun.
- 2 Koşulları düzenleyin ve **KAYDET** üzerine dokunun.

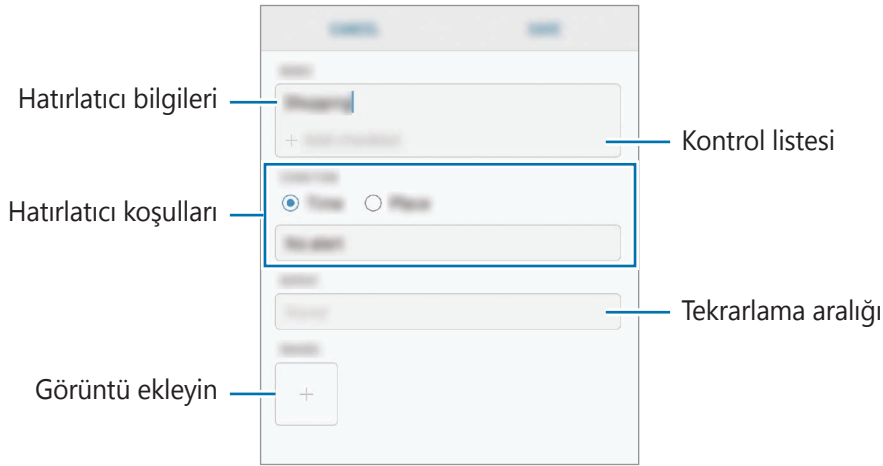

Hatırlatıcıları tamamlama

İhtiyaç duymadığınız hatırlatıcıları tamamlandı olarak işaretleyin.

Hatırlatıcılar listesinde, hatırlatıcılardan birini seçip **TAMAMLA** üzerine dokunun. Alternatif olarak hatırlatıcı üzerinde sola kaydırın.

Hatırlatıcıları geri yükleme

Tamamlanan hatırlatıcıları geri yükleyebilirsiniz.

- 1 Hatırlatıcılar listesinde, **⋮** → **Tamamlanan** → **DÜZENLE** üzerine dokunun.
- 2 Geri yüklenecek öğeleri işaretleyin ve **GRİ YKLE** üzerine dokunun.
Hatırlatıcılar, hatırlatıcılar listesine eklenir ve önceden ayarlanan zamanlarda size hatırlatma yapılır.

Hatırlatıcıları silme

Bir hatırlatıcıyı silmek için hatırlatıcının üzerinde parmağınızı sağa kaydırın ve **Sil** üzerine dokunun. Birden fazla hatırlatıcıyı silmek için hatırlatıcılardan birine uzun dokununuz, silinecek hatırlatıcıları işaretleyin ve ardından **SİL** üzerine dokununuz.

Bixby ayarlarını özelleştirme

Bixby Home ekranında  → **Ayarlar** üzerine dokununuz.

- **Samsung account:** Samsung account bilgilerinizi görüntüleyin.
- **ANA SAYFA KARTLARI**
 - **Uygulamalar:** Bixby Home ekranında kart olarak gösterilecek uygulamaları seçin.
 - **Kilit ekranında göster:** Kilitli ekranda Bixby Home açarken kartlar olarak gösterilecek uygulamaları seçin.
- **GENEL**
 - **Bixby tuşu:** Bixby tuşuna bastığınızda Bixby Home ekranını açmak üzere ayarlayın.
 - **Bixby'yi otomatik güncelle:** Cihazı, mobil ağınıza kullanırken bile Bixby yazılımı otomatik olarak güncelleyecek şekilde ayarlayın.



Bu özelliği kullandığınızda ek masraf ödemeniz gerekebilir.



- **Bildirimler:** Bixby Home kartları hakkında bildirimleri, pazarlama bilgilerini ve daha fazlasını alacak şekilde ayarlayın.
- **Gizlilik:** Deneyiminizi iyileştirmek için Bixby'nin interaktif ve özelleştirilmiş hizmetlerini kullanacak şekilde ayarlayın. Aynı zamanda Bixby etkileşim verilerini de silebilirsiniz.
- **Bixby hakkında:** Bixby sürümünü ve yasal bilgileri görüntüleyin.

Telefon

Tanıtım

Sesli ve görüntülü aramalar yapın veya bunları yanıtlayın.

Arama yapma

- 1 Telefon** uygulamasını başlatın ve bir telefon numarası girin.
Ekranda tuş takımı belirmezse tuş takımını açmak için  üzerine dokununuz.
- 2**  üzerine dokunarak bir sesli arama yapın veya  üzerine dokunarak bir görüntülü arama yapın.

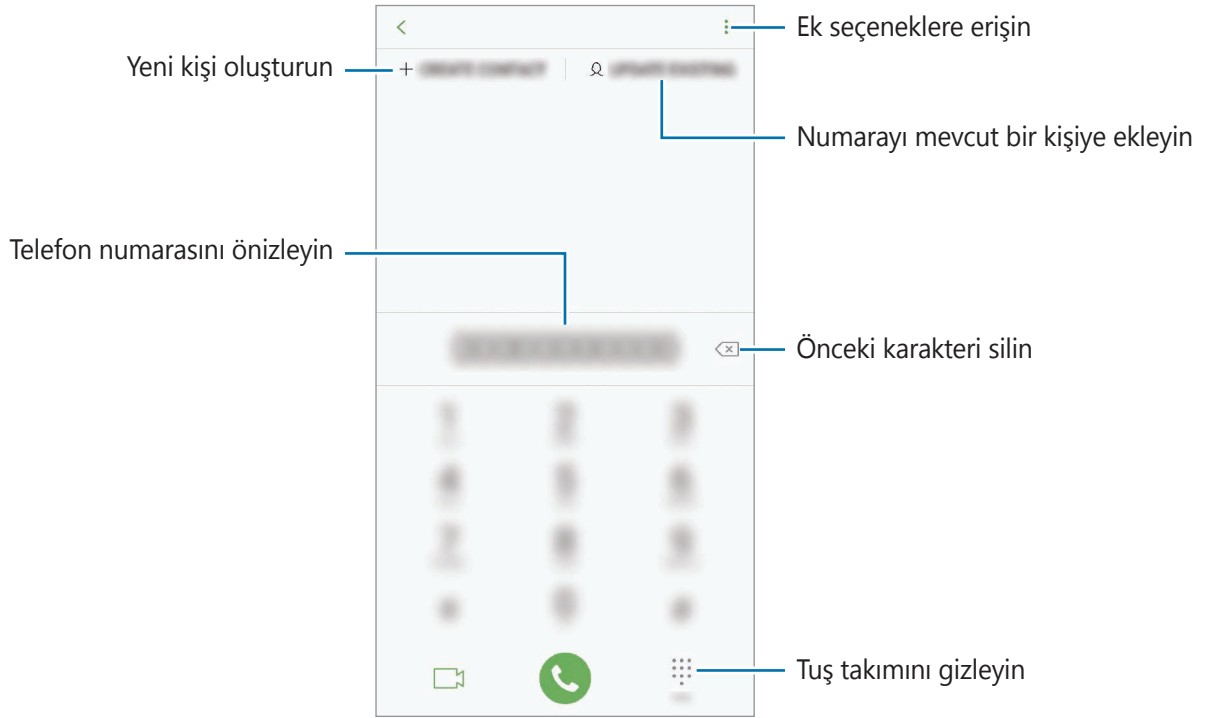

Arama kayıtlarından veya kişi listelerinden arama yapma

KAYIT veya **KİŞİLER** üzerine dokununuz ve ardından bir kişi veya telefon numarası üzerinde sağa doğru kaydırarak arama yapın.

Bu özellik devre dışıysa **Ayarlar** uygulamasını başlatın, **Gelişmiş özellikler** üzerine dokununuz ve ardından **Aramak veya mesaj göndermek için kaydır** tuşuna dokunarak bu işlevi etkinleştirin.

Hızlı aramayı kullanma

Aramaları hızlıca gerçekleştirmek için hızlı arama numarasını ayarlayın.

Hızlı arama için bir numara ayarlamak üzere, **KİŞİLER** →  → **Hızlı arama** üzerine dokununuz, hızlı arama numarasını seçin ve ardından bir telefon numarası ekleyin.



Bir arama yapmak için, tuş takımından bir hızlı arama numarasına uzun dokununuz. 10 ve sonrasındaki hızlı arama numaraları için, numaranın ilk hanelerinin üzerine dokununuz ve sonra son haneye uzun dokununuz.

Örneğin **123**'ü bir hızlı arama numarası olarak ayarlarsanız, **1**, **2**'nin üzerine dokununuz ve sonra **3**'e uzun dokununuz.

Kilitli ekrandan arama yapma

Kilitli ekranda,  ögesini dairenin dışına sürükleyin.

Uluslararası arama yapma

- 1 Ekranda belirmese tuş takımını açmak için  üzerine dokununuz.
- 2 + işareti görününceye kadar **0** üzerine uzun dokununuz.
- 3 Ülke kodunu, alan kodunu ve telefon numarasını girin ve ardından  üzerine dokununuz.

Arama alma

Aramayı cevaplama



Bir arama geldiğinde,  ögesini büyük dairenin dışına sürükleyin.

Arama reddetme

Bir arama geldiğinde,  ögesini büyük dairenin dışına sürükleyin.

Gelen aramayı reddederken mesaj göndermek için **MESAJ GÖNDER** çubuğunu yukarı sürükleyin. Bir çağrıyı reddetmek için bir metin mesajı veya çıkartma gönderebilirsiniz.

Hatırlatıcı ekle seçiliyse bir saat sonra reddedilen çağrı konusunda sizi uyarmak üzere bir hatırlatıcı kaydedilecektir.

Çeşitli reddetme mesajları oluşturmak için, **Telefon** uygulamasını başlatın,  → **Ayarlar** → **Hızlı reddetme mesajları** üzerine dokunun, bir mesaj girin ve  üzerine dokunun.

Cevapsız aramalar

Eğer bir aramayı cevaplamazsanız, durum çubuğunda  simgesi belirir. Bildirimler panelini açarak cevapsız aramalar listesini görüntüleyin. Alternatif olarak, **Telefon** uygulamasını başlatın ve cevapsız aramaları görüntülemek için **KAYIT** üzerine dokunun.

Telefon numaralarının engellenmesi

Engelli listenize eklenen belirli numaralardan gelen aramaları engelleyin.

1 **Telefon** uygulamasını başlatın ve  → **Ayarlar** → **Numaraları engelle** üzerine dokunun.

2  üzerine dokunun, kişileri seçin ve ardından **TAMAM** üzerine dokunun.

El ile numara girmek için **Telefon numarası gir** üzerine dokunun, bir telefon numarası girin ve  üzerine dokunun.

Engellediğiniz numaralar sizinle iletişim kurmak istediğinde, herhangi bir bildirim almazsınız. Aramalar, arama günlüğüne kaydedilir.



Arayan numarasını göstermeyen kişilerden gelen aramaları da engelleyebilirsiniz. Bu özelliği etkinleştirmek için **Bilinmeyen arayanları engelle** tuşuna dokunun.



Aramalar esnasındaki seçenekler



Arka kamera ve parmak izi tarayıcı sensörü çevresindeki alan kaplıysa çağrı sırasında istenmeyen gürültüler oluşabilir. Arka kamera alanı etrafındaki ekran koruyucu veya yapıştırma gibi aksesuarları çıkarın.



Bir sesli arama sırasında

Aşağıdaki eylemler yapılabilir:

-  : Ek seçeneklere erişin.
- **Arama ekle**: İkinci bir arama yapın. İlk arama beklemeye alınır. İkinci aramayı sonlandırdığınızda, ilk arama devam ettirilir.
- **Ekst ses dzy**: Ses seviyesini yükseltin.
- **Bluetooth**: Cihaza bağlıysa Bluetooth kulaklığa geçin.
- **Hoparlör**: Hoparlörü etkinleştirin veya devre dışı bırakın. Hoparlörü kullanırken cihazı kulaklarınızın uzağında tutun.
- **Sessiz**: Mikrofonu kapatın, böylece karşı taraf sizi duyamaz.
- **Tuş takımı / Gizle**: Tuş takımını açın ya da kapatın.
-  : Mevcut aramayı sonlandırır.

Bir video araması sırasında

Ekrana dokunarak aşağıdaki seçenekleri kullanın:

-  : Ek seçeneklere erişin.
- **Kamera**: Kamerayı kapatın, böylece karşı taraf sizi göremez.
- **Değiştir**: Ön ve arka kamera arasında geçiş yapın.
-  : Mevcut aramayı sonlandırır.
- **Sessiz**: Mikrofonu kapatın, böylece karşı taraf sizi duyamaz.
- **Hoparlör**: Hoparlörü etkinleştirin veya devre dışı bırakın. Hoparlörü kullanırken cihazı kulaklarınızın uzağında tutun.

Kişiye telefon numarası ekleme

Tuş takımını kullanarak Rehber'e telefon numarası ekleme

- 1 **Telefon** uygulamasını başlatın.
- 2 Numarayı girin.
Ekranında tuş takımı belirmezse tuş takımını açmak için  üzerine dokununuz.
- 3 Yeni kişi oluşturmak için **YENİ KİŞİ EKLE** üzerine dokununuz, veya numarayı var olan bir kişiye eklemek için **MEVCUT KİŞİYİ GÜNCELLE** üzerine dokununuz.

Arama listesinden Rehber'e telefon numarası ekleme

- 1 **Telefon** uygulamasını başlatın ve **KAYIT** üzerine dokununuz.
- 2 Arayan kişinin görüntüsüne dokununuz veya bir telefon numarası → **Ayrıntılar** üzerine dokununuz.
- 3 Yeni kişi oluşturmak için **Yeni kişi ekle** üzerine dokununuz, veya numarayı var olan bir kişiye eklemek için **Mevcut kişiyi güncelle** üzerine dokununuz.

Bir telefon numarasına etiket ekleme

Kişiye kaydetmeden numaralara etiketler ekleyebilirsiniz. Bunu yapmanız arayanın bilgilerini Kişide listelemek zorunda kalmadan aradığınızda görüntülemenize olanak sağlar.

- 1 **Telefon** uygulamasını başlatın ve **KAYIT** üzerine dokununuz.
- 2 Bir telefon numarası → **Ayrıntılar** üzerine dokununuz.
- 3 **Etiket ekle** üzerine dokunup bir etiket girin ve ardından **TAMAM** üzerine dokununuz.
Söz konusu numaradan bir arama yapıldığında etiket numaranın altında görünür.

Kişiler

Tanıtım

Yeni kişiler oluşturun veya cihazdaki kişileri yönetin.

Kişi ekleme

Yeni kişi oluşturma

- 1 **Kişiler** uygulamasını başlatın, **+** üzerine dokunun ve ardından kayıt yerini seçin.
- 2 İletişim bilgisini girin.

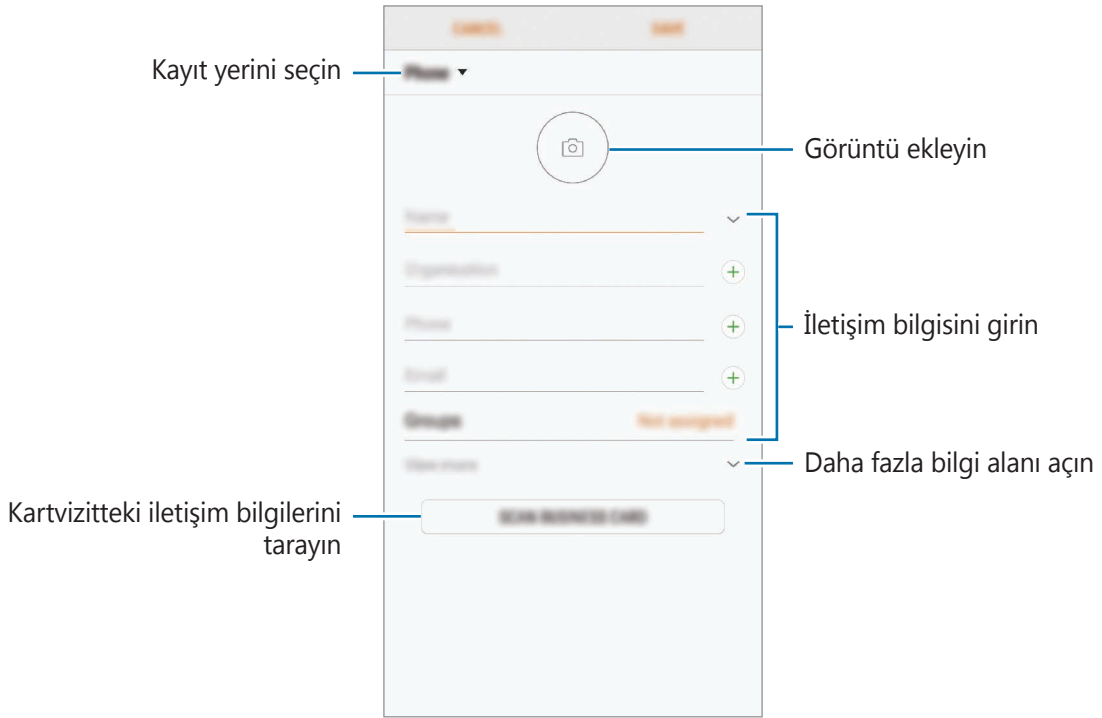

Seçilen kayıt yerine bağlı olarak, kaydedebileceğiniz bilgi türleri farklılık gösterebilir.

- 3 **KAYDET** üzerine dokunun.

Kişileri içeri aktarma

Diğer kayıt yerlerindeki kişileri içeri aktararak cihazınıza ekleyin.

- 1 **Kişiler** uygulamasını başlatın ve  → **Kişileri yönet** → **Kişileri İçer Aktar/Dışa Aktar** → **İÇERİ AKTAR** üzerine dokununuz.
- 2 İçer aktarılacak kişilerin bulunduğu kayıt yerini seçin.
- 3 İçer aktarılacak VCF dosyalarını veya kişileri seçip **TAMAM** üzerine dokununuz.
- 4 Kişilerin kaydedileceği kayıt yerini seçip **İÇERİ AKTAR** üzerine dokununuz.

Kişileri web hesaplarınızla senkronize etme

Cihazınızdaki kişileri, web hesaplarınıza (örneğin, Samsung account'unuz) kaydedilmiş çevrimiçi kişilerle senkronize edin.

- 1 **Ayarlar** uygulamasını başlatın, **Cloud ve hesaplar** → **Hesaplar** üzerine dokununuz ve senkronize edilecek hesabı seçin.
- 2 **Hesabı eşitle** üzerine ve **Senkr Kişiler** anahtarının üzerine dokunarak etkinleştirin.
Samsung account için,  → **Eşitleme ayarları** üzerine ve **Kişiler** anahtarına dokunarak bunu etkinleştirin.

Kişi arama

Kişiler uygulamasını başlatın.

Aşağıdaki arama yöntemlerinden birini kullanın:

- Kişiler listesinde yukarı veya aşağı kaydırın.
- Kişiler listesinin sağ tarafında bir parmağınızı endeks boyunca sürükleyerek hızlı bir şekilde kaydırın.
- Kişiler listesinin en üstündeki arama alanına dokununuz ve arama kriterini girin.

Kişinin görüntüsüne dokunun veya kişi adı → **Ayrıntılar** üzerine dokunun. Ardından aşağıdaki eylemlerden birini gerçekleştirin:

- ★ : Favori kişilere ekleyin.
- 📞 / 📺 : Bir sesli veya görüntülü arama yapın.
- 💬 : Bir mesaj yazın.
- ✉ : Bir e-posta yazın.

Kişileri paylaşma

Çeşitli paylaşım seçeneklerini kullanarak kişilerinizi başkalarıyla paylaşabilirsiniz.

- 1 **Kişiler** uygulamasını başlatın ve  → **Paylaşım aç** üzerine dokunun.
- 2 Kişileri seçip **PAYLAŞIMA AÇ** üzerine dokunun.
- 3 Bir paylaşım yöntemi seçin.

Profili kaydetme ve paylaşma

Fotoğrafınız ve durum mesajınız gibi profil bilgilerinizi kaydedin ve profil paylaşma özelliğini kullanarak başkalarıyla paylaşın.



- Profil paylaşma özelliği, bölgeye veya servis sağlayıcısına bağlı olarak kullanılamayabilir.
- Profil paylaşma özelliği sadece cihazlarında profil paylaşma özelliğini etkinleştiren kişilerle kullanılabilir.

- 1 **Kişiler** uygulamasını başlatın ve profilinizi seçin.
- 2 **DÜZENLE** üzerine dokunun, profilinizi düzenleyin ve ardından **KAYDET** üzerine dokunun.
- 3  → **Profil paylaşımı** üzerine dokunun ve ardından tuşa dokunarak bu işlevi etkinleştirin.

Profil paylaşma özelliğini kullanmak için telefon numaranız doğrulanmalıdır. **Kişiler** kısmında, kişilerinizin güncellenmiş profil bilgilerini görüntüleyebilirsiniz.

Profilinizi paylaşacağınız kişilerin kapsamını değiştirmek için **Paylaşım hedefi** üzerine dokunun, paylaşılacak bir öğe seçin ve ardından bir seçenek belirleyin.

Gruplar oluşturma

Aile veya arkadaşlar gibi gruplar ekleyebilir ve de kişileri gruplara göre yönetebilirsiniz.

- 1 **Kişiler** uygulamasını başlatın ve **Gruplar** → **OLUŞTUR** üzerine dokununuz.
- 2 Bir grup adı girin.
Bir grup zil sesi oluşturmak için **Grup zil sesi** üzerine dokunup bir zil sesi seçin.
- 3 **Üye ekle** üzerine dokununuz, gruba eklenecek kişileri seçin ve sonra **TAMAM** üzerine dokununuz.
- 4 **KAYDET** üzerine dokununuz.

Bir grup mesajı gönderme

Aynı anda bir grubun tüm üyelerine bir grup mesajı gönderebilirsiniz.

Kişiler uygulamasını başlatın, **Gruplar** üzerine dokununuz ve sonra **⋮** → **Mesaj gönder** üzerine dokununuz.

Yinelenen kişileri birleştirme

Kişileri diğer kayıt yerlerinden içe aktardığınızda veya kişileri diğer hesaplarla senkronize ettiğinizde, kişi listenizde yinelenen kişiler bulunabilir. Kişi listenizi daha düzenli bir hale getirmek için yinelenen kişileri birleştirin.

- 1 **Kişiler** uygulamasını başlatın ve **⋮** → **Kişileri yönet** → **Kişileri birleştir** üzerine dokununuz.
- 2 Kişileri işaretleyin ve **BİRLEŞTİR** üzerine dokununuz.

Kişileri silme

- 1 **Kişiler** uygulamasını başlatın ve **⋮** → **Sil** üzerine dokununuz.
- 2 Kişileri seçip **SİL** üzerine dokununuz.

Kişileri tek tek silmek için kişi listesini açın ve kişinin görüntüsüne dokununuz veya kişi adı → **Ayrıntılar** üzerine dokununuz. Ardından **⋮** → **Sil** üzerine dokununuz.

Mesajlar

Tanıtım

Mesajları görüşmeye göre gönder ve görüntüle.

Mesaj gönderme



- Dolaşımında iken mesaj göndermek için ek ücret ödemeniz gerekebilir.
- Bu cihaz Türkçe karakterlerin tamamını ihtiva eden ETSI TS 123.038 V8.0.0 ve ETSI TS 123.040 V8.1.0 teknik özelliklerine uygundur.

1 **Mesajlar** uygulamasını başlatın ve  üzerine dokununuz.

2 Alıcıları ekleyip **BAŞLAT** üzerine dokununuz.

3 Bir mesaj girin.

Kaydedip sesli mesaj göndermek için  üzerine uzun dokununuz, mesajınızı söyleyin ve ardından parmağınızı bırakın. Kaydetme simgesi yalnızca klavye gizliyse görüntülenir.

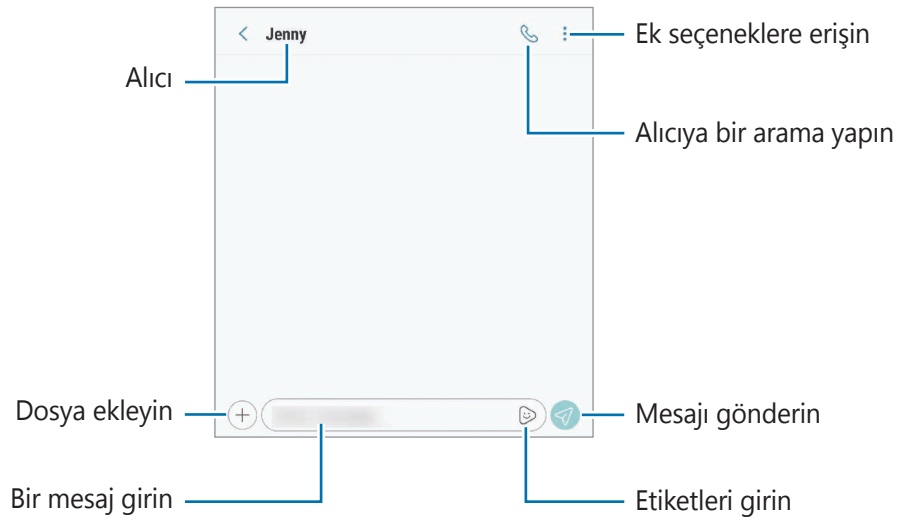

4 Mesaj göndermek için  üzerine dokununuz.

Emojim etiketlerini gönderme

Mesajlar aracılığıyla size benzeyen Emojim etiketleri gönderebilirsiniz.

Mesaj oluştururken Samsung klavyesinde 😊 veya 🗨️ üzerine dokunun ve ardından Emojim simgesinin üzerine dokunun. Emojim etiketleri görüntülenir. Paylaşmak istediğiniz etiketi seçin.



Emojim etiketleri, **Kamera** uygulamasında Emojim oluşturduktan sonra görüntülenir. Daha fazla bilgi için [Emojim](#) bölümüne bakın.

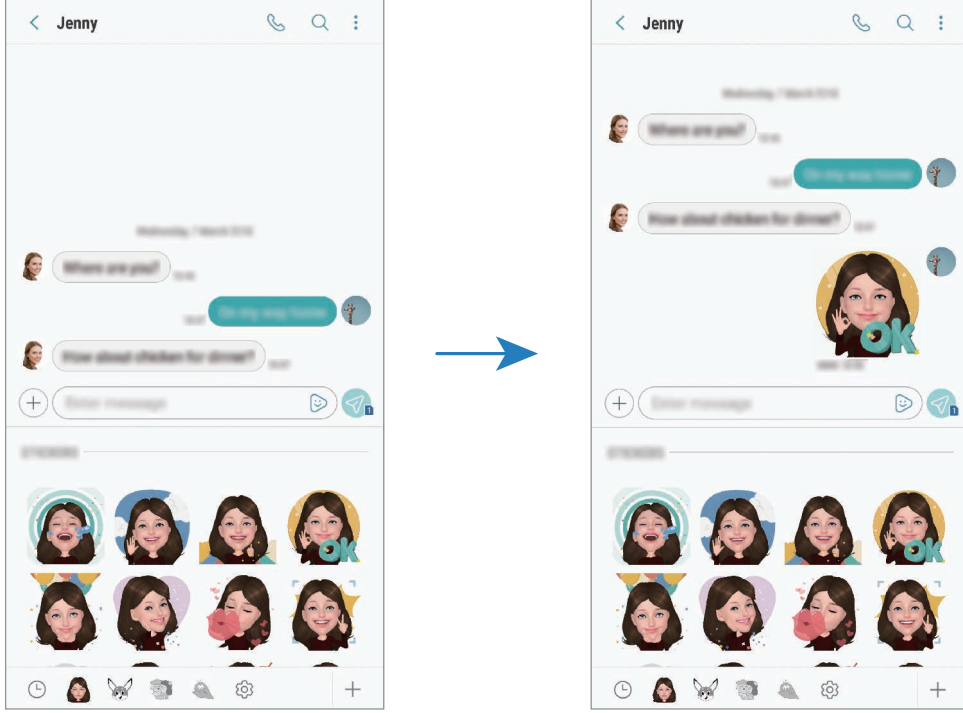

Mesajları görüntüleme

Mesajlar kişi bazında mesaj dizininde gruplanır.



Dolaşımında iken mesaj almak için ek ücret ödemeniz gerekebilir.

1 **Mesajlar** uygulamasını başlatın ve **GÖRÜŞMELER** üzerine dokununuz.



2 Mesajlar listesinde bir kişi seçin.

3 Görüşmenizi görüntüleyin.

Mesajı yanıtlamak için **Mesaj girin** üzerine dokunup bir mesaj girin ve ardından  üzerine dokunun.

İstenmeyen mesajların engellenmesi

Engelli listenize eklenen belirli numaralardan gelen mesajları engelleyin.

- 1 **Mesajlar** uygulamasını başlatın ve  → **Ayarlar** → **Numaraları ve mesajları engelle** → **Numaraları engelle** üzerine dokunun.
- 2 **GELEN KUTUSU** üzerine dokunun ve bir kişi seçin. Ya da **REHBER** üzerine dokunun, kişileri seçin ve ardından **TAMAM** üzerine dokunun.
El ile numara girmek için **Numara gir** üzerine dokunun, bir telefon numarası girin ve  üzerine dokunun.

Mesaj bildirimlerini ayarlama

Bildirim sesi, görüntüleme seçenekleri ve daha başka değişiklikler yapabilirsiniz.

- 1 **Mesajlar** uygulamasını başlatın,  → **Ayarlar** → **Bildirimler** üzerine dokunun ve ardından tuşa dokunarak bu işlevi etkinleştirin.
- 2 Bildirim ayarlarını değiştirin.

Bir mesaj hatırlatması ayarlama

Kontrol edilmemiş bildirimleriniz olup olmadığından haberdar olmak için belirli bir aralığa sahip bir uyarı ayarlayabilirsiniz. Bu özellik etkinleştirilmemişse, **Ayarlar** uygulamasını başlatın, **Erişilebilirlik** → **Bildirim hatırlatıcısı** üzerine dokunun ve ardından tuşa dokunarak bu işlevi etkinleştirin. Sonra, **Mesajlar** tuşu üzerine dokunarak etkinleştirin.

İnternet

Tanıtım

İnternette gezinerek bilgi arayın ve yer işaretlerinize ekleyerek kolaylıkla favori internet sayfalarınıza erişin.

Web sayfalarını tarama

- 1 **Samsung** klasörünü açın ve **İnternet** uygulamasını başlatın.
- 2 Adres alanına dokununuz.
- 3 Web adresini veya bir anahtar sözcüğü girin ve ardından **Git** üzerine dokununuz.

Araç çubuklarını görüntülemek için parmağınızı ekranda hafifçe aşağı doğru sürükleyin. Hızla sekmeler arasında gidip gelmek için adres alanı üzerinde sola veya sağa kaydırın.

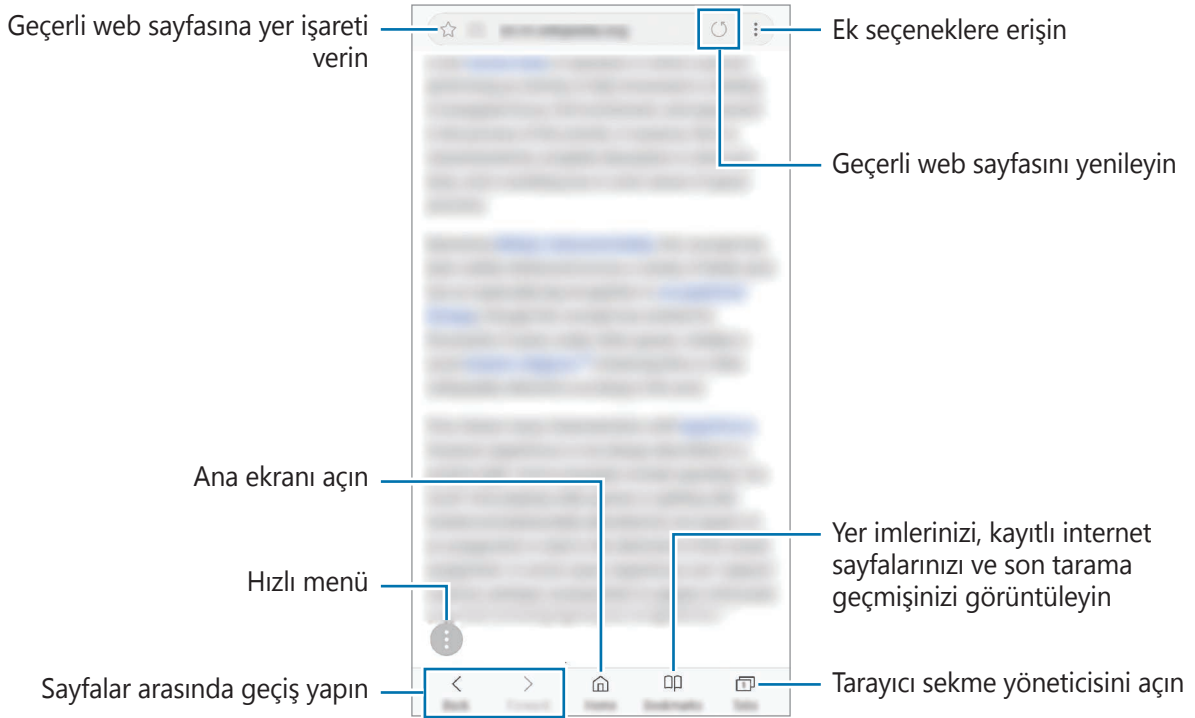

Gizli modu kullanma

Gizli modda, açık sekmeleri, yer imlerini ve kayıtlı sayfaları ayrı ayrı yönetebilirsiniz. Gizli modu, şifre ve parmak izinizi veya irislerinizi kullanarak kilitleyebilirsiniz.

Gizli modu etkinleştirme

Ekranın en alt kısmındaki araç çubuğunda, **Sekmeler** → **GİZLİ MODU AÇ** üzerine dokunun. Bu özelliği ilk kez kullanıyorsanız gizli mod için şifre veya biyometrik verilerinizin kullanıp kullanılmayacağını ayarlayın.



Gizli modda, ekran görüntüsü yakalama gibi bazı özellikleri kullanamazsınız.

Gizli modda, cihaz araç çubuklarının rengini değiştirecektir.

Güvenlik ayarlarını değiştirme

Şifrenizi veya kilit yöntemi değiştirebilirsiniz.

☰ → **Ayarlar** → **Gizlilik** → **Gizli mod güvenliği** → **Şifreyi değiştir** üzerine dokunun. Kayıtlı parmak izinizi veya irislerinizi şifre ile birlikte kilit yöntemi olarak ayarlamak için, **Parmak izleri** veya **İrisler** tuşuna dokunarak bu işlevi etkinleştirin. Parmak izinizi veya irisinizi kullanma hakkında daha fazla bilgi için [Parmak İzi Tanıma](#) veya [İris tanıma](#) konusuna bakın.

Gizli modu devre dışı bırakma

Ekranın en alt kısmındaki araç çubuğunda, **Sekmeler** → **GİZLİ MODU KAPAT** üzerine dokunun.



E-posta

E-posta hesaplarını ayarlama

Bir **E-posta**'yı ilk kez açarken bir e-posta hesabı oluşturun.

- 1 **Samsung** klasörünü açın ve **E-posta** uygulamasını başlatın.
- 2 E-posta adresini ve şifreyi girin ve ardından **OTURUM AÇ** üzerine dokunun.
Manuel olarak bir e-posta hesabı kaydetmek için **MANUEL KURULUM** üzerine dokunun.
- 3 Kurulumu tamamlamak için ekrandaki talimatları uygulayın.

Başka bir e-posta hesabı oluşturmak için  →  → **Hesap ekle** üzerine dokunun.

Birden fazla e-posta hesabınız varsa, bir tanesini varsayılan hesap olarak ayarlayabilirsiniz.  →  →  → **Varsayılan hesap ayarla** üzerine dokunun.

E-posta gönderme



- 1 Bir e-posta oluşturmak için  üzerine dokunun.
- 2 Alıcıları ekleyin ve konu başlığı ve metni girin.
- 3 E-posta göndermek için **GÖNDER** üzerine dokunun.

E-posta okuma

E-posta açık olduğunda, cihaz otomatik olarak yeni e-posta'lar alacaktır. E-postaları manuel olarak almak için, e-posta listesinin en üstünden aşağı doğru kaydırma yapın.

Okumak için ekrandaki bir e-posta üzerine dokunun.



Eğer e-posta senkronizasyonu devre dışı bırakılmışsa, yeni e-postalar alınamaz. E-posta senkronizasyonunu etkinleştirmek için  →  → hesap adınız üzerine dokunun ve ardından **Hesabı senkr** üzerine dokunarak bu işlevi etkinleştirin.

Kamera

Tanıtım

Çeşitli modları ve ayarları kullanarak fotoğraf ve video çekin.

Kamera etiketi

- Diğer kişilerin fotoğraflarını veya videolarını izinlerini almadan çekmeyin.
- Kanunen yasaklanmış fotoğrafları veya videoları çekmeyin.
- Diğer kişilerin gizliliğini ihlal edebileceğiniz yerlerde fotoğraf veya video çekmeyin.

Kamerayı Başlatma

Kamera'yı başlatmak için aşağıdaki yöntemleri kullanın:



- **Kamera** uygulamasını başlatın.
- Güç tuşuna hızlı bir şekilde iki kez basın.
- Kilitli ekranda,  ögesini dairenin dışına sürükleyin.







- Bazı yöntemler bölgeye veya servis sağlayıcısına bağlı olarak kullanılamayabilir.
- Ekran kilidi yöntemi ayarlandığında **Kamera** uygulaması kilit ekranından başlatılırsa veya ekran kapalıysa bazı kamera özellikleri kullanılamaz.
- Çektiğiniz fotoğraflar bulanık görünüyorsa kamera merceğini temizleyip tekrar deneyin.

Temel çekim

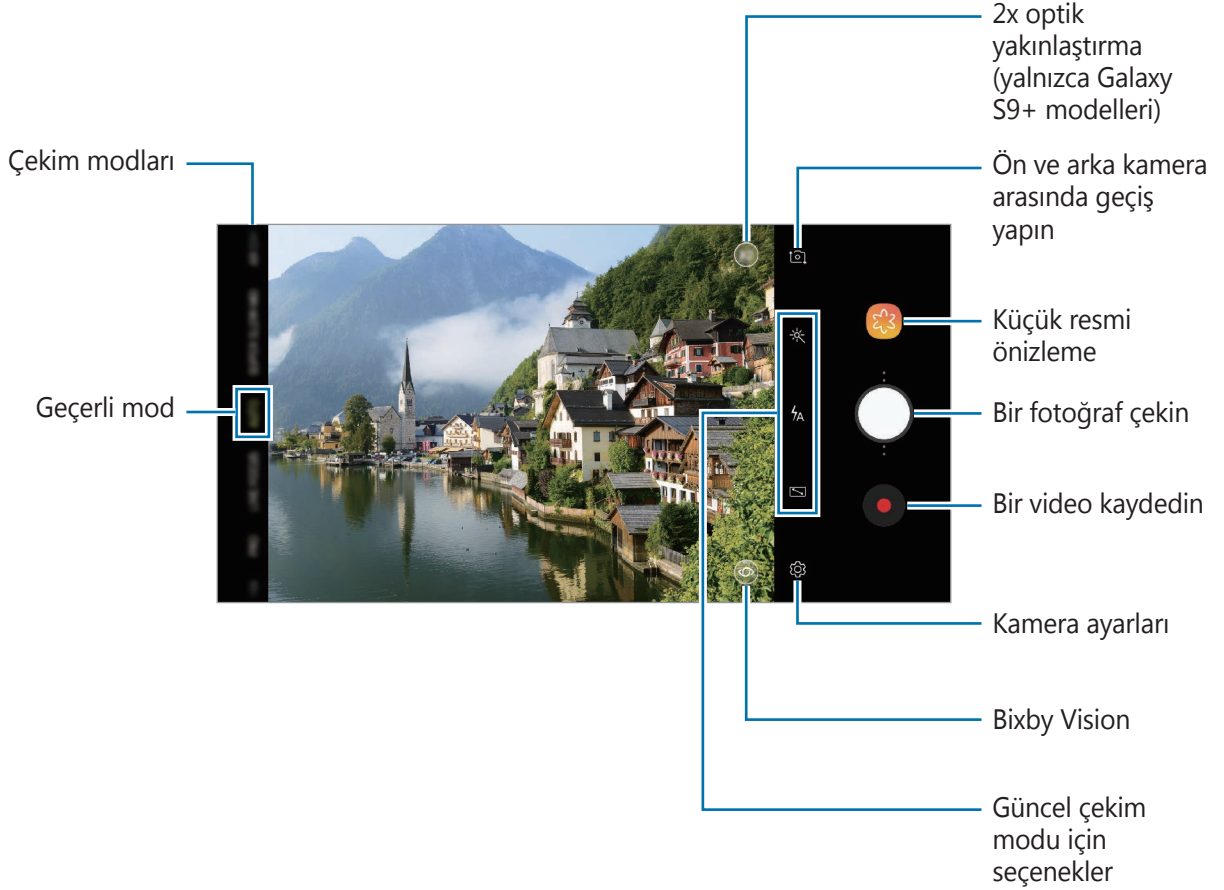
Fotoğraf veya video çekme

- 1 Kameranın odaklanacağı yerde önizleme ekranında görüntüye dokunun.
- 2  üzerine dokunarak bir fotoğraf çekin veya  üzerine dokunarak bir video çekin.



- Fotoğrafların veya videoların parlaklığını ayarlamak için, ekrana dokunun. Ayar çubuğu görüldüğünde, ayar çubuğundaki  ögesini **+** veya **-** yönünde sürükleyin.
- Kayıt sırasında videodan bir görüntü yakalamak için  üzerine dokunun.
- Bir video kaydederken odağı değiştirmek için odaklanmak istediğiniz yere dokunun. Otomatik odaklama modunu kullanmak için  üzerine dokunun.



- Önizleme ekranı çekim modu ve hangi kameranın kullanıldığına göre değişebilir.
- Kamera kullanılmadığında otomatik olarak kapanır.
- Lensin hasarlı veya kirli olmadığından emin olun. Aksi halde cihaz, yüksek çözünürlük gerektiren bazı modlarda doğru çalışmayabilir.
- Cihazınızın kamerası geniş açılı bir lense sahiptir. Geniş açılı fotoğraflarda veya videolarda küçük bozulmalar oluşabilir ve cihazın performans sorunu olduğunu göstermez.
- Maksimum kayıt süresi yüksek çözünürlükte video çektiğiniz zaman azalabilir.

Başka bir kamera tuşu ekleme

Daha kolay fotoğraf çekmek için ekranda istediğiniz bir yere başka bir kamera tuşu ekleyin.

ögesini önizleme ekranına sürükleyin.



Başka bir kamera tuşu eklenmezse, önizleme ekranında  üzerine dokununuz ve **Yüzen Kamera tuşu** tuşuna dokunarak bu özelliği etkinleştirin.

Kamera tuşu eylemini ayarlama

Kamera tuşuna uzun dokunarak bir fotoğraf serisi çekebilir veya animasyonlu bir GIF oluşturabilirsiniz.

Önizleme ekranında  → **Kamera tuşunu basılı tutarak** üzerine dokunarak kullanmak istediğiniz eylemi seçin.



- **Çoklu çekim yap:** Bir dizi fotoğraf çekin.
- **GIF oluştur:** Çektiğiniz ardışık fotoğraflarla animasyonlu bir GIF oluşturun.



Bu özellik sadece bazı çekim modlarında kullanılabilir.

Yakınlaştırma ve Uzaklaştırma

Yakınlaştırmak veya uzaklaştırmak için çeşitli yöntemler kullanın.

- Yaklaştırmak için iki parmağınızı ekranda birbirinden ayırın, uzaklaştırmak için ise parmaklarınızı yakınlaştırın.
- Tek parmak ile zoomu kontrol edin. Zoom çubuğundaki  ögesini **+** ya da **-** ögesine doğru sürükleyebilirsiniz.
- Çok uzaktaki bir nesneye yakınlaştırdığınızda bile net fotoğraflar elde etmek için 2x optik zoom kullanın. Önizleme ekranında,  üzerine dokunun. (Yalnızca Galaxy S9+ modelleri)



- Yakınlaştırma özelliği yalnızca arka kamera aktifken kullanılabilir.
- Video kaydederken uzun bir süre boyunca video yakınlaştırma özelliğini kullanırsanız, video kalitesi cihazınızın aşırı ısınmasını engellemek için düşebilir. (Yalnızca Galaxy S9+ modelleri)
- 2x optik zoom, ışığın yetersiz olduğu ortamlarda çalışmayabilir. (Yalnızca Galaxy S9+ modelleri)

Odaklama ve pozlama özelliklerini kullanma

Odak (AF) ve pozlamanın (AE) kilitlenmesi

Subjelerdeki veya ışık kaynaklarındaki değişikliklere göre kameranın otomatik olarak ayarlama yapmasını önlemek için odağı veya pozlamayı belirli bir alana kilitleyebilirsiniz.

Odak alanına uzun dokununuz, AF/AE karesi alan üzerinde gözükür ve odak ile poz ayarı kilitlenir. Bu ayar fotoğraf çekiminden sonra bile kilitli kalmaya devam eder.



Bu özellik sadece **OTOMATİK** ve **PRO** modlarında kullanılabilir.

Pozlama alanını ve odaklama alanını ayırma

Pozlama alanını ve odaklama alanını ayırabilirsiniz.

Önizleme ekranı üzerine dokunup bekleyin. AF/AE çerçevesi ekranda belirecek. Çerçeveyi odak alanı ile pozlama alanını ayırmak istediğiniz yere sürükleyin.



Bu özellik sadece **PRO** modunda kullanılabilir.

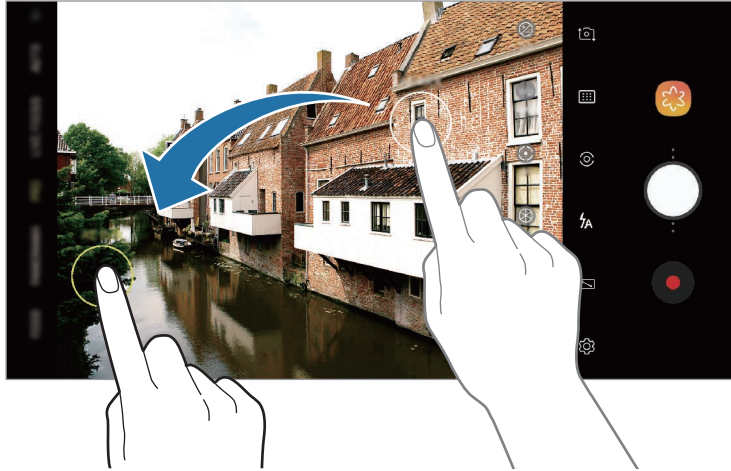

SÜPR AĞR ÇEKİM

Kaçırmak istemediğiniz tüm anları ultra yüksek hızda yakalayıp yavaş çekimde tekrar oynatabilirsiniz. Süper ağır çekim özelliği özel zamanları ve hızlı hareket eden sahneleri kaydedip eğlenceli ve yeni bir yolla keyfini çıkarmanıza olanak tanır. Videoyu oynattığınızda süper ağır çekimde kaydedilen bölümler ağır çekimde oynatılır.

- **Çoklu çekim:** Bir video kaydedip süper ağır çekimde birçok anı yakalayın.
- **Tek çekim:** Süper ağır çekimde tek bir anı yakalayıp kısa bir video kaydedin.





- Bu özelliği yeterli ışık bulunan yerlerde kullanın.
- **Otomatik** modunda video kaydederken, aşağıdaki durumlarda istenmeyen bir anda süper ağır çekim kaydı başlayabilir:
 - Cihaz sallandığında.
 - Hareket algılama bölgesinde konunun yanında başka bir nesne hareket ettiğinde.
 - Floresan ışığı gibi titreşen ışık altında kayıt yaparken.
 - Gren oluşmasına neden olan karanlık yerlerde kayıt yaparken.

Çoklu çekimde kaydetme

Bir video kaydederken subjenin hareket ettiği tüm anlar süper ağır çekimde yakalanır.

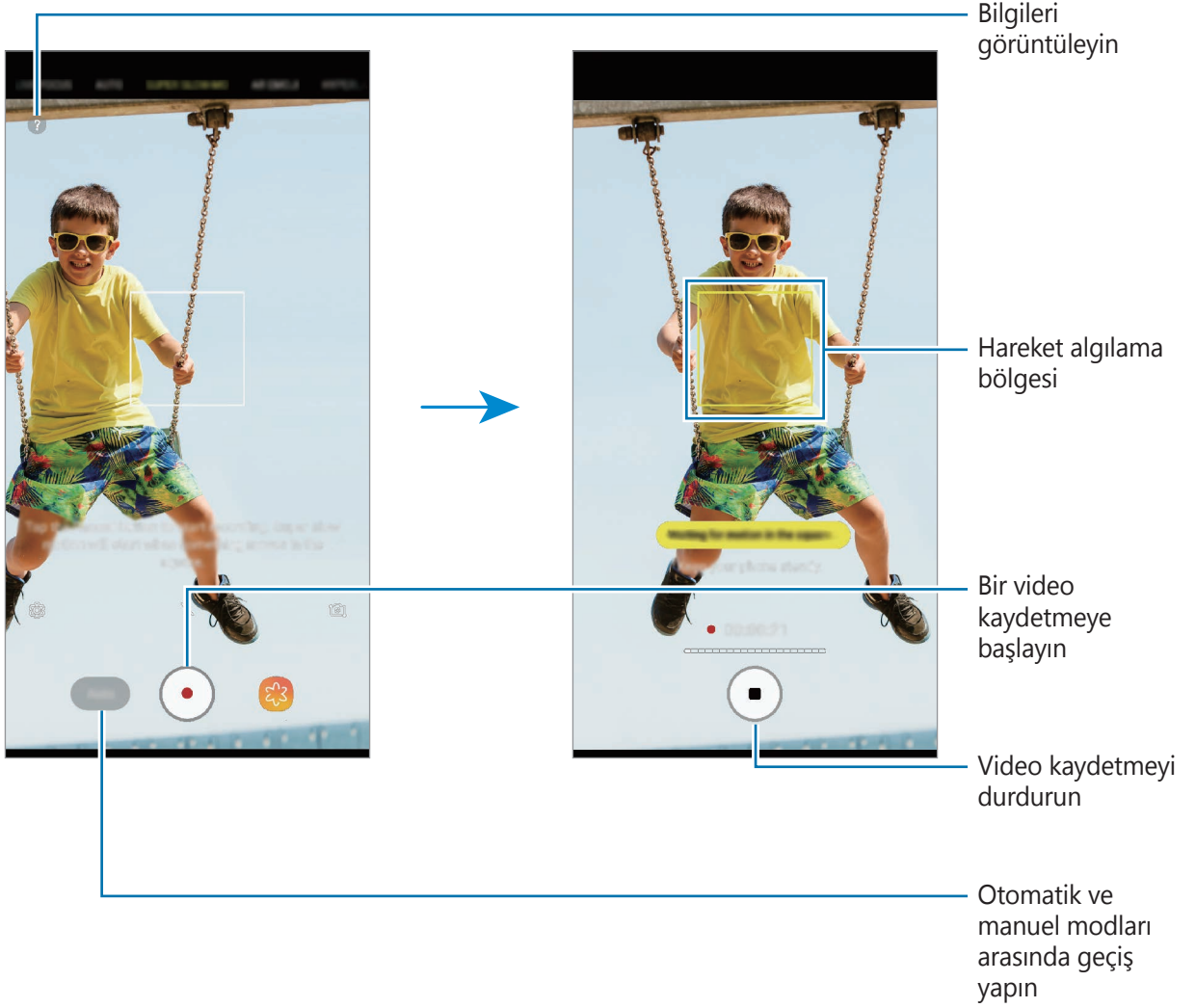
- 1 Çekim modları listesinde, **SÜPR AĞR ÇEKİM** üzerine dokunun.
- 2 Mod ayarının **Otomatik** olduğundan emin olun.



3 Bir video kaydetmeye başlamak için  simgesi üzerine dokunun.

Hareket algılama alanında hareket algılandığında cihaz hareketi süper ağır çekimde yakalar.

 simgesinin üzerinde görünen beyaz noktaların sayısına bakarak süper ağır çekimi kaç defa kullandığınızı görebilirsiniz. Tek bir videoda süper ağır çekimi en çok 20 kez kullanabilirsiniz.

Süper yavaş çekimi kullanma sayısı

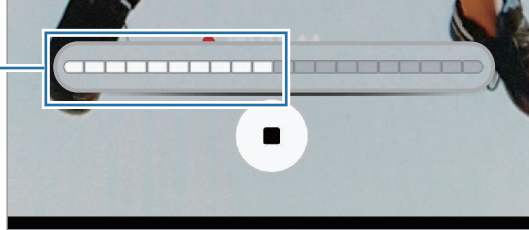

Cihaz sallanırsa hareket algılanabilir ve istenmeyen bir an süper ağır çekimde kaydedilebilir.

4 Video kaydını durdurmak için  simgesine dokunun.

Tekli çekimde kaydetme

Subjenin hareket ettiği tek bir anı yakalayarak kısa bir video kaydedin.

1 Çekim modları listesinde, **SÜPR AĞR ÇEKİM** üzerine dokunun.

2 Önizleme ekranında,  → **Süper ağır çekim** → **Tek çekim** üzerine dokunun ve ardından Geri tuşuna hızlı bir şekilde iki kez dokunun.

3 Mod ayarının **Otomatik** olduğundan emin olun.

4  üzerine dokunun.

Hareket algılama alanında hareket algılandığında cihaz hareketi süper ağır çekimde yakalar ve kısa bir video olarak kaydeder.



Cihaz sallanırsa hareket algılanabilir ve istenmeyen bir an süper ağır çekimde kaydedilebilir.

Hareket algılama alanını değiştirme

Hareket algılama alanını taşımak için çerçevenin içindeki alana uzun dokununuz ve alanı yeni bir konuma sürükleyin. Alanın boyutunu ayarlamak için çerçevenin bir köşesine uzun dokunup köşeyi sürükleyin.

Manuel modda kayıt

Bir tuşa manuel olarak dokunarak süper ağır çekimde kayıt yapmayı da seçebilirsiniz.

Süper ağır çekim önizleme ekranında, **Manuel** moda geçmek için **Otomatik** üzerine dokununuz.

Süper ağır çekimi kullanmak istediğiniz anda  üzerine dokununuz.

Süper ağır çekim videoları oynatma



Bir süper ağır çekim video seçip  üzerine dokununuz.

Oynatma sırasında videoya rastgele bir arka plan müziği eşlik eder.

Süper ağır çekim videoları düzenleme

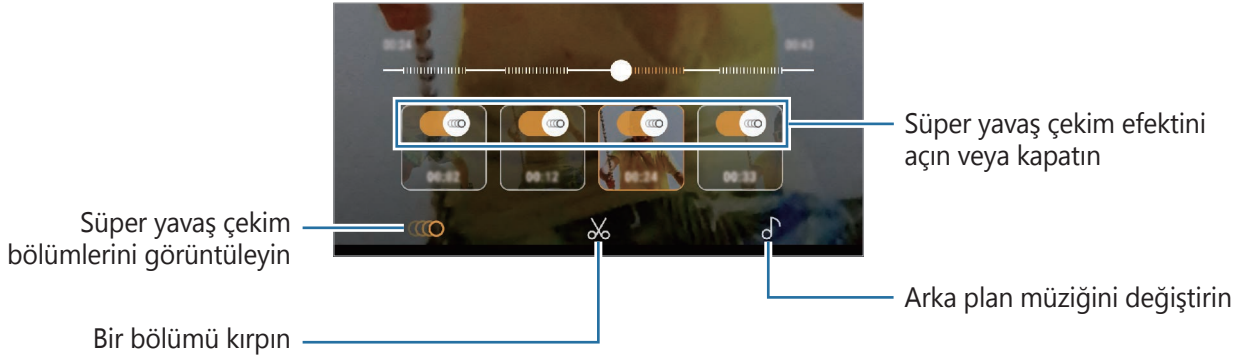
Oynatma ekranında videoyu düzenleyip farklı bir dosya olarak kaydedebilir veya paylaşabilirsiniz.



-  : Videonun süper ağır çekim yapılmış bir bölümünü seçin ve görüntüleyin. Süper ağır çekim efektini kapatmak istiyorsanız  üzerine dokununuz.

- ✂ : İstedığınız bir bölümü kırıpın. Başlatma parantezini ve bitiş parantezini tutulacak bölümü seçmek için istediğiniz noktalara sürükleyin.

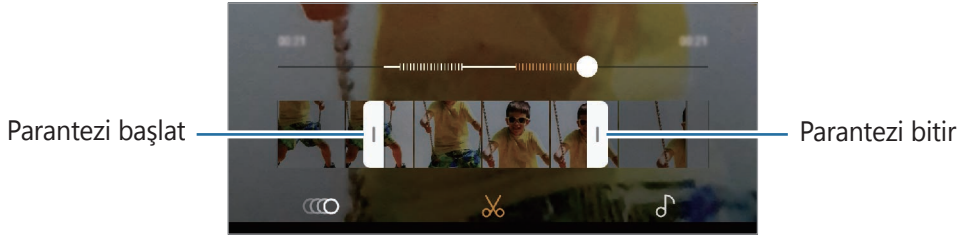

- 🎵 : Arka plan müziğini değiştirin.

Videonuzu animasyonlu GIF olarak paylaşma

- 1 Bir süper ağır çekim video seçip video önizleme ekranında yukarı doğru sürükleyin. Farklı efektlere sahip kısa klipler görüntülenir.
- 2 İsteddiğiniz bir klibi seçin.
- 3 **PAYLAŞ** üzerine dokunun. Klip animasyonlu GIF olarak kaydedilir.
- 4 Bir paylaşım yöntemi seçin.



- Animasyonlu GIF olarak kaydederken dosya kapasitesi azaldığından video kalitesi bozulabilir.
- Bazı sosyal ağ hizmetleri ve mesaj uygulamaları GIF paylaşım özelliğini desteklemeyebilir.
- Bu özellik yalnızca süper ağır çekimde kaydedilen düzenlenmemiş orijinal videolar için kullanılabilir.

CANLI ODAK (Yalnızca Galaxy S9+ modelleri)

Çift kamera, arka planın bulanık ancak subjenin net bir şekilde görüldüğü kısa mesafe fotoğraf çekimlerine olanak sağlar. Dahası Çift yakalama özelliği, subjeye yakın plan zoomlanmış bir fotoğraf ve geniş arka planlı geniş açılı bir fotoğrafı tek seferde çekmenize izin verir.

Canlı odak özelliğini kullanarak öne çıkan portreler çekme

Önizleme ekranındaki arka plan bulanıklaştırma seviyesini ayarlayın ve subjeyi vurgulayan bir fotoğraf çekin.



- Bu özelliği yeterli ışık bulunan yerlerde kullanın.
- Arka planı bulanıklaştırma özelliği aşağıdaki durumlarda tam olarak uygulanamayabilir:
 - Cihaz veya subje hareket ederse.
 - Subje ince veya saydamsa.
 - Subje arka planla benzer renk ve desene sahipse.
 - Subje veya arka plan düzse.

1 Çekim modları listesinde, **CANLI ODAK** üzerine dokunun.

2 Arka plan bulanıklaştırma çubuğunu sola veya sağa sürükleyin ve bulanıklık derecesini ayarlayın.

3 Bir fotoğraf çekmek için  üzerine dokununuz.

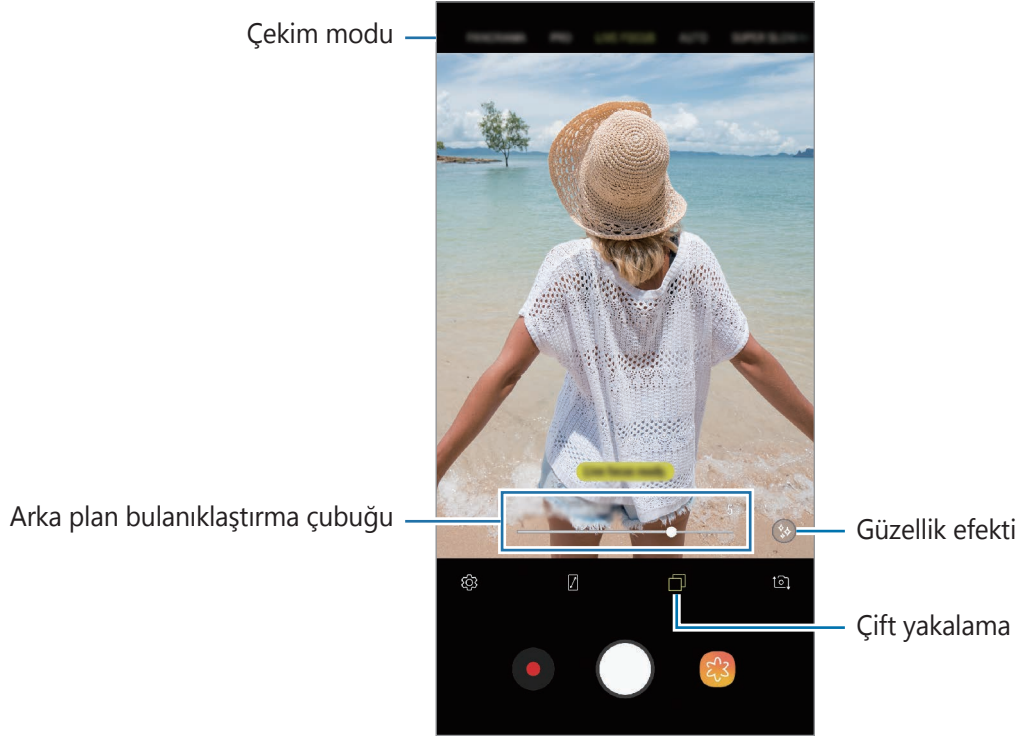

Canlı Odak fotoğrafların arka planını düzenleme

Canlı odak özelliği ile çekilen bir fotoğrafın arka plan bulanıklık seviyesini de düzenleyebilirsiniz. Bulanık noktalarda arka plan aydınlatması görüldüğünde arka plan bulanıklığının şeklini değiştirebilirsiniz. Fotoğrafi süslemek ve farklı görünmesini sağlamak için kalp, yıldız veya çiçek gibi bir şekil seçin.

Arka plan bulanıklık seviyesini ayarlama

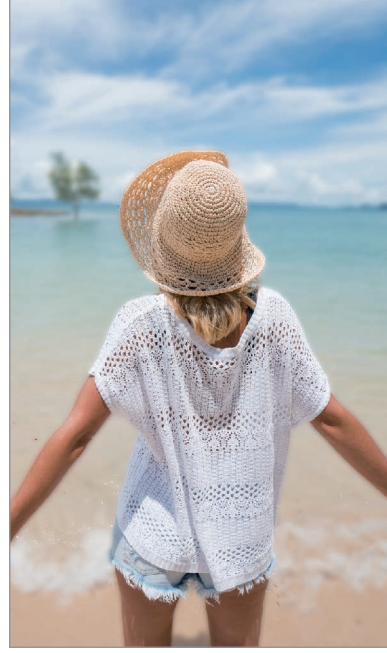

Arka plan bulanıklığının şeklini değiştirme

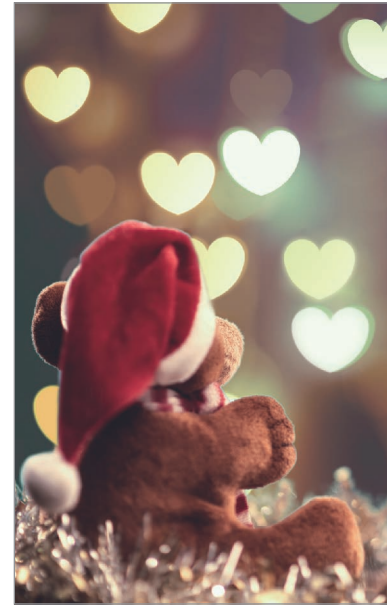

- 1 Canlı odak özelliği kullanılarak çekilmiş bir fotoğrafı seçin ve **ARKA PLANI BULANIKLAŞTIR** üzerine dokununuz.
- 2 Arka plan bulanıklığı seviyesini ayarlamak için arka plan bulanıklık ayar çubuğunu sola veya sağa sürükleyin.

Arka plan bulanıklığının şeklini değiştirmek için efekt listesini sola veya sağa sürükleyip istediğiniz efekti seçin. Efekt listesi yalnızca fotoğrafın arka planında bulanıklık şekli varsa görüntülenir.



Arka plan bulanıklık seviyesini ayarlayın

Arka plan bulanıklık şeklini değiştirin

- 3 Fotoğrafı kaydetmek için ✓ üzerine dokununuz.

Çift yakalama özelliği ile gizli arka planı çekme

Tek çekimde yakın plan bir fotoğraf ve geniş arka planlı geniş açılı bir fotoğrafı yakalayabilirsiniz. Önizleme ekranında gizli arka plan manzarasını da görüntüleyebilirsiniz.

Çekim modları listesinde, **CANLI ODAK** üzerine dokunun. Çift yakalama özelliğinin etkinleştirildiğinden emin olup (📷), bir fotoğraf çekin. Fotoğrafları seçip yakın plan ve geniş açılı fotoğrafları görüntüleyin.



Yakın plan fotoğraf



Geniş açılı fotoğraf

AR EMOJİLERİ

Emojim

Tıpkı size benzeyen bir Emojim ile kendinizi eğlenceli ve yaratıcı yollarla ifade edebilirsiniz. Emojim'li fotoğraflar ve videolar çekebilir ya da Emojim etiketlerini başkalarıyla paylaşabilirsiniz.

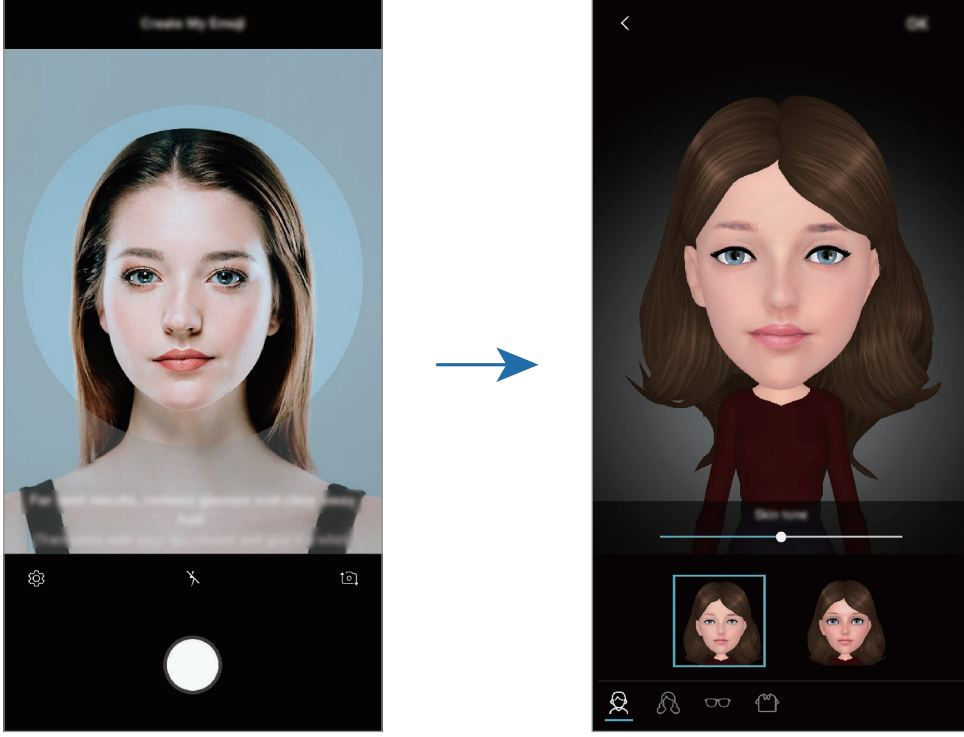



Emojim oluşturma

- 1 Çekim modları listesinde, **AR EMOJİLERİ** üzerine dokununuz.
- 2 **Emojimi Oluştur** üzerine dokununuz.
- 3 Yüzünüzü ekranda hizalayıp **○** üzerine dokunarak bir fotoğraf çekiniz.
- 4 Emojim'in cinsiyetini seçin ve **SONRAKİ** üzerine dokununuz.
- 5 Emojim'i süsleyin ve **Tamam** üzerine dokununuz.

Emojim'li fotoğraflar ve videolar çekme

Sizin yüz ifadelerinizi taklit eden Emojim'li fotoğraflar ve videolar çekebilirsiniz.

- 1 Çekim modları listesinde, **AR EMOJİLERİ** üzerine dokunun.
- 2  üzerine dokunun ve bir Emojim seçin.
- 3  üzerine dokunarak bir fotoğraf çekin veya  üzerine dokunarak bir video çekin.

Emojim'i silme

Silmek istediğiniz Emojim'e uzun dokunun ve ardından  üzerine dokunun.



Emojim etiketlerini kullanma

Emojim etiketlerinizi, mesajlaşırken ya da bir sosyal ağda kullanabilirsiniz.

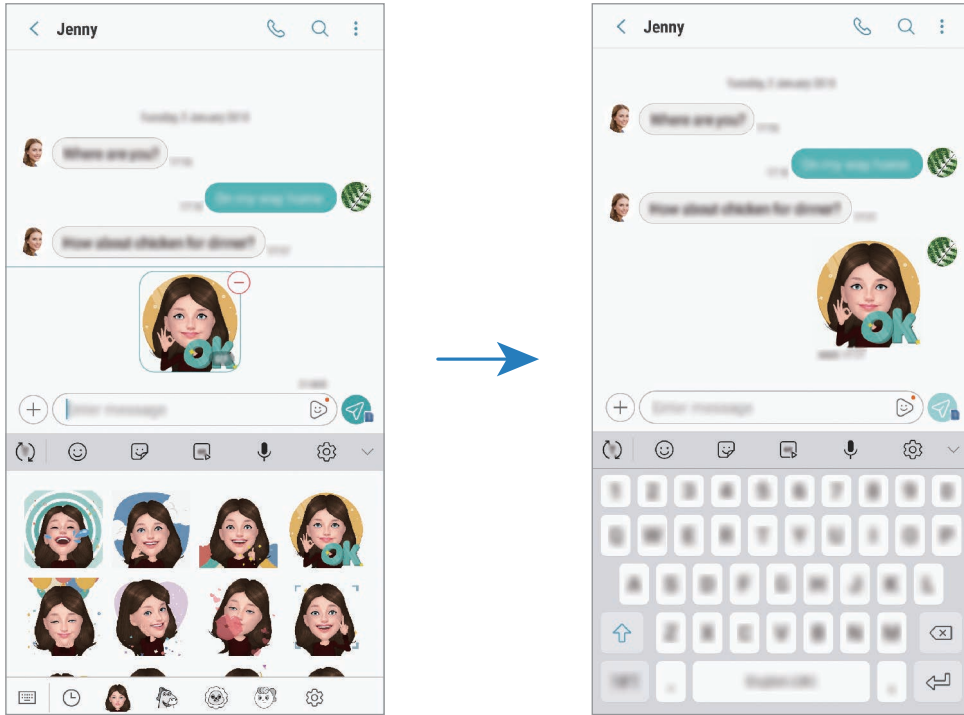
Samsung klavyesinde  üzerine dokunun ve ardından Emojim simgesi üzerine dokunun. Çeşitli ifadelere sahip Emojim etiketleri görüntülenir. Emojim etiketlerinden birini seçin. Emojim etiketi eklenir.





Emojim etiketlerini silme



- 1 Samsung klavyesinde  →  üzerine dokunun.
- 2 Silmek istediğiniz Emojim etiketlerini seçip **SİL** üzerine dokunun.

Canlı etiketler

Çeşitli canlı etiketler ile fotoğraf ve video çekin. Yüzünüzü hareket ettirdikçe etiketler de hareketlerinizi izleyecektir. Aynı zamanda bir videoda hareket edip duran sevimli ve eğlenceli bir etiket de kaydedebilirsiniz.

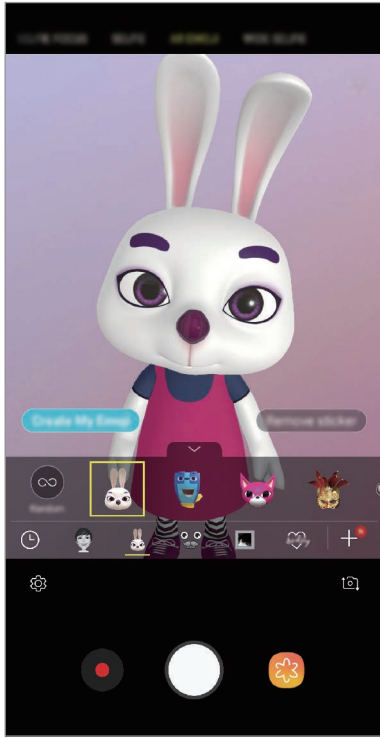
- 1 Çekim modları listesinde, **AR EMOJİLERİ** üzerine dokunun.
- 2  veya  simgesi üzerine dokunun ve istediğiniz bir etiketi seçin.



- 3  üzerine dokunarak bir fotoğraf çekin veya  üzerine dokunarak bir video çekin.

Rastgele etiket uygulama

Etiket listesinden bir etiket seçmek yerine rastgele etiketler uygulayabilirsiniz. İstediğiniz etiket ekrana gelene kadar **Rasgele** üzerine tekrar ve tekrar dokunun.

Çekim modlarını uygulama

Çekim modunu değiştirmek için çekim modları listesini sola veya sağa sürükleyin ya da önizleme ekranında sola veya sağa kaydırın.

İstediğiniz bir çekim modunu seçin.



Çekim modları listesini düzenleyebilirsiniz. Önizleme ekranında  → **Kamera modlarını düzenle** üzerine dokunun. Alternatif olarak önizleme ekranında çekim modları listesine uzun dokunun.



Otomatik mod

Otomatik mod kameranın çevredekileri değerlendirmesine olanak sağlayarak fotoğraf için ideal modu belirler.

Çekim modları listesinde, **OTOMATİK** üzerine dokunun.

Pro

Pozlama değeri ve ISO değeri gibi çeşitli çekim seçeneklerini manuel olarak ayarlayarak fotoğraflar ve videolar çekin.



Çekim modları listesinde, **PRO** üzerine dokunun. Seçenekleri belirleyin ve ayarları özelleştirin, ardından fotoğraf çekmek için 'nın üzerine dokunun veya video kaydetmek için  üzerine dokunun.





Kullanılabilir seçenekler

-  : Bir ISO değeri seçin. Bu, kameranın ışık hassaslığını kontrol eder. Düşük değerler durağan veya iyi aydınlatılmış subjeler içindir. Yüksek değerler hızlı hareket eden veya zayıf aydınlatılmış subjeler içindir. Ancak, yüksek ISO ayarları fotoğraflarda gürültü oluşturabilir.



Eğer deklanşör hızı manuel olarak ayarlanmışsa, ISO ayarını **AUTO** yapamazsınız.

-  : Deklanşör hızını ayarlayın. Yavaş bir deklanşör hızı daha fazla ışığın girmesine izin verir, böylece fotoğraf daha parlak olur. Bu, gece vakti çekilen manzara fotoğrafları veya diğer fotoğraflar için idealdir. Hızlı bir deklanşör hızında daha az ışık içeri girer. Bu, hızla hareket eden subjelerin fotoğrafları çekilirken idealdir. Parlaklığı ve alan derinliğini belirleyecek bir diyafram açıklığı değeri seçebilirsiniz. **F1.5** veya **F2.4** üzerine dokunun.
-  : Bir renk tonu seçin. Kendi renk tonunuzu oluşturmak için **Ton 1** ya da **Ton 2**'nin üzerine dokunun.

-  : Odaklama modunu deęiřtirin. Odaklamayı manuel olarak ayarlamak için ayar çubuęunu  doęru ya da  doęru sürükleyin. Otomatik odaklama moduna geçmek için **MANUAL** üzerine dokununuz.
-  : Uygun bir beyaz dengesi seçin, böylece görüntülerde gerçeęe yakın renk aralığı elde edilir. Renk sıcaklığını ayarlayabilirsiniz. **[K]** üzerine dokununuz ve parmaęınızı renk sıcaklık çubuęu üzerinde sürükleyin.
-  : Pozlama deęerini deęiřtirin. Bu, kamera sensörünün ne kadar ışığa gerek duyduęunu belirler. Düşük ışık koşulları için daha yüksek poz kullanınız.



Eęer deklanřör hızı manuel olarak ayarlanmışsa, poz deęerini deęiřtiremezsiniz. Poz deęeri, deklanřör hızı ayarına baęlı olarak deęiřir ve görüntülenir.

Panorama modu

Panoramik modunu kullanarak bir dizi fotoğraf çekin ve ardından geniş bir sahne oluşturmak için bunları birleřtirin.



Panoramik modunu kullanarak en iyi çekimleri almak için ařaęıdaki ipuçlarını izleyin:

- Kamerayı yavaşça bir yönde hareket ettirin.
- Görüntüyü kameranın vizöründe çerçeve içerisinde tutunuz. Önizleme görüntüsü kılavuz çerçevenin dışındaysa veya cihazı hareket ettirmiyorsanız, cihaz fotoğraf çekmeyi otomatik olarak durduracaktır.
- Boř gökyüzü veya düz bir duvar gibi belirsiz arka planların fotoğrafını çekmekten kaçınınız.

1 Çekim modları listesinde, **PANORAMA** üzerine dokununuz.

2  üzerine dokununuz ve cihazı yavaşça bir yönde hareket ettirin.

3 Fotoğraf çekmeyi durdurmak için  üzerine dokununuz.

Hareketli panorama çekme

Hareketli panorama çekip görüntüleyebilirsiniz.



Hareketli panoramik çekerken, ses kaydı yapılmayacaktır.

- 1 Panorama önizleme ekranında hareket özelliğinin etkinleştirildiğinden (📷) emin olup bir hareketli panorama çekin.
- 2 Önizleme ekranındayken, önizleme küçük resmi üzerine dokunun.
- 3 **HAREKTLİ PANORAMA OLARK GRNTÜLE** üzerine dokunun.
Yakalanan hareketli panorama görüntülenecektir.
- 4 Yakalanan hareketli panoramayı döndürmek için cihazı bir yöne eğin veya parmağınızı ekranda kaydırın.
Hareketli panoramayı bir video dosyası olarak kaydetmek için, **VİDEOYU KAYDET** üzerine dokunun.

Hyperlapse modu

Hareket eden insanlar veya arabalar gibi sahneleri kaydedin ve hızlı çekim videolar olarak görüntüleyin.



- 1 Çekim modları listesinde, **HİPER GEÇİŞ** üzerine dokunun.
- 2 🔄 üzerine dokunun ve bir kare hızı seçeneği seçin.
Kare hızını **Otomatik** olarak ayarlarsanız, cihaz kare hızını sahnenin değişen hızına göre otomatik olarak ayarlayacaktır.
- 3 Kayıt işlemini başlatmak için ⏸ üzerine dokunun.
- 4 Kayıt işlemini sonlandırmak için ⏹ üzerine dokunun.
- 5 Önizleme ekranında, önizleme küçük resmi üzerine dokunun ve videoyu görüntülemek için 📷 üzerine dokunun.

Yemek modu

Yiyecekler fotoğraflarınızda daha canlı renklerde çıkar.

- 1 Çekim modları listesinde, **YİYECEK** üzerine dokununuz.
- 2 Ekran üzerine dokununuz ve dairesel çerçeveyi vurgulanacak alanın üzerine sürükleyiniz. Yuvarlak çerçevenin dışındaki alan bulanık olacaktır. Yuvarlak çerçeveyi yeniden boyutlandırmak için, çerçevenin bir kenarını sürükleyiniz.







- 3 Renk tonunu ayarlamak için  üzerine dokununuz ve ayar çubuğunu sürükleyiniz.
- 4 Bir fotoğraf çekmek için  üzerine dokununuz.

Ağır çekim modu

Ağır çekimde görüntülemek için bir video kaydedin. Ağır çekimde oynatmak için videolarınızın bölümlerini belirleyebilirsiniz.



Bu modu kullanabilmeniz için önce çekim modları listesine eklemelisiniz. Önizleme ekranında  → **Kamera modlarını düzenle** → **Arka kamera** üzerine dokunun ve ardından **Ağır çekim** ögesini işaretleyin.

- 1 Çekim modları listesinde, **AĞIR ÇEKİM** üzerine dokunun.
- 2 Kayıt işlemini başlatmak için  üzerine dokunun.
- 3 Kaydı bitirdiğinizde, durdurmak için  üzerine dokunun.
- 4 Önizleme ekranındayken, önizleme küçük resmi üzerine dokunun.
- 5  üzerine dokunun.

Videonun en hızlı bölümü, ağır çekim bölüm olarak ayarlanacak ve video oynamaya başlayacaktır. Videoya bağlı olarak maksimum iki ağır çekim bölümü oluşturulacaktır.

Ağır çekim bölümünü düzenlemek için  ögesini sola veya sağa sürükleyin.

Spor modu

Koşan bir kişi veya hareket eden bir evcil hayvan gibi hızlı hareket eden subjelerin daha net fotoğraflarını çekin.

Çekim modları listesinde, **SPOR** üzerine dokunun.



Bu modu kullanabilmeniz için önce çekim modları listesine eklemelisiniz. Önizleme ekranında  → **Kamera modlarını düzenle** → **Arka kamera** üzerine dokunun ve ardından **Spor** ögesini işaretleyin.

Seçmeli odak modu (yalnızca Galaxy S9 modelleri)

Bir fotoğraftaki belirli subjeleri dikkat çekici hale getirmek için bulanık efektini kullanın.



- 1 Çekim modları listesinde **SEÇMELİ ODAK** üzerine dokunun.
- 2 Kameranın odaklanacağı yerde önizleme ekranında görüntüye dokunun.
- 3 Bir fotoğraf çekmek için  üzerine dokunun.
- 4 Önizleme küçük resmine dokunun.
- 5 **ARKA PLANI BULANIKLAŞTIR** üzerine dokunun ve aşağıdakilerden birini seçin:
 - **Yakın odak:** Subjeyi göze çarpar hale getirin ve subjenin arka planını bulanıklaştırın.
 - **Uzak odak:** Subjeyi bulanıklaştırın ve subjenin arka planı çevresinde göze çarpar hale getirin.
 - **Kaydırmalı odak:** Subje ve arka planı göze çarpar hale getirin.
- 6 **KAYDET** üzerine dokunun.



- Subjeleri cihazdan en fazla 50 cm uzağa yerleştirmeniz önerilir. Odaklamak istediğiniz subjeyi cihaza yakın bir yere yerleştirin.
- Fotoğrafları çekerken, subje ile arka plan arasında yeterli mesafe bulunduğundan emin olun. Cihaz ile subje arasındaki mesafe üç kattan daha fazla olmalıdır.
- Cihazı sabit tutun ve fotoğraf çekerken oynatmayın.
- Cihaz tarafından çekilen fotoğrafların kalitesi aşağıdaki durumlarda etkilenebilir:
 - Cihaz veya subje hareket ederse.
 - Güçlü arka plan ışığı, düşük ışık seviyesi varsa veya kapalı alanda fotoğraf çekiyorsanız.
 - Subje arka planla benzer renk ve desene sahipse.

Selfie Modu

Ön kamera ile otoportrelerinizi çekin. Ekranda çeşitli güzellik efektleri için önizleme yapabilirsiniz.

- 1 Önizleme ekranında, otoportreler için ön kameraya geçmek amacıyla parmağınızı yukarı veya aşağı kaydırın veya  üzerine dokununuz.
- 2 Çekim modları listesinde, **SELFIE** üzerine dokununuz.
- 3 Ön kamera merceğine bakın.
- 4 Bir fotoğraf çekmek için  üzerine dokununuz.
Alternatif olarak, avuç içinizi ön kameraya gösterin. Avuç içinizi tanıdıktan sonra, geri sayım zamanlayıcı görünecektir. Zamanı geldiğinde, cihaz bir fotoğraf çekecektir.



Ayrıca, kalp hızı sensörüne veya ekrana dokunarak da fotoğraf çekebilirsiniz. Ön kamera için farklı çekim seçenekleri kullanmak için,  → **Çekim yöntemleri** üzerine dokununuz ve tuşlara dokunarak etkinleştirin.



Güzellik efektleri uygulama

Kendi portrenizi çekmeden önce sahne ışığı efekti uygulayabilir ya da cilt renk tonu veya yüz şekli gibi yüz özelliklerini değiştirebilirsiniz. Yüzünüzde çeşitli makyajlar da deneyebilirsiniz.

- 1 Önizleme ekranında,  üzerine dokununuz.
- 2 Yüzünüze güzellik efektlerini uygulamak için seçenekleri kullanın ve kendi fotoğrafınızı çekin.

Selfie odak modu

Arka planı bulanıklaştırarak yüzünüze odaklanan selfie'ler çekin.

- 1 Önizleme ekranında, otoportreler için ön kameraya geçmek amacıyla parmağınızı yukarı veya aşağı kaydırın veya  üzerine dokununuz.
- 2 Çekim modları listesinde, **SELFIE ODAĞI** üzerine dokununuz.
- 3 Ön kamera merceğine bakın.
- 4 Bir fotoğraf çekmek için  üzerine dokununuz.
Alternatif olarak, avuç içinizi ön kameraya gösterin. Avuç içinizi tanıdıktan sonra, geri sayım zamanlayıcı görünecektir. Zamanı geldiğinde, cihaz bir fotoğraf çekecektir.



Ayrıca, kalp hızı sensörüne veya ekrana dokunarak da fotoğraf çekebilirsiniz. Ön kamera için farklı çekim seçenekleri kullanmak için,  → **Çekim yöntemleri** üzerine dokununuz ve tuşlara dokunarak etkinleştirin.

Güzellik efektleri uygulama

Otoportreler çekmeden önce cilt tonunu ayarlayabilirsiniz.

- 1 Önizleme ekranında,  üzerine dokununuz.
- 2 Yüzünüze güzellik efektlerini uygulamak için seçenekleri kullanın ve kendi fotoğrafınızı çekin.
 - **Renk:** Ekran rengi tonunu ayarlayın.
 - **Cilt Tonu:** Cildinizi daha canlı ya da parlak yapın.

Geniş selfie modu

Fotoğrafa daha fazla kişi eklemek ve herkesin fotoğrafta çıkması için geniş bir otoportre çekin.

1 Önizleme ekranında, otoportreler için ön kameraya geçmek amacıyla parmağınızı yukarı veya aşağı kaydırın veya  üzerine dokununuz.

2 Çekim modları listesinde, **GENİŞ SELFIE** üzerine dokununuz.

3 Ön kamera merceğine bakınız.

4 Bir fotoğraf çekmek için  üzerine dokununuz.

Alternatif olarak, avuç içinizi ön kameraya gösteriniz. Avuç içinizi tanıdıktan sonra, geri sayım zamanlayıcı görünecektir. Zamanı geldiğinde, cihaz bir fotoğraf çekecektir.



Ayrıca, kalp hızı sensörüne veya ekrana dokunarak da fotoğraf çekebilirsiniz. Ön kamera için farklı çekim seçenekleri kullanmak için,  → **Çekim yöntemleri** üzerine dokununuz ve tuşlara dokunarak etkinleştiriniz.

5 Geniş bir otoportre çekmek için cihazı ağır sağa ve sola ya da tam tersi yöne döndürünüz.

Beyaz çerçevenin vizör penceresinin her bir ucuna her gitmesiyle cihaz daha fazla fotoğraf çekecektir.



- Beyaz çerçevenin vizör penceresinin içinde kaldığından emin olun.
- Geniş açılı selfie yaparken subje hareketsiz kalmalıdır.
- Önizleme ekranında gösterilen görüntünün üst ve alt parçaları çekim koşullarına bağlı olarak fotoğraftan kesilmiş olabilir.

Hareketli geniş açılı selfie çekme

Hareketli geniş açılı selfie çekip görüntüleyebilirsiniz.



- Hareketli bir geniş öz selfie çekerken, ses kaydedilmeyecektir.
- Çekim koşullarına bağlı olarak hareket kaydedilmeyebilir.

- 1 Geniş selfie önizleme ekranında hareket özelliğinin etkin () olduğundan emin olun ve hareketli bir geniş otoportre çekin.
- 2 Önizleme ekranındayken, önizleme küçük resmi üzerine dokunun.
- 3 **HAREKETLİ GENİŞ AÇILI SELFIE** üzerine dokunun.
Yakalanan geniş otoportre görüntülenir.
- 4 Yakalanan geniş otoportreyi döndürmek için cihazı bir yöne eğin veya parmağınızı ekranda kaydırın.
Geniş otoportreyi video dosyası olarak kaydetmek için **VİDEOYU KAYDET** üzerine dokunun.















Kamera ayarlarını özelleştirme

Güncel çekim modu için seçenekler

Önizleme ekranında aşağıdaki seçenekleri kullanın.



Kullanılabilir seçenekler, çekim moduna ve hangi kameranın kullanıldığına göre değişebilir.

-  : Tam önizleme ekranını açıp kapatın.
-  : Bir kare hızı seçin.
-  : Flaşı etkinleştirin veya devre dışı bırakın.
-  : Fotoğraf çekerken veya video kaydederken kullanacağınız filtre efektini seçin.
-  : Bir ölçekleme yöntemi seçin. Bu, ışık değerlerinin nasıl hesaplandığını belirler.  **Merkez ağırlıklı** ögesi çekimin pozlamasını hesaplamak için çekimin orta kısmındaki ışığı kullanır.  **Nokta** ögesi çekimin pozlamasını hesaplamak için çekimin orta alanında yoğunlaşmış bir alana gelen ışığı kullanır.  **Matris** tüm sahnenin ortalamasını alır.
-  : Otomatik odak modunda odak alanını değiştirir.  **Çoklu**, çerçeve dahilindeki birkaç alana odaklanır. Odaklama yapılan alanları göstermek üzere birden fazla dikdörtgen belirecektir.  **Orta**, çerçeve içindeki merkeze odaklanır.
-  : Video olarak oynatılabilen hareketli panoramik fotoğraflar veya geniş selfieler oluşturun. Cihazı bir yöne eğerek veya parmağınızı ekranda kaydırarak hareketli fotoğrafları farklı açılardan görüntüleyebilirsiniz.
-  : **YIYECEK** modunda Yuvarlak çerçeve içindeki bir subjeye odaklayın ve çerçeve dışındaki görüntüyü bulanıklaştırın.
-  : Çift yakalama özelliğini etkinleştirin veya devre dışı bırakın. (Yalnızca Galaxy S9+ modelleri)

Kamera ayarları

Önizleme ekranında,  üzerine dokunun. Bazı seçenekler, çekim moduna bağlı olarak kullanılamayabilir.

ARKA KAMERA

- **Resim boyutu:** Fotoğraflar için bir çözünürlük seçin. Daha yüksek bir çözünürlük kullanarak daha yüksek kaliteli fotoğraflar çekebilirsiniz, ancak bu fotoğraflar hafızada daha fazla yer kaplayacaktır.

Cihazı, fotoğrafları pro modunda sıkıştırılmamış RAW dosyaları (DNG dosya biçimi) olarak kaydedecek şekilde ayarlamak için **RAW ve JPEG dosyalarını kaydet** üzerine dokunun. Ham dosyalar, en iyi görüntü kalitesi için bir fotoğrafın tüm verilerini saklar ancak bunlar hafızada daha çok yer kaplar.



Bu özelliği kullandığınızda, her fotoğraf DNG ve JPG olmak üzere iki formatta kaydedilir.

- **Video boyutu:** Videolar için bir çözünürlük seçin. Daha yüksek çözünürlüğün kullanılması videoların daha kaliteli olmasını sağlar ancak hafızada daha fazla yer kaplarlar.

Yüksek verimli video özelliğini etkinleştirirseniz Yüksek Verimli Video Codec (HEVC) biçiminde videolar kaydedebilirsiniz. Cihazın belleğini korumak HEVC videolarınız sıkıştırılmış dosyalar olarak kaydedilir.



- HEVC videolarını başka cihazlarda oynatamaz ya da çevrimiçi olarak paylaşamazsınız.
- Süper ağır çekim ve ağır çekim videolar HEVC biçiminde kaydedilemez.

- **Zamanlayıcı:** Kamera otomatik olarak bir fotoğraf çekmeden önceki gecikmenin uzunluğunu seçin.
- **HDR (zengin ton):** Zengin renklerle fotoğraf çekmek ve aydınlık veya karanlık ortamlarda bile ayrıntıları yakalayın.

- **İzleme AF:** Cihazı seçilen subjeyi izleyecek ve otomatik olarak odaklanacak şekilde ayarlayın. Önizleme ekranında bir subje seçtiğinizde, subje hareket ediyor olsa ya da kameranin pozisyonunu değiştirdiyseniz bile cihaz subjeye odaklanır.



- Bu özellik etkinleştirildiğinde, Video sabitleme özelliğini kullanamazsınız.
- Bir subjenin izlenmesi aşağıdaki durumlarda başarısız olabilir:
 - Subje çok büyük ya da küçükse.
 - Subje çok fazla hareket ediyorsa.
 - Subje arkadan aydınlatılmışsa ya da karanlık bir yerde çekim yapıyorsanız.
 - Subjedeki renkler veya örnekler ve arka plan aynıysa.
 - Subjede gölgeli yerler gibi yatay desenler varsa.
 - Kamera aşırı sallanıyorsa.
 - Video çözünürlüğü yüksekse.
 - 2x optik zoom kullanarak yakınlaştırma ve uzaklaştırma. (Yalnızca Galaxy S9+ modelleri)

- **Süper ağır çekim:** Süper ağır çekim videolarını nasıl kaydetmek istediğinizi seçin.

ÖN KAMERA

- **Resim boyutu:** Fotoğraflar için bir çözünürlük seçin. Daha yüksek bir çözünürlük kullanarak daha yüksek kaliteli fotoğraflar çekebilirsiniz, ancak bu fotoğraflar hafızada daha fazla yer kaplayacaktır.
- **Video boyutu:** Videolar için bir çözünürlük seçin. Daha yüksek çözünürlüğün kullanılması videoların daha kaliteli olmasını sağlar ancak hafızada daha fazla yer kaplarlar.

Yüksek verimli video özelliğini etkinleştirirseniz Yüksek Verimli Video Codec (HEVC) biçiminde videolar kaydedebilirsiniz. Cihazın belleğini korumak HEVC videolarınız sıkıştırılmış dosyalar olarak kaydedilir.



HEVC videolarını başka cihazlarda oynatamaz ya da çevrimiçi olarak paylaşamazsınız.

- **Zamanlayıcı:** Kamera otomatik olarak bir fotoğraf çekmeden önceki gecikmenin uzunluğunu seçin.
- **HDR (zengin ton):** Zengin renklerle fotoğraf çekmek ve aydınlık veya karanlık ortamlarda bile ayrıntıları yakalayın.

- **Fotoğrafları ön izlendiği gibi kaydet:** Ön kamera ile fotoğraf çekerken orijinal sahnenin ayna görüntüsünü oluşturmak için görüntüyü ters çevirin.
- **Çekim yöntemleri:** Kullanılacak çekim seçeneklerini seçin.
- **Yüz şekli düzeltme:** Yüzünüz önizleme ekranının kenarlarında olduğunda, görüntü bozuk olacaktır. Yüz şeklinizi düzeltmek için bu seçeneği kullanın. Şekil düzeltme sonrasında, arka plan hafif bozulmuş görünebilir.

ORTAK

- **Kamera modlarını düzenle:** Mevcut çekim modlarını görüntüleyin veya çekim modları listesini düzenleyin.
- **Hareketli fotoğraf:** Cihazı  üzerine dokunduktan sonra birkaç saniye boyunca bir video klip çekmek üzere ayarlayın. Bu, kaçırmış olabileceğiniz bir anı yakalamanızı sağlar. Videoyu görüntülemek için, önizleme küçük resmine dokununuz ve **HAREKETLİ FOTOĞRAFI OYNAT** üzerine dokununuz. Video klipten görüntü yakalamak amacıyla oynamayı durdurmak için ekranın üzerine dokununuz ve **YAKALA** üzerine dokununuz. Bu özellik sadece **OTOMATİK** ve **SELFIE** modlarında kullanılabilir.
- **Video sabitleme:** Video çekerken kameranın sallanması nedeniyle oluşan bulanık görüntüyü azaltmak veya gidermek için sarsıntı önlemeyi etkinleştirin.



İzleme AF özelliği etkinken bu özelliği kullanamazsınız.

- **Matris çizgileri:** Subjeleri seçerken kompozisyona yardım etmek için vizör kılavuzlarını gösterir.
- **Konum etiketleri:** Fotoğrafa bir GPS konum etiketi iliştin.



- GPS sinyal gücü; bina araları, deniz seviyesinin altında olan alanlar veya kötü hava koşulları gibi sinyalin kesildiği durumlarda düşebilir.
- Bunları İnternet'e yüklediğinizde konumunuz fotoğraflarınızda görünecektir. Bundan kaçınmak için, konum etiketi ayarını devre dışı bırakın.

- **Resimleri incele:** Fotoğrafları çektikten sonra fotoğrafları göstermek için cihazı ayarlayın.
- **Hızlı başlat:** Cihazı Güç tuşuna hızlıca iki kez basarak kamerayı başlatacak şekilde ayarlayın.



Bu özellik bölgeye veya servis sağlayıcısına bağlı olarak kullanılamayabilir.

- **Depolama konumu:** Depolamak istediğiniz hafıza konumunu seçin. Bu özellik, bir hafıza kartı taktığınızda ekrana gelecektir.
- **Sesli kontrol:** Cihazı, sesli komutları kullanarak fotoğraf çekecek veya video kaydedecek şekilde ayarlayın. Bir fotoğraf çekmek için "Smile", "Cheese", "Capture" veya "Shoot" da diyebilirsiniz. Video kaydetmek için "Record video" deyin.
- **Yüzen Kamera tuşu:** Ekranda istediğiniz bir yere yerleştirebileceğiniz bir kamera tuşu ekleyin.
- **Kamera tuşunu basılı tutarak:** Kamera tuşuna uzun dokunduğunuzda gerçekleştirilecek bir eylem seçin.
- **Ses tuşuna basarak:** Cihazı, deklanşörü veya yakınlaştırma ya da uzaklaştırma işlevini kontrol etmek için Ses açma/kapama tuşunu kullanacak şekilde ayarlayın.
- **Fabrika ayarlarına dön:** Kamera ayarlarını sıfırlayın.
- **Bize ulaşın:** Sorular sorun ve sık sorulan soruları görün. Daha fazla bilgi için [Samsung Members](#) bölümüne bakın.

Galeri

Tanıtım

Cihazınızda depolanan fotoğrafları ve videoları görüntüleyin. Ayrıca, görüntüleri ve videoları albüme göre yönetebilir veya hikayeler oluşturabilirsiniz.

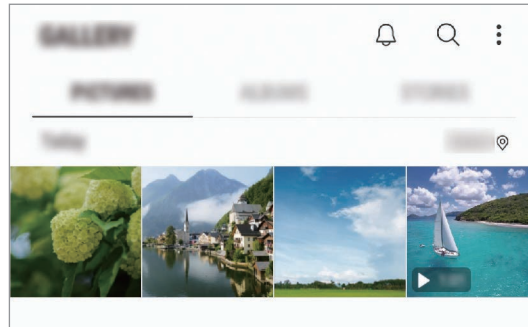

Fotoğrafları görüntüleme

1 **Galeri** uygulamasını başlatın ve **FOTOĞRAFLAR** üzerine dokunun.

2 Bir fotoğrafı seçin.

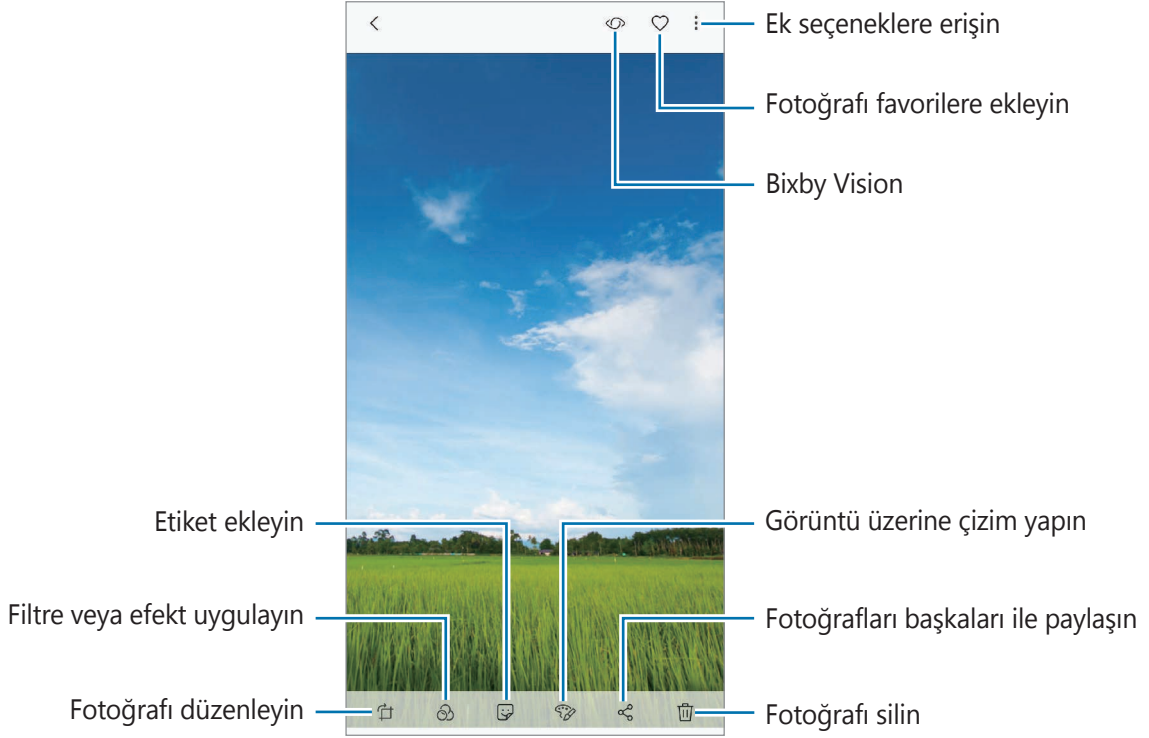

Birden fazla görüntüden bir film, animasyonlu GIF veya kolaj oluşturabilirsiniz. Listede → **Yeni oluştur** → **Film**, **GIF** veya **Kolaj** üzerine dokunup görüntüleri seçin.

Görüntüleri arama

Galeri uygulamasını başlatın ve görüntüleri türler, konular veya belgeler gibi kategorilere göre sıralanmış olarak görüntülemek için **Q** üzerine dokunun.

Görüntüleri anahtar sözcük girerek aramak için arama alanı üzerine dokunun.

Canlı odak fotoğraflarının arka planını düzenleme (yalnızca Galaxy S9+ modelleri)

Canlı Odak özelliği ile çekilen bir fotoğrafın arka plan bulanıklık seviyesini düzenleyebilirsiniz. Bulanık noktalarda Canlı odak fotoğrafların arka plan aydınlatması görüldüğünde arka plan bulanıklığının şeklini değiştirebilirsiniz.

Galeri uygulamasını başlatın, Canlı odak özelliği ile çekilen bir fotoğraf seçin, bulanıklık seviyesini düzenlemek veya arka plan bulanıklığının şeklini değiştirmek için **ARKA PLANI BULANIKLAŞTIR** üzerine dokunun.

Çift yakalama özelliği ile çekilmiş fotoğrafları görüntüleme (yalnızca Galaxy S9+ modelleri)

Çift yakalama özelliği ile yakın plan bir fotoğrafı ve geniş açılı bir fotoğrafı görüntüleme.

Galeri uygulamasını başlatın, Çift yakalama özelliğiyle çekilmiş bir fotoğraf seçin ve **GENİŞ AÇILI** ya da **YAKIN** üzerine dokunun.

Videoları görüntüleme

- 1 **Galeri** uygulamasını başlatın ve **FOTOĞRAFLAR** üzerine dokunun.
- 2 Oynatılacak videoyu seçin. Video dosyaları ► simgesini küçük resim önizlemede gösterecektir.
- 3 Videoyu oynatmak için ► üzerine dokunun.

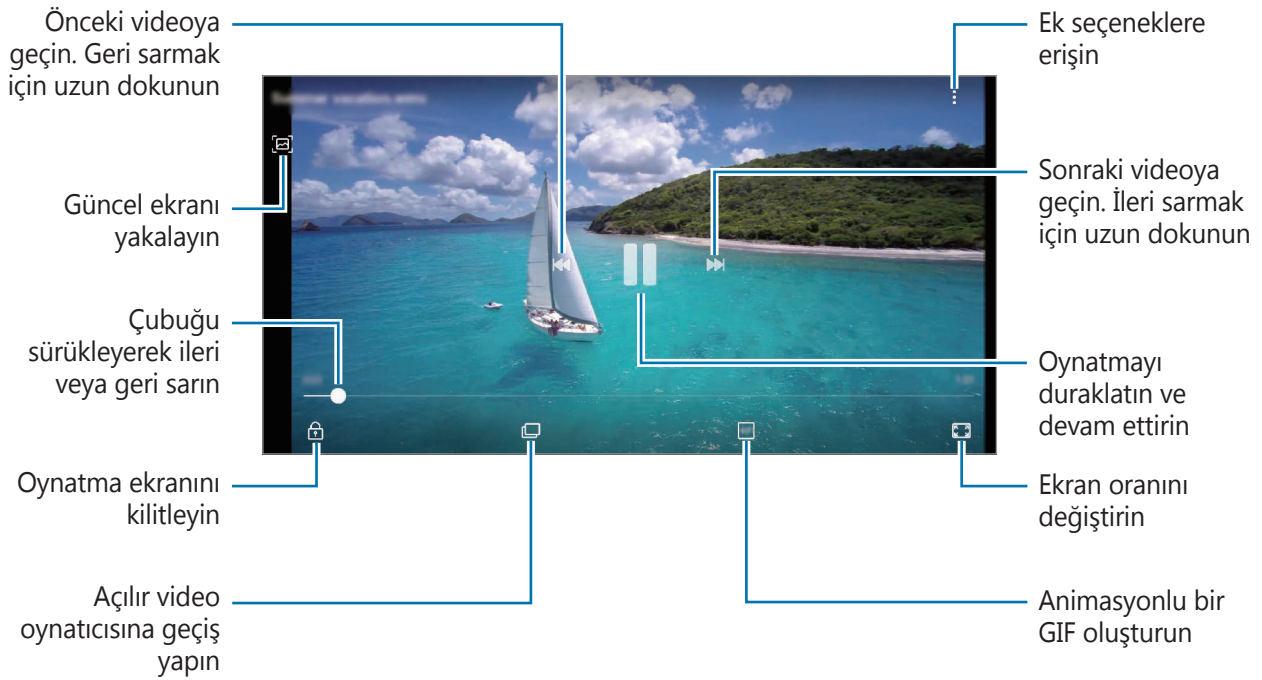

Parmağınızı oynatma ekranının sol tarafında yukarı aşağı sürükleyerek parlaklığı ayarlayın veya parmağınızı oynatma ekranının sağ tarafında yukarı aşağı sürükleyerek ses seviyesini ayarlayın. İleri veya geriye sarmak için parmağınızı, oynatma ekranında sola veya sağa doğru sürükleyin.

Video geliştirici özelliğini kullanma

Daha parlak ve daha canlı renkler elde etmek için videolarınızın görüntü kalitesini geliştirin.

Ayarlar uygulamasını başlatın, **Gelişmiş özellikler** üzerine dokunduktan sonra **Video geliştirici** tuşuna dokunarak bu işlevi etkinleştirin.



- Bu özellik sadece bazı uygulamalarda kullanılabilir.
- Bu özelliği kullanmak pil tüketimini artırır.

Görüntülerin ve videoların ayrıntılarını görüntüleme

Kişiler, konum ve temel bilgiler gibi dosya ayrıntılarını görüntüleyebilirsiniz. Hikaye veya GIF gibi otomatik oluşturulmuş bir içerik varsa bu içerik de görüntülenir.

Bir görüntüyü görüntülerken veya önizleme ekranında, ekranda yukarı doğru sürükleyin. Dosya ayrıntıları görüntülenir.

İlgili içeriği ekrandaki bilgilerin üzerine dokunarak da görüntüleyebilirsiniz.

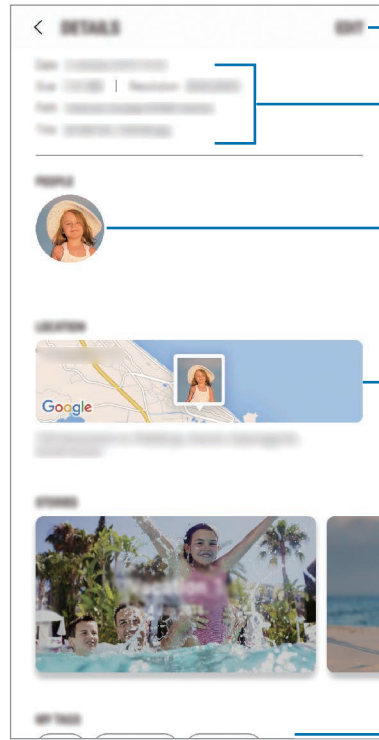
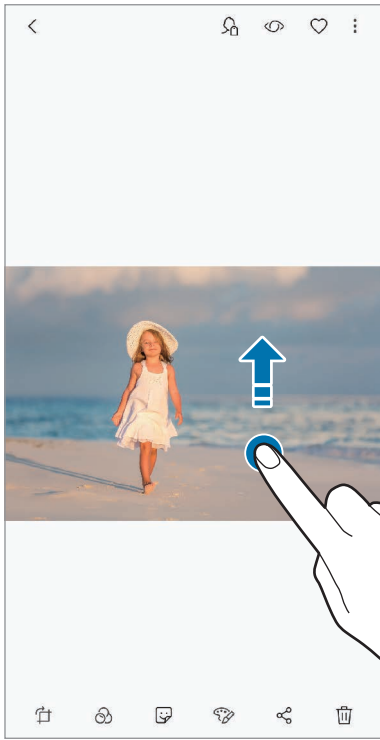

Albümleri görüntüleme

Görsellerinizi ve videolarınızı, klasörlere veya albümlere göre düzenlenmiş şekilde görüntüleyebilirsiniz. Oluşturduğunuz filmler, animasyonlu GIF'ler veya kolajlar da albümler listesindeki klasörlerinizde sıralanır.

Galeri uygulamasını başlatın, **ALBÜMLER** üzerine dokunun ve albümlerden birini seçin.

Albümleri gizleme

Albümleri gizleyebilirsiniz.



Kamera ve **Ekran görüntüleri** albümleri gibi varsayılan olarak oluşturulan albümleri gizleyemezsiniz.

1 **Galeri** uygulamasını başlatın ve **ALBÜMLER** üzerine dokunun.

2 **:** → **Albümleri gizle/göster** üzerine dokunun.

3 Gizlenecek albümleri seçin ve **UYGULA** üzerine dokunun.

Albümleri tekrar göstermek için **:** → **Albümleri gizle/göster** üzerine dokunun, gösterilecek albümlerdeki seçimi kaldırın ve ardından **UYGULA** üzerine dokunun.

Hikayeleri görüntüleme

Görüntü ve videoları yakaladığınızda veya kaydettiğinizde, cihaz bunların tarih ve konum etiketlerini okur, görüntü ve videoları sıralar ve ardından hikayeler oluşturur. Hikayelerin otomatik olarak oluşturulması için birden fazla görüntü ve video yakalamanız veya kaydetmeniz gerekir.

Galeri uygulamasını başlatın, **HİKAYELER** üzerine dokunun ve bir hikaye seçin.

Hikaye oluşturma

Çeşitli temaları olan hikayeler oluşturun.

1 **Galeri** uygulamasını başlatın ve **HİKAYELER** üzerine dokunun.

2 **:** → **Hikaye oluştur** üzerine dokunun.

3 Hikayede yer alacak görüntüleri veya videoları işaretleyip **TAMAMLANDI** üzerine dokunun.

4 Hikayenin başlığını girip **OLUŞTUR** üzerine dokunun.

Bir hikayeye görüntü veya video eklemek için hikayeyi seçip **EKLE** üzerine dokunun.

Bir hikayedeki görüntüleri veya videoları çıkarmak için hikayeyi seçin, **⋮** → **Düzenle** üzerine dokunun, kaldırılacak görüntüleri veya videoları işaretleyin ve ardından **⋮** → **Hikayeden kaldır** üzerine dokunun.

Hikayeleri silme

1 **Galeri** uygulamasını başlatın ve **HİKAYELER** üzerine dokunun.

2 Silinecek hikayeye uzun dokunun ve ardından **SİL** üzerine dokunun.

Samsung Cloud ile görüntüleri ve videoları senkronize etme

Samsung Cloud ile **Galeri**'deki görüntüleri ve videoları senkronize edebilir ve onlara başka cihazlardan erişebilirsiniz. Samsung Cloud'u kullanmak için kaydolup Samsung account'unuzla oturum açmanız gerekir. Daha fazla bilgi için [Samsung Account](#) bölümüne bakın.

Galeri uygulamasını başlatın, **⋮** → **Ayarlar** üzerine dokunduktan sonra **Samsung Cloud** tuşuna dokunarak bu işlevi etkinleştirin. Cihaz üzerinde yakalanan görüntüler ve videolar, otomatik olarak Samsung Cloud'a kaydedilecektir.

Görüntüleri veya videoları silme

Bir görüntü veya video silme

Bir görüntü veya bir video seçin ve ekranın altındaki **🗑️** üzerine dokunun.

Birden fazla görüntü ve video silme

1 Galeri ekranında, silmek istediğiniz görüntüye veya videoya uzun dokunun.

2 Sileceğiniz görüntüleri veya videoları işaretleyin.

3 **SİL** üzerine dokunun.

Always On Display

Saat ve takvim gibi bilgileri her zaman görüntüleyebilir ya da ekran kapalıyken ekranda çalan müziği kontrol edebilirsiniz.

Her zaman yeni iletiler veya cevapsız aramalar gibi bildirimleri kontrol edebilirsiniz.



- Always On Display parlaklığı, ışıklandırma koşullarına bağlı olarak otomatik olarak değişebilir.
- Cihazın tepesindeki sensör belli bir süre için kapalı olursa Always On Display kapanacaktır.

Always On Display üzerinde bildirimleri açma

İleti, cevapsız arama veya uygulama bildirimleri aldığınızda, bildirim simgeleri Always On Display üzerinde görünür. Bildirim simgesine çift dokunarak simgenin bildirimini görüntüleyebilirsiniz.

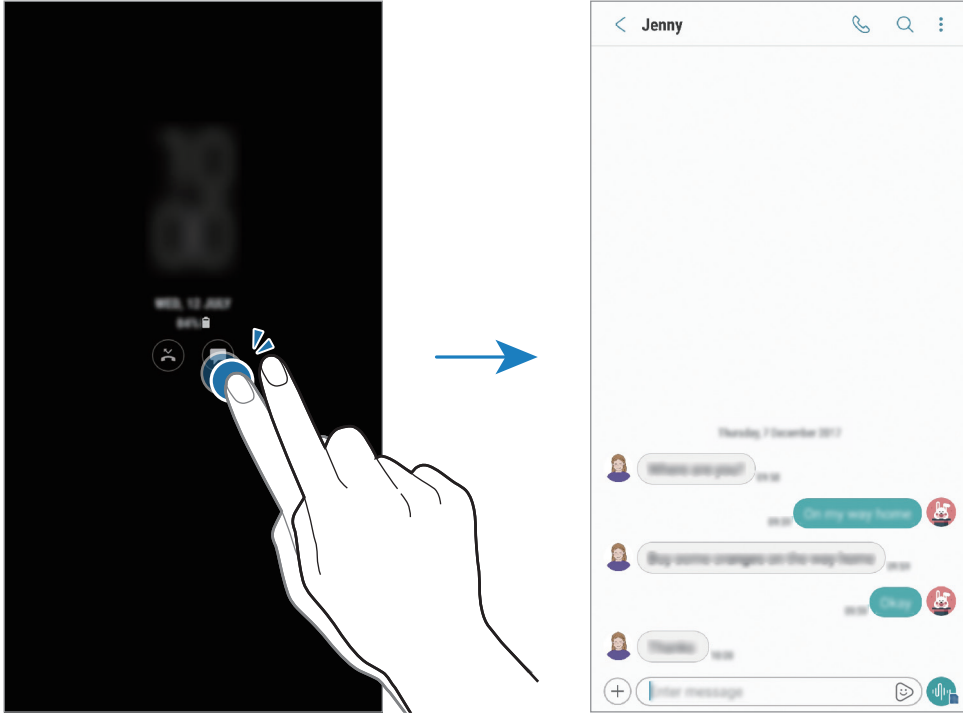

Ekran kilitliyse bildirimleri görüntülemek için ekran kilidini açmanız gerekir.

Always On Display üzerinde müzik akışını kontrol etme

Always On Display üzerinde ekranı açmadan müzik akışını kontrol edebilirsiniz.

- 1 **Ayarlar** uygulamasını açın, **Kilit ekranı ve güvenlik** → **Saat ve FaceWidget** → **FaceWidgets** üzerine dokununuz ve ardından **Müzik kontrolörü** tuşuna dokunarak bu işlevi etkinleştirin.
- 2 Always On Display üzerinde müzik akışını kontrol etmek için saate çift dokununuz.
- 3 Müzik kontrolörüne geçmek için saat üzerinde parmağınızı sola veya sağa kaydırın.
- 4 Müzik akışını kontrol etmek için simgelere dokununuz.

Bir görüntüyü Always On Display'e görüntüleme

Bir görüntüyü Always On Display'de görüntüleyebilirsiniz. Animasyonlu bir GIF'i de görüntüleyebilirsiniz.

- 1 **Ayarlar** uygulamasını başlatın, → **Kilit ekranı ve güvenlik** → **Saat ve FaceWidget** → **Saat stili** üzerine dokununuz.
- 2 Türler listesini sola sürükleyin ve üzerinde görüntü olan simgeyi seçin.
- 3 **+** üzerine dokununuz ve bir görüntü seçin.
Animasyonlu bir GIF eklemek için **GIF ekle** üzerine dokununuz ve bir dosya seçin.
- 4 **UYGULA** üzerine dokununuz.

Always On Display özelliğinin zamanlamasını değiştirme

Ayarlar uygulamasını başlatın, **Kilit ekranı ve güvenlik** → **Always On Display** → **Program ayarla** üzerine dokununuz ve başlangıç-bitiş zamanını ayarlayın.

Her zaman Always On Display görüntülemek için etkinleştirmek üzere **Always On Display** üzerine dokununuz.

Always On Display özelliğini devre dışı bırakma

Ayarlar uygulamasını başlatın, önce **Kilit ekranı ve güvenlik** üzerine, sonra **Always On Display** üzerine dokununuz, ardından Always On Display üzerine dokunarak bu özelliği devre dışı bırakın.

Edge ekranı

Tanıtım

Favori uygulamalarınıza, özelliklerinize ve kişilerinize çeşitli Edge panellerinden hızlıca erişebilirsiniz.

Edge panellerinin kullanımı

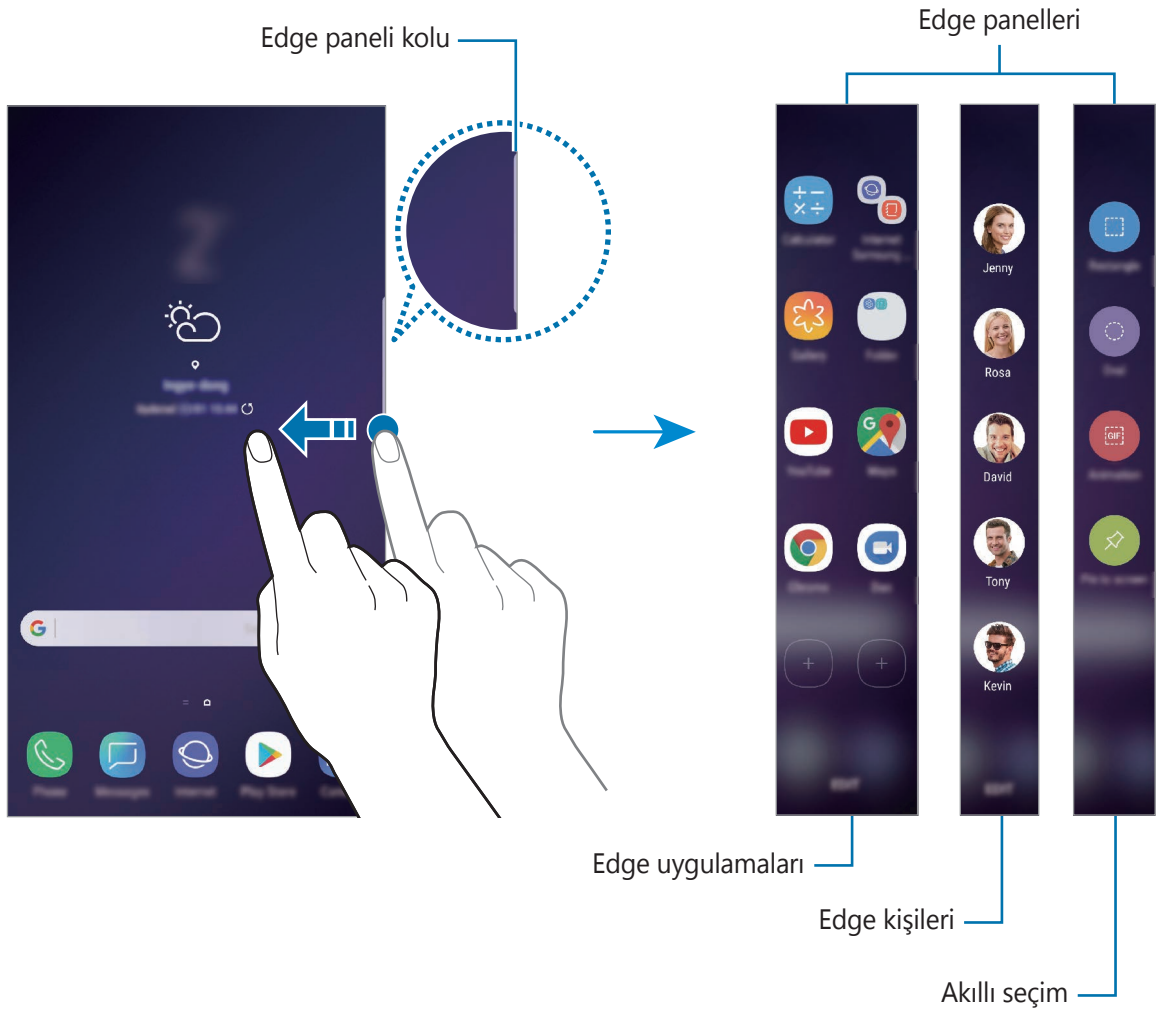

Edge paneli kolunu, ekranın ortasına doğru sürükleyin. Ardından, Edge panelleri arasında geçiş yapmak için sola veya sağa kaydırın. Alternatif olarak ☰ simgesi üzerine dokununuz ve istediğiniz paneli seçin.

Edge paneli kolu görünmüyorsa, **Ayarlar** uygulamasını başlatın, **Ekran** → **Edge ekranı** üzerine dokununuz ve ardından **Edge panelleri** tuşuna dokunarak bu işlevi etkinleştirin.





Edge panellerini düzenleme

Edge ekranı üzerinde görüntülenecek panelleri seçin veya düzenleyin.

- 1 Edge paneli kolunu, ekranın ortasına doğru sürükleyin.
- 2 Edge panel ayarları ekranını açmak için  üzerine dokunun.
- 3 Görüntülenecek Edge panellerini işaretleyin.
Bir paneli düzenlemek için **DÜZENLE** üzerine dokunun.
Daha fazla ek panel indirmek için **İNDİR** üzerine dokunun.
Panelleri yeniden düzenlemek için  → **Yeniden düzenle** üzerine dokunun ve  simgesini başka bir konuma sürükleyin.

Edge paneli kolunu ayarlama

Kolun konumunu, boyutunu, şeffaflığını veya titreşim ayarlarını değiştirebilirsiniz.



Edge paneli kolunu, ekranın ortasına doğru sürükleyin. Ardından,  →  → **Edge paneli kolu** üzerine dokunun.

Edge uygulamaları

Sık kullanılan uygulamaları hızlı bir şekilde çalıştırın.

- 1 Edge paneli kolunu, ekranın ortasına doğru sürükleyin.
- 2 Edge uygulamaları panelini açmak için sola veya sağa kaydırın. Alternatif olarak  → **Edge uygulamaları** üzerine dokunun.
- 3 Başlatılacak bir uygulama seçin.

Edge uygulamaları ekranını düzenleme

- Bir uygulama eklemek için, paneldeki  üzerine ve uygulamalar listesinden bir uygulamaya dokunun.
- Panel üzerinde bir klasör oluşturmak için, paneldeki  üzerine dokunun, uygulamalar listesindeki bir uygulamaya uzun dokunun ve ardından bunu Edge uygulamaları panelindeki başka bir uygulamanın üzerine sürükleyin. Uygulamaların çevresinde klasör çerçevesi belirince uygulamaya son verin.
- Bir uygulamayı silmek için paneldeki uygulamaya uzun dokunun ve ekranın üst kısmındaki **Kaldır** ögesine sürükleyin.
- Uygulamaların sırasını değiştirmek için bir uygulamaya uzun dokunun ve başka bir konuma sürükleyin.



Edge uygulamaları panelini **DÜZENLE** üzerine dokunarak da düzenleyebilirsiniz.

Edge kişileri

Hızlıca iletişim kurmak için Edge kişileri paneline sık kullandığınız kişileri ekleyin ve onlardan gelen bildirimleri görüntüleyin.

- 1 Edge paneli kolunu, ekranın ortasına doğru sürükleyin.
- 2 Edge kişileri panelini açmak için sola veya sağa kaydırın. Alternatif olarak  → **Edge kişileri** üzerine dokunun.

Edge kişileri paneline kişi ekleme

Sık kullanılan kişileri Edge kişileri paneline ekleyin ve öncelikli kişileriniz olarak düzenleyin.

 üzerine dokunun ve favori listenizden bir kişi seçin ya da **KİŞİLERİ SEÇ** üzerine dokunun, ardından **TAMAM** üzerine dokunun.



Yalnızca **Kişiler**'e kaydedilenler Edge kişileri paneline eklenebilir.

Edge kişileri ekranını düzenleme

- Bir kişiyi silmek için kişi simgesine uzun dokununuz ve ekranın üst kısmındaki **Kaldır** ögesine sürükleyin.
- Kişilerin sırasını değiştirmek için bir kişi simgesine uzun dokununuz ve başka bir konuma sürükleyin.



Edge kişileri panelini **DÜZENLE** üzerine dokunarak da düzenleyebilirsiniz.

Edge kişileri panelinden insanlarla iletişim kurma

Edge kişileri panelini açın ve bir kişiye dokununuz. İletişim tuşları ekranda görünecek. Kişiyi aramak ya da kişiye mesaj göndermek için istediğiniz tuşa dokununuz.

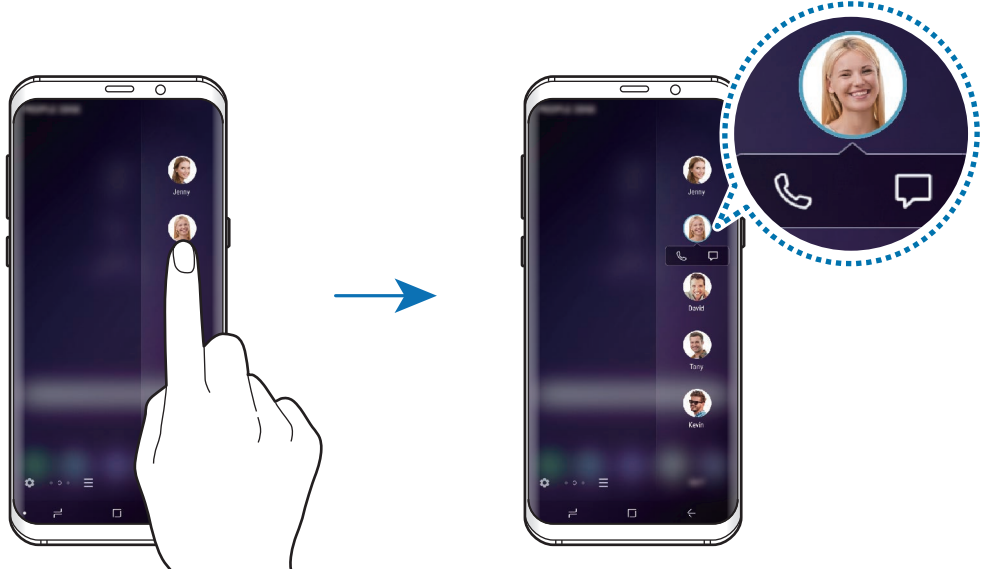

Akıllı seçim

Bir alanı görüntü veya GIF animasyonu olarak yakalamak için o alanı seçin. Ayrıca bir görüntüyü sabitleyerek o görüntünün her zaman listenin en üstünde görüntülenmesini de sağlayabilirsiniz.

Görüntü yakalama

- 1 Edge paneli kolunu, ekranın ortasına doğru sürükleyin.
- 2 Akıllı seçim panelini açmak için sola veya sağa kaydırın. Alternatif olarak  → **Akıllı seçim** üzerine dokunun.
- 3 Panelde istediğiniz bir şekil simgesini seçin.
- 4 Çerçeveyi seçmek istediğiniz içeriğin üzerine sürükleyin. Çerçeveyi yeniden boyutlandırmak için çerçevenin bir köşesini sürükleyin.
- 5 **BİTTİ** üzerine dokunun. Seçilen alanda metin varsa bu metnin algılanıp seçilen alandan çıkarılması için **Metni çıkar** üzerine dokunun.
- 6 Seçilen alan ile kullanmak için bir seçenek belirleyin.
 - **Bixby Vision:** Bixby Vision'ı kullanarak içeriği tanıyın ve ilgili bilgiler için arama yapın.
 - **Çiz:** Seçilen alana yazı yazın ya da bu alanın üzerinde çizim yapın.
 - **Paylaş:** Seçilen alanı başkaları ile paylaşın.
 - **Farklı ayarla:** Seçili alanı ekran kapalıyken gösterilecek şekilde ayarlayın.
 - **Kaydet:** Seçilen alanı **Galeri**'ye kaydedin.

Videodaki alanı yakalama

Bir videoyu oynatırken videodaki bir alanı seçip o kısmı GIF animasyonu olarak yakalayın.

- 1 Video oynatılırken yakalamak istediğiniz içerik olduğunda, Edge paneli kolunu ekranın ortasına doğru sürükleyin.
- 2 Akıllı seçim panelini açmak için sola veya sağa kaydırın. Alternatif olarak **☰** → **Akıllı seçim** üzerine dokunun.
- 3 Panelde **Animasyon** üzerine dokunun.
- 4 Yakalanacak alanın konumunu ve boyutunu ayarlayın.

Pozisyonu ayarlayın

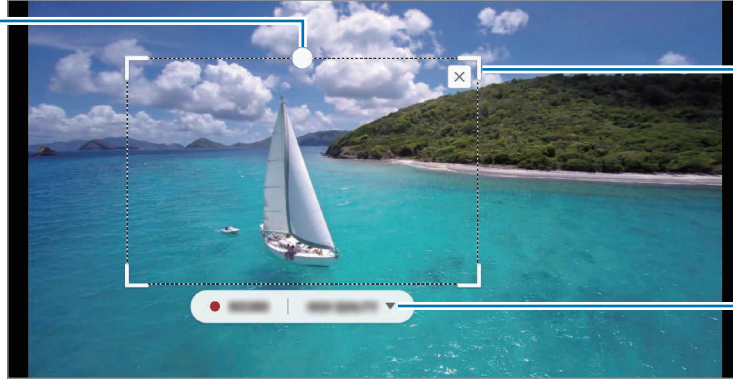

Çerçevenin bir köşesinden sürükleyek yeniden boyutlandırın

Bir kalite seçin

- 5 Yakalamayı başlatmak için **KAYDET** üzerine dokunun.



- Bir videoda yakalama yapmadan önce o videonun oynadığından emin olun.
- Videodaki bir alanın yakalanabileceği maksimum süre ekranda görüntülenir.
- Videodaki bir alan yakalanırken ses kaydedilmez.

- 6 Yakalamayı durdurmak için **DURDUR** üzerine dokunun.

- 7 Seçilen alan ile kullanmak için bir seçenek belirleyin.

- **Çiz:** Seçilen alana yazı yazın ya da bu alanın üzerinde çizim yapın. Dosyayı kaydetmeden önce sonucu görmek için **Önizleme** üzerine dokunun.
- **Paylaş:** Seçilen alanı başkaları ile paylaşın.
- **Kaydet:** Seçilen alanı **Galeri**'ye kaydedin.

Edge aydınlatması

Cihazı, yeni mesajlar gibi bildirimler aldığınızda ekranın kenarlarını aydınlatıp açılır bir pencere görüntülemek üzere ayarlayabilirsiniz.

Cihazın ekranı yüzüstü bile olsa ekranın kenarları aydınlanarak size çağrı veya yeni bildirimleri haber verir. Bir uygulamayı kullanırken açılır bir pencere görüntülediğinde pencereyi aşağı sürükleyerek içeriği hızla görüntüleyip mevcut eylemleri gerçekleştirebilirsiniz.

Edge aydınlatması olarak görüntülenecek şekilde bildirimleri yönetme

- 1 **Ayarlar** uygulamasını başlatın, **Ekran** → **Edge ekranı** → **Edge aydınlatması** üzerine dokunun.
- 2 **Bildirimleri yönet** üzerine dokunun ve uygulamaların yanındaki tuşlara dokunarak buradaki bildirimleri edge aydınlatması olarak alın.



Bildirim türlerine bağlı olarak bazı bildirimler edge aydınlatması gibi görünmeyebilir.

Hızlı yanıt

Özel ret mesajlarını kullanarak gelen aramaları reddedebilirsiniz. Cihazın ekranı aşağı doğru bakarken aramaları reddetmek için parmağınızı cihazın arkasındaki kalp hızı sensörü üzerinde iki saniye tutun.

Varsayılan ret mesajını düzenlemek için **Ayarlar** uygulamasını başlatın, **Ekran** → **Edge ekranı** → **Edge aydınlatması** → **Hızlı yanıt** üzerine dokunun ve sonra **HIZLI YANIT MESAJI** altındaki mesaj metnine dokunun.

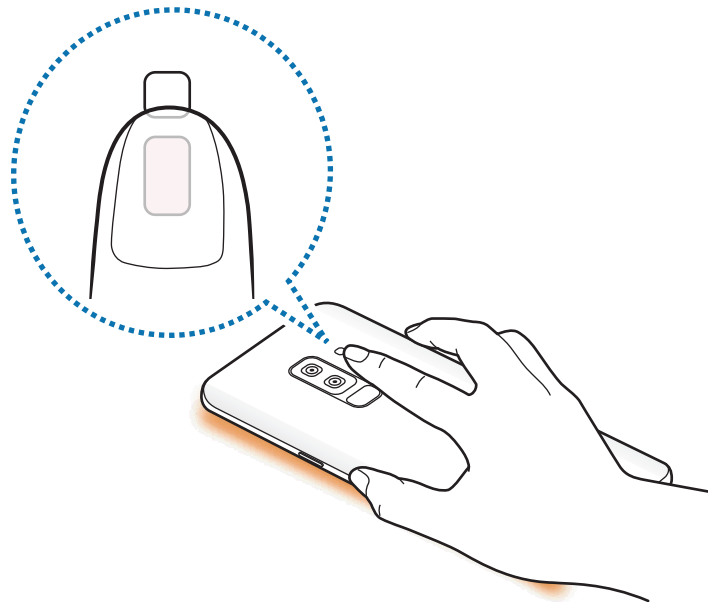

Çoklu pencere

Tanıtım

Çoklu pencere, bölmeli bir ekranda aynı anda iki uygulama çalıştırmanıza izin verir. Ayrıca açılır pencerelerde aynı anda birden fazla uygulama çalıştırabilirsiniz.



Bazı uygulamalar bu özelliği desteklemeyebilir.

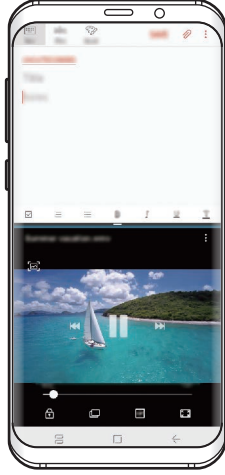

Bölünmüş ekran görünümü

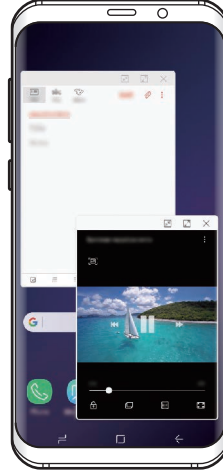

Açılır pencere görünümü

Bölünmüş ekran görünümü

- 1 Yakın zamanda kullanılan uygulamaları açmak için Son Uygulamalar tuşuna dokunun.
- 2 Parmağınızı yukarı veya aşağı doğru kaydırın ve  son uygulama penceresi üzerine dokunun.

Seçili uygulama, üst pencerede başlayacaktır.

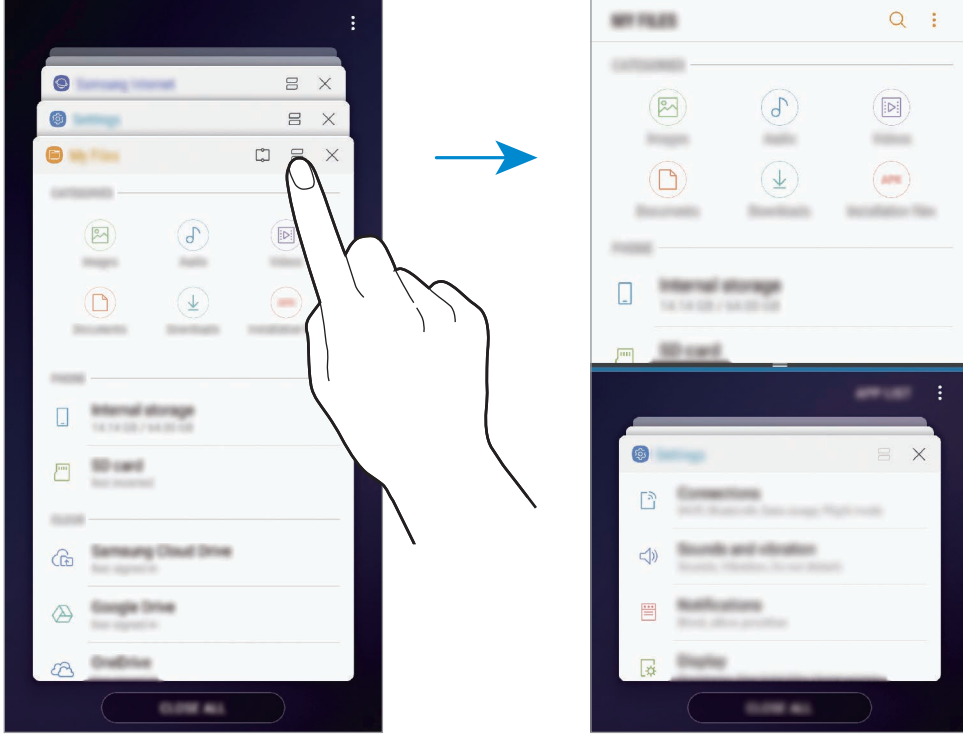

- 3 Alt pencerede, başlatmak için başka bir uygulama seçmek üzere parmağınızı yukarı veya aşağı kaydırın.
Son uygulamalar listesinde yer almayan uygulamaları başlatmak için **UYGLM LST** üzerine dokunun ve bir uygulama seçin.

Ek seçenekleri kullanma

Ek seçeneklere erişmek için uygulama pencereleri arasındaki çubuğa dokunun.

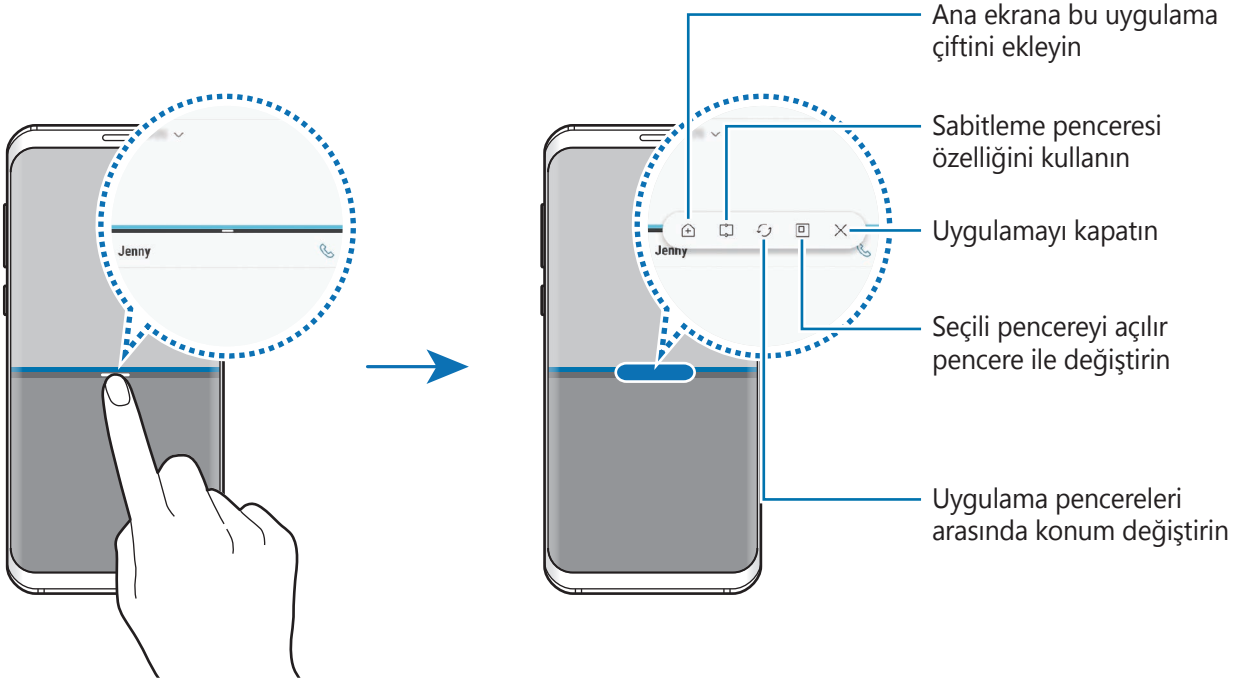

Pencere boyutunu ayarlama

Çubuğu uygulama pencereleri arasında yukarı veya aşağı sürükleyerek pencerelerin boyutunu ayarlayın.

Uygulama pencereleri arasındaki çubuğu ekranın en üst veya en alt kenarına sürüklediğinizde, pencere ekranı kaplar.

Bölünmüş ekran görüntülemeyi küçültme

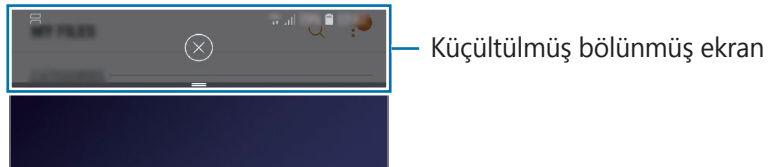

Bölünmüş ekran görünümünü küçültmek için Ana ekran tuşuna basın.  simgesi durum çubuğunda görünür. Küçültülmüş bölünmüş ekran görünümünü, alt penceredeki uygulama kapatılır ve üst penceredeki uygulama etkin kalır.



Küçültülmüş bölünmüş ekran görünümünü kapatmak için  üzerine dokununuz.

Sabitleme penceresi

Bir alanı seçip o alanı ekranın üst kısmına sabitleyebilir ve diğer uygulamaları alttaki pencerede kullanabilirsiniz.

- 1 Yakın zamanda kullanılan uygulamaları açmak için Son Uygulamalar tuşuna dokunun.
- 2  üzerine dokunun ve çerçeveyi sabitlemek istediğiniz alana sürükleyin.
Çerçevenin boyutunu ayarlamak için  ögesini yukarıya veya aşağıya sürükleyin.
- 3 **TAMAMLANDI** üzerine dokunun.
Seçilen uygulama penceresi ekranın en üst kısmına sabitlenir. Pencereyi ayırmak için uygulama pencereleri arasındaki çubuğu sürükleyin.
- 4 Alt pencerede, başlatmak için başka bir uygulama seçmek üzere parmağınızı yukarı veya aşağı kaydırın.

Ana ekrana uygulama çiftleri ekleme

Ana ekrana uygulama çiftleri eklerseniz tek bir dokunuş ile bölünmüş ekran görünümünde iki uygulama başlatabilirsiniz.

Uygulama pencereleri arasındaki çubuğa dokunun ve  üzerine dokunun.

Mevcut uygulama çifti Ana ekrana eklenir.

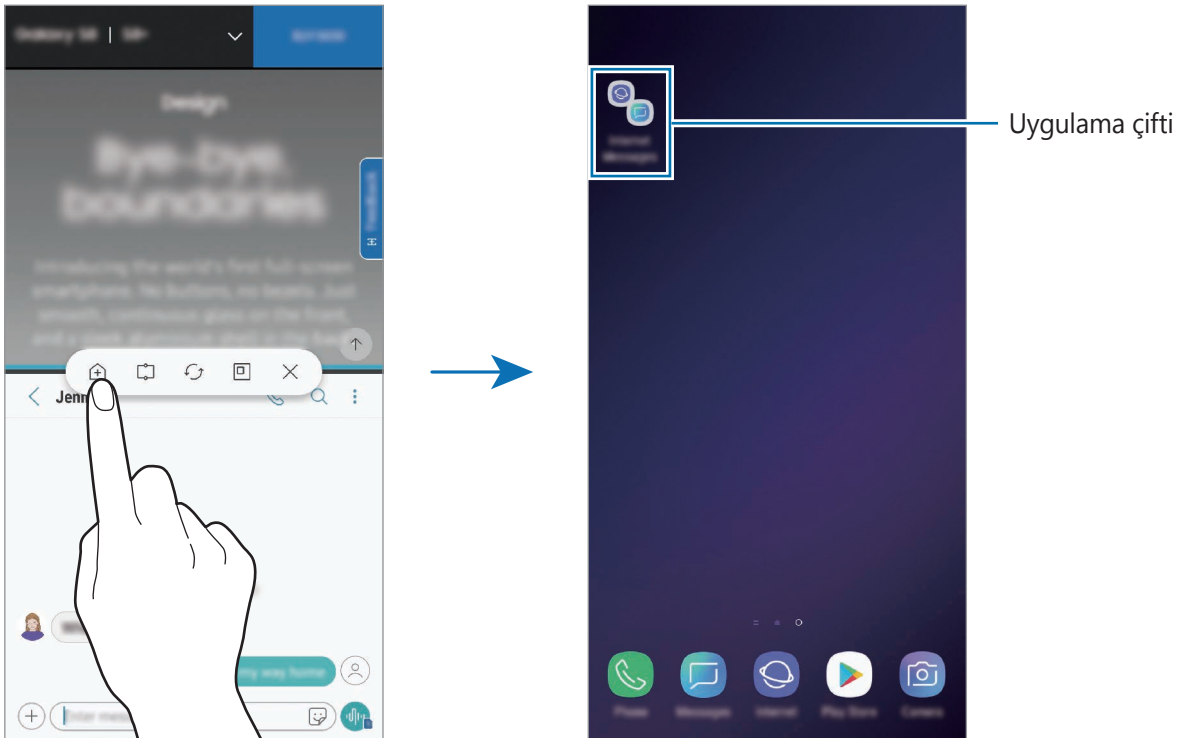

Açılır pencere görünümü

- 1 Yakın zamanda kullanılan uygulamaları açmak için Son Uygulamalar tuşuna dokunun.
- 2 Parmağınızı yukarı veya aşağı kaydırın, bir uygulama penceresine parmağınızı kaldırmadan uzun dokununuz ve **Açılır pencere görünümü için buraya bırakın** üzerine sürükleyin. Uygulama ekranı bir açılır pencerede görünecektir.

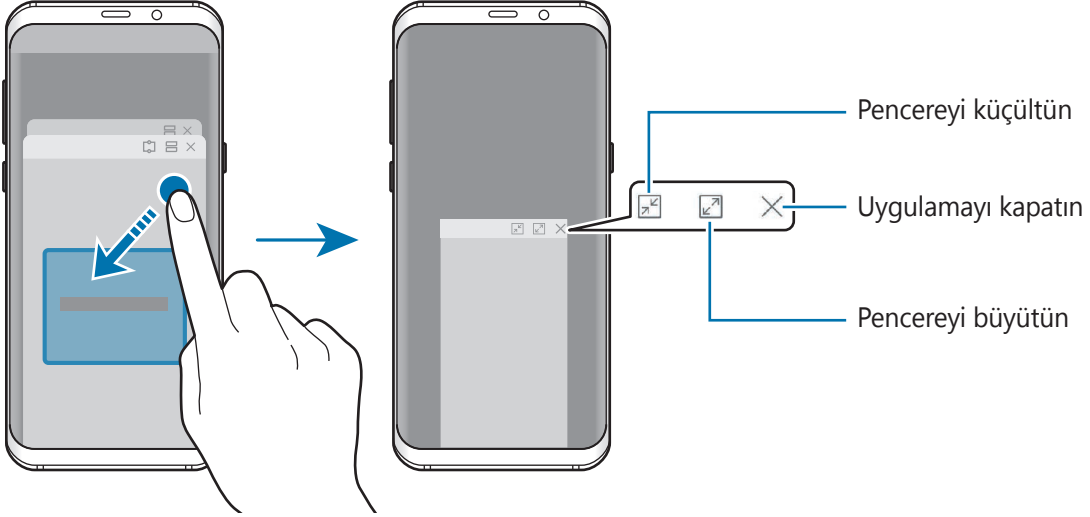

Açılır pencereleri taşıma

Bir açılır pencereyi taşımak için pencerenin araç çubuğuna dokununuz ve yeni bir konuma sürükleyin.

Bildirimleri açılan pencere aracılığıyla görüntüleme

Edge aydınlatma ile belirtilen bir bildirim aldığınızda, açılan pencereyi açarak hızlı bir şekilde bu bildirim içeriğini görebilir ve mümkün olan eylemleri gerçekleştirebilirsiniz. Örneğin, video izlerken veya oyun oynarken bir mesaj alırsanız ekranı değiştirmeden mesajı görüntüleyebilir ve yanıtlayabilirsiniz.

Bir uygulamayı kullanırken edge aydınlatma ile belirtilen bir bildirim aldığınızda bildirimini aşağı sürükleyin.

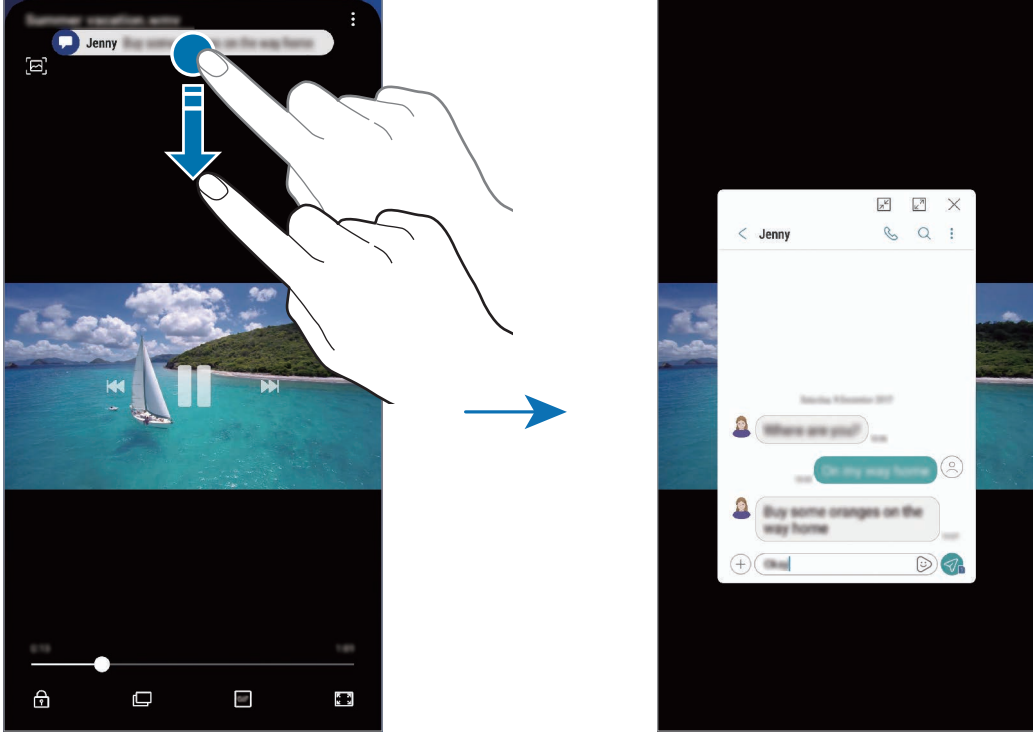

Bu özellik yalnızca Çoklu pencere ve edge aydınlatması özelliklerini destekleyen uygulamalarda kullanılabilir. Desteklenen uygulamaları görüntülemek için **Ayarlar** uygulamasını başlatın, **Ekran** → **Edge ekranı** → **Edge aydınlatması** → **Bildirimleri yönet** üzerine dokunun.

Samsung Gear

Samsung Gear, Gear giyilebilir cihazınızı yönetmenizi sağlayan bir uygulamadır. Cihazınızı Gear'a bağladığınızda, Gear ayarlarını ve uygulamalarını özelleştirebilirsiniz.

Samsung klasörünü açın ve **Samsung Gear** uygulamasını başlatın.

Cihazınızı Gear'a bağlamak için **YOLCULUĞA BAŞLA** üzerine dokunun. Kurulumu tamamlamak için ekrandaki talimatları uygulayın. Gear'ı cihazınız ile nasıl bağlayacağınız ve kullanacağınız hakkında ayrıntılı bilgi için Gear kullanma kılavuzuna bakın.

Samsung Members

Samsung Members, müşterilere destek hizmetleri (örneğin, cihaz sorunlarının tanılanması) sunar ve kullanıcıların sorular ve hata raporları göndermesine olanak sağlar. Ayrıca, Galaxy kullanıcıları topluluğundaki diğer kişilerle bilgi paylaşabilir veya en yeni Galaxy haberlerini ve ipuçlarını görebilirsiniz. **Samsung Members**, cihazınızı kullanırken karşılaşılabileceğiniz sorunları çözmenize yardımcı olabilir.

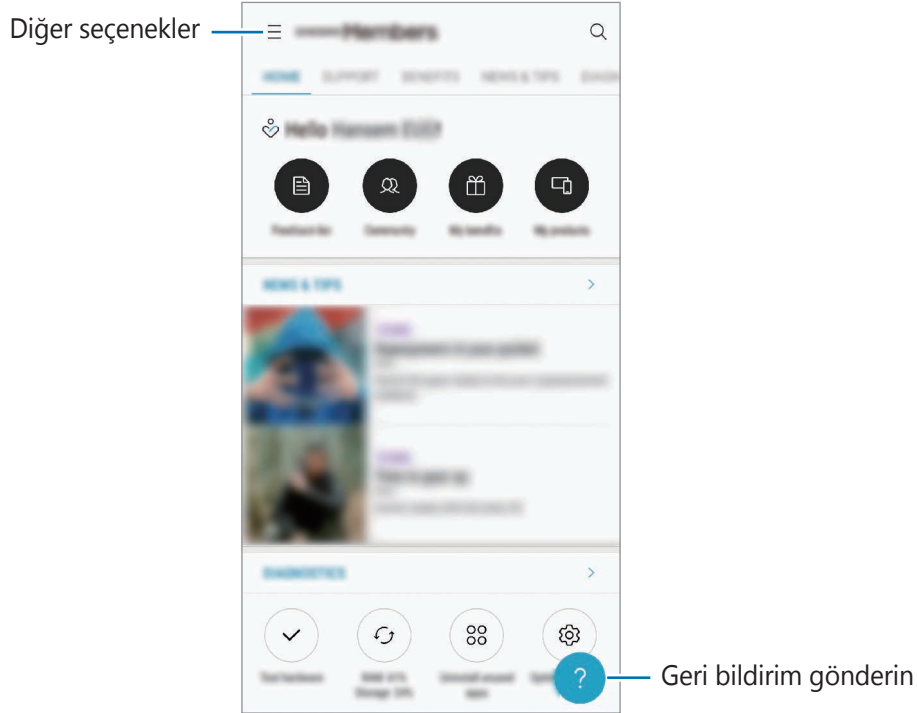

- Bu uygulamanın kullanılabilirliği ve desteklenen özellikler bölgeye veya servis sağlayıcısına göre farklılık gösterebilir.
- Geri bildiriminizi göndermek veya yorumlarınızı yayımlamak için, kayıt olup Samsung account'unuzla oturum açmanız gerekir. Daha fazla bilgi için [Samsung Account](#) bölümüne bakın.

Samsung Notes

Klavyeden metin girerek veya ekrana elle yazarak veya çizim yaparak notlar oluşturabilirsiniz. Notlarınıza görüntü veya ses kaydı da ekleyebilirsiniz.

Notları oluşturma

1 **Samsung Notes** uygulamasını başlatın, **TÜMÜ** → **+** üzerine dokunun.

2 Ekranın üstündeki araç çubuğunda bir giriş yöntemi seçin ve bir not oluşturun.

Galeri'den seçim yaparak veya fotoğraf çekerek görüntü eklemek için **📎** → **Görüntü** üzerine dokunun.

Ses kaydetmek ve kaydedilen sesi nota eklemek için **📎** → **Ses** üzerine dokunun. Ses kaydı hemen başlar.

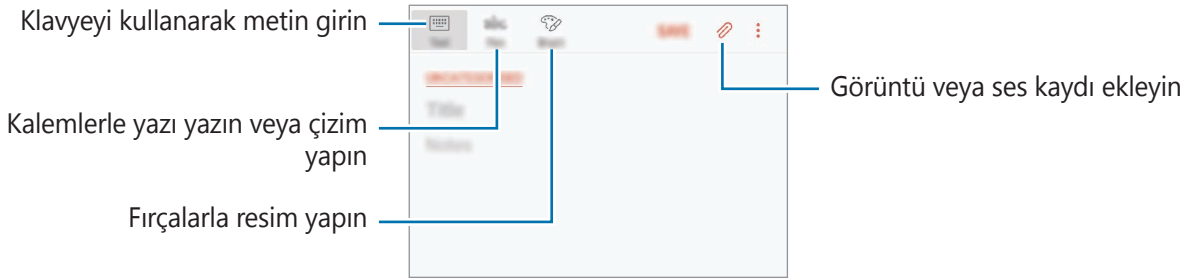

3 Notu oluşturmayı tamamladığınızda **KAYDET** üzerine dokunun.

Not silme

1 **Samsung Notes** uygulamasını başlatın, **TÜMÜ** veya **KOLEKSİYONLAR** üzerine dokunun ve kategorilerden birini seçin.

2 Bir notu silmek için nota uzun dokunun.

Birden fazla notu silmek için, silmek istediğiniz notları işaretleyin.

3 **🗑️** üzerine dokunun.

Takvim

Planlayıcınızdaki yaklaşan etkinlikleri ve görevleri girerek planınızı yönetin.

Etkinlikleri oluşturma

1 **Takvim** uygulamasını başlatın, **+** üzerine dokunun veya bir tarihe iki kez dokunun. Eğer etkinlikler veya görevler daha önceden tarihe kaydedilmişse, tarihe dokunun ve **+** üzerine dokunun.

2 Etkinlik detaylarını girin.

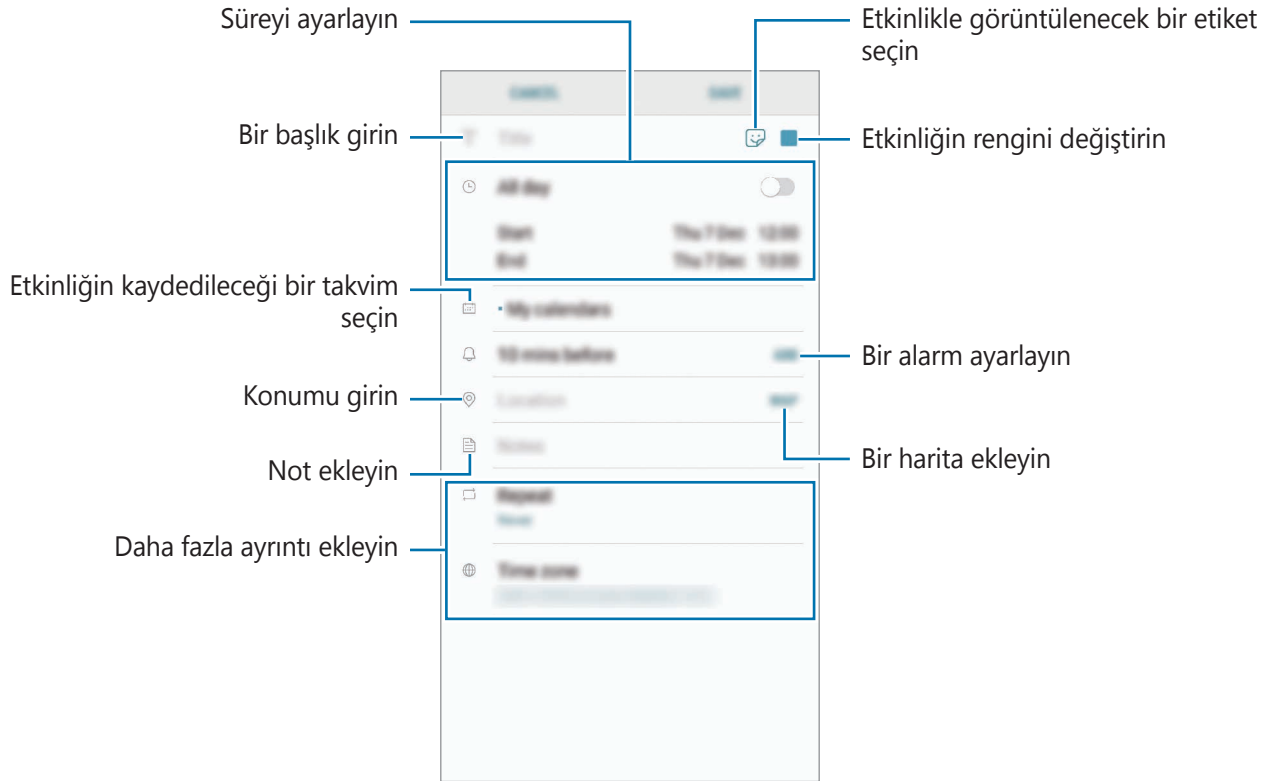

3 Etkinliği kaydetmek için **KAYDET** üzerine dokunun.

Görev Oluşturma

- 1 **Takvim** uygulamasını başlatın, **GÖRÜNTÜLE** → **Görevler** üzerine dokunun.
- 2 **+** üzerine dokunun ve görev ayrıntılarını girin.
- 3 Görevi kaydetmek için **KAYDET** üzerine dokunun.

Hesaplarınız ile etkinlikleri ve görevleri senkronize etme

- 1 **Ayarlar** uygulamasını başlatın, **Cloud ve hesaplar** → **Hesaplar** üzerine dokunun ve senkronize edilecek hesabı seçin.
- 2 **Hesabı eşitle** üzerine ve **Senkr Takvim** anahtarının üzerine dokunarak etkinleştirin.
Samsung account için, **⋮** → **Eşitleme ayarları** üzerine ve **Takvim** anahtarına dokunarak bunu etkinleştirin.

Senkronize edilecek hesapları eklemek için **Takvim** uygulamasını başlatın ve **⋮** → **Takvimleri yönet** → **Hesap ekle** üzerine dokunun. Ardından, senkronize edeceğiniz bir hesap seçin ve oturum açın. Bir hesap eklendiğinde, listede görünür.

Samsung Health

Tanıtım

Samsung Health, sağlığını ve zindeliğinizi yönetmenize yardımcı olur. Sağlık ve zindelik hedefleri belirleyin, ilerlemenizi kontrol edin ve genel sağlığınızın kaydını takip edin.

Samsung Health'i Kullanma

Sağlığınıza ve formunuzu izlemek için Samsung Health menülerinden ve takipçilerinden önemli bilgileri görüntüleyebilirsiniz. Ayrıca, adım sayısı kayıtlarınızı diğer Samsung Health kullanıcılarıyla karşılaştırabilir, arkadaşlarınızla rekabet edebilir ve sağlıkla ilgili ipuçlarını görüntüleyebilirsiniz.

Samsung klasörünü açın ve **Samsung Health** uygulamasını başlatın. Bu uygulamayı ilk kez başlatırken veya bir veri sıfırlamadan sonra yeniden çalıştırırken, kurulumu sonlandırmak için ekrandaki talimatları izleyin.



Bazı özellikler bölgeye bağlı olarak kullanılamayabilir.

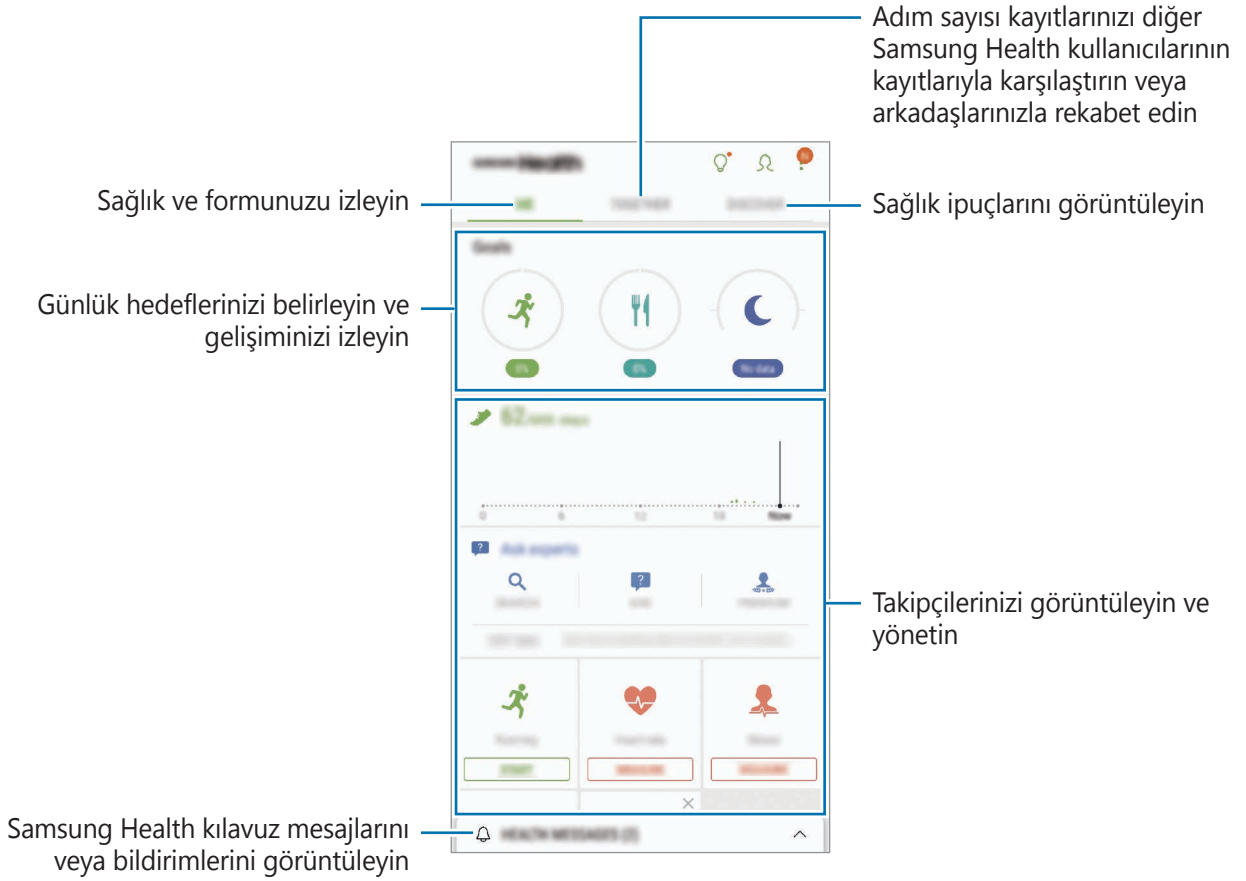

Samsung Health ekranına öge eklemek için,  → **Ögeleri yönet** üzerine dokunun ve ardından ögeleri seçin.

- **HEDEFLER:** Günlük forma girme hedeflerinizi belirleyin ve gelişiminizi izleyin.
- **PROGRAMLAR:** Kişiyeye özel egzersiz programlarını kullanın.
- **GENEL TAKİPÇİLER:** Aktivitelerinizi, besin alımını ve vücut ölçümlerinizi takip edin.
- **EGZERSİZ TAKİPÇİLERİ:** Çeşitli egzersizler için takipçiler ekleyin ve aktivitelerinizi izleyin.

Hedefler

Kilo yönetimi veya daha dengeli bir yaşamla ilgili hedeflerinizi ayarlayabilirsiniz. Hedeflerinizi ayarladıktan sonra Samsung Health ekranında ilerleme durumunuzu izleyebilir veya yönergeleri görüntüleyebilirsiniz.

Samsung Health ekranında, **HEDEF BELİRLE** üzerine dokunun. Alternatif olarak  → **Ögeleri yönet** üzerine dokunun ve **Kilo yönetimi** veya **Dengeli yaşam** ögesini seçin.

BİRLİKTE

Birlikte, adım sayısı hedefleri belirlemenize ve arkadaşlarınızla yarışmanıza olanak sağlar. Arkadaşlarınızı birlikte yürümeye davet edebilir, hedef adım sayılarını belirleyebilir, yarışmalar içinde rekabet edebilir ve **Adım lider panosu**'ndaki sıralamanızı görüntüleyebilirsiniz.

Samsung Health ekranında, **BİRLİKTE** üzerine dokunun.

Adımlar

Cihaz, attığınız adım sayısını sayar ve katedilen mesafeyi ölçer.

Samsung Health ekranında, adım sayısı takipçisine dokunun.

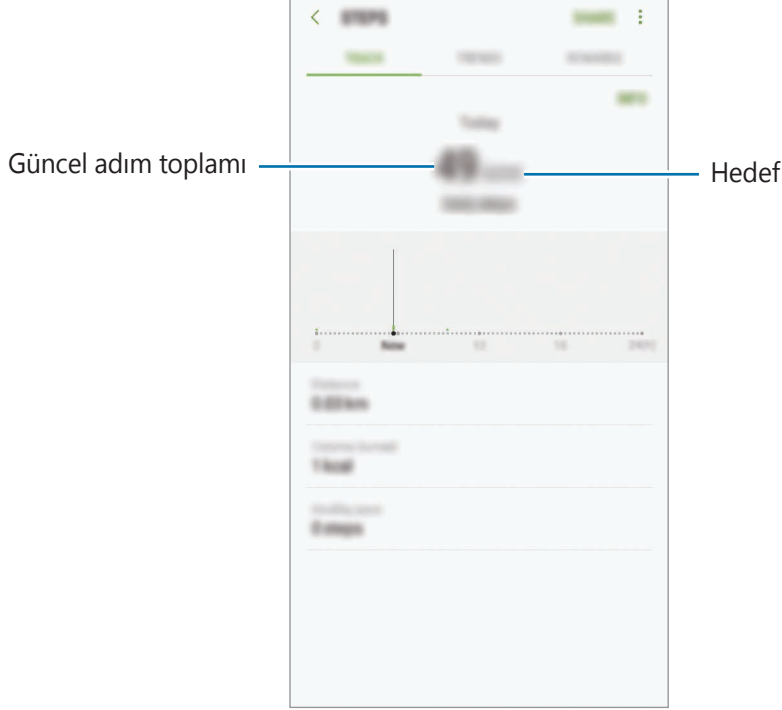

- Adım takip uygulaması adımlarınızı izlerken ve ardından adım sayımını gösterirken kısa bir gecikme yaşayabilirsiniz. Hedefinize ulaştığınızı gösteren açılır bir pencereden önce kısa bir gecikme meydana gelebilir.
- Bir araba ya da tren ile seyahat ederken adım takip uygulamasını kullanıyorsanız, titreşim adım sayınızı etkileyebilir.

Kalp atış hızı

Kalp atış hızınızı ölçün ve kaydedin.



Kalp hızı takipçisi sadece fitness ve bilgi amaçlıdır ve hastalıkların ya da diğer durumların tanınması veya hastalıkların tedavisi, hafifletilmesi veya önlenmesi amacıyla taşımamaktadır.

Kalp atış hızınızı ölçmeden önce aşağıdaki şartların farkında olun:

- Ölçümleri almadan önce 5 dakika dinlenin.
- Eğer ölçüm beklenen kalp atış hızından çok farklı ise, 30 dakika dinlenin ve tekrar ölçün.
- Kış aylarında ya da soğuk havalarda, kalp atış hızınızı ölçerken ısıınızı koruyun.
- Ölçüm almadan önce sigara içmek ya da alkol almak kalp atış hızınızın normal kalp atış hızından farklı olmasına sebep olabilir.
- Kalp atış hızı ölçümlerini alırken yürümeyin, esnemeyin veya derin soluk almayın. Bunları yapmanız kalp atış hızınızın yanlış kaydedilmesine sebep olabilir.
- Kalp atış hızı ölçümleri ölçüm yöntemine ve alındıkları ortama bağlı olarak farklılık gösterebilir.
- Kalp hızı sensörü çalışmıyorsa herhangi bir şeyin sensörü engellemediğinden emin olun. Kalp hızı sensöründe aynı sorun yaşanmaya devam ediyorsa, Samsung Servis Merkezi'ne başvurun.

- 1 Samsung Health ekranında, kalp hızı takipçisine dokununuz ve ardından kalp hızınızı ölçmeye başlamak için **ÖLÇ** üzerine dokununuz.
- 2 Parmağınızı cihazın arkasındaki kalp hızı sensörünün üzerine yerleştiriniz.

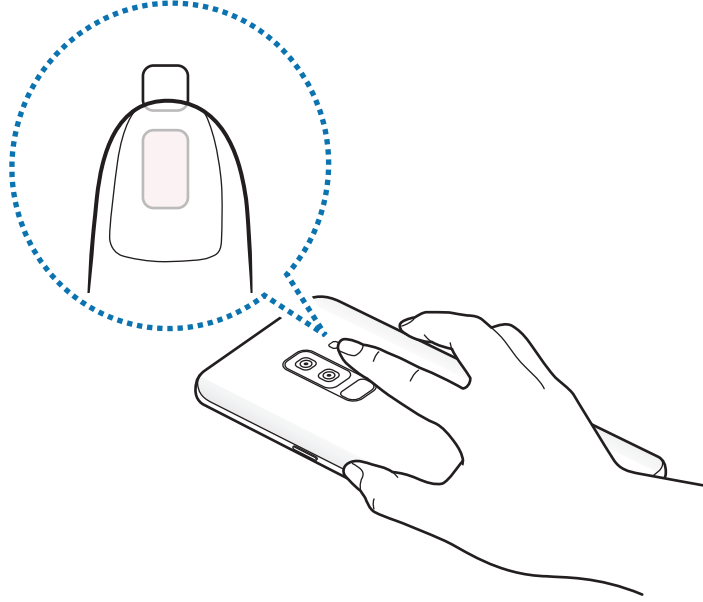

- 3 Belirli bir sürenin ardından, mevcut kalp hızınız ekranda görüntülenecektir. Parmağınızı sensörden kaldırınız.

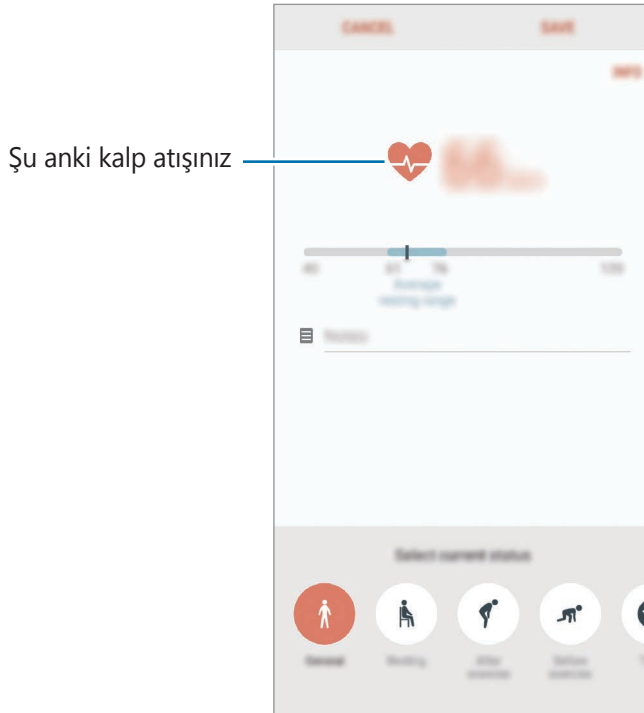

Ek bilgiler



- Samsung Health işlevleri sadece fitness ve sağlık amaçlıdır ve bakım, mitigasyon, tedavi ya da hastalıkların önlenmesinde hastalıkların ya da diğer durumların tanınması amacı taşımamaktadır.
- Samsung Health için mevcut olan işlevler, özellikler ve eklenebilir uygulamalar, yerel yasa ve yönetmelikler nedeniyle ülkeden ülkeye farklılık gösterebilir. Kullanmadan önce kendi bölgenize özel kullanılabilir uygulamaları ve özellikleri kontrol etmelisiniz.
- Samsung Health uygulamaları ve hizmeti bir ön uyarı olmaksızın değiştirilebilir ya da kesilebilir.
- Böyle bir veri toplama talep ettiğiniz hizmeti sağlamak ile sınırlı olup buna zindeliğinizi artırmak için ek bilgi sağlamak, senkronize etmek, veri analizi yapmak ve istatistikleri çıkarmak ya da daha iyi hizmet geliştirmek ve sağlamak dahildir. (Fakat, Samsung account'unuzda Samsung Health'den oturum açarsanız veri yedekleme amacıyla verileriniz sunucuya kaydedilebilir.) Bu amaç doğrultusunda tamamlamak için kişisel bilgiler saklanabilir. Ayarlar menüsündeki Verileri sıfırla seçeneği ile Samsung Health tarafından kaydedilen kişisel bilgileri silebilirsiniz. Sosyal ağlarda paylaşılan veya depolama cihazlarına aktarılan herhangi bir veriyi silmek için bunları ayrı bir şekilde silmelisiniz.
- Verilerinizi diğer Samsung servisleri, seçtiğiniz uygun üçüncü partiler ve diğer bağlı cihazlarınız ile paylaşabilir ve /ya da senkronize edebilirsiniz. Bu gibi diğer servisler ya da üçüncü parti cihazlar tarafından Samsung Health bilgilerine erişime yalnızca sizin onayınızla izin verilir.
- Sosyal ağlarda paylaşılan ya da diğer kişilere gönderilen verilerin yanlış kullanımından tamamen siz sorumlusunuz. Kişisel verilerinizi diğer kişiler ile paylaşırken dikkatli olun.
- Eğer cihaz ölçüm cihazlarına bağlanırsa, doğru çalıştığını onaylamak için iletişim protokolünü doğrulayın. Eğer Bluetooth gibi kablosuz bir bağlantı kullanıyorsanız, cihaz diğer cihazlardan gelen elektronik etkileşimden etkilenebilir. Radyo dalgaları yayan diğer cihazların yakınında cihazı kullanmayın.
- Lütfen Samsung Health'i kullanmadan önce Samsung Health Hüküm ve Koşullar ve Gizlilik Politikasını dikkatlice okuyun.

Ses Kaydedici

Tanıtım

Çeşitli durumlar için farklı kayıt modları kullanın. Cihaz sesinizi metin haline dönüştürebilir ve farklı ses kaynaklarını ayırt edebilir.

Ses kaydı yapma

- 1 **Samsung** klasörünü açın ve **Ses Kaydedici** uygulamasını başlatın.
- 2 Kayıt işlemini başlatmak için  üzerine dokunun. Mikrofona doğru konuşun.
Kayıt işlemini duraklatmak için  üzerine dokunun.
Bir ses kaydı yaparken, **YER İMİ** üzerine dokunarak bir yer imi ekleyin.

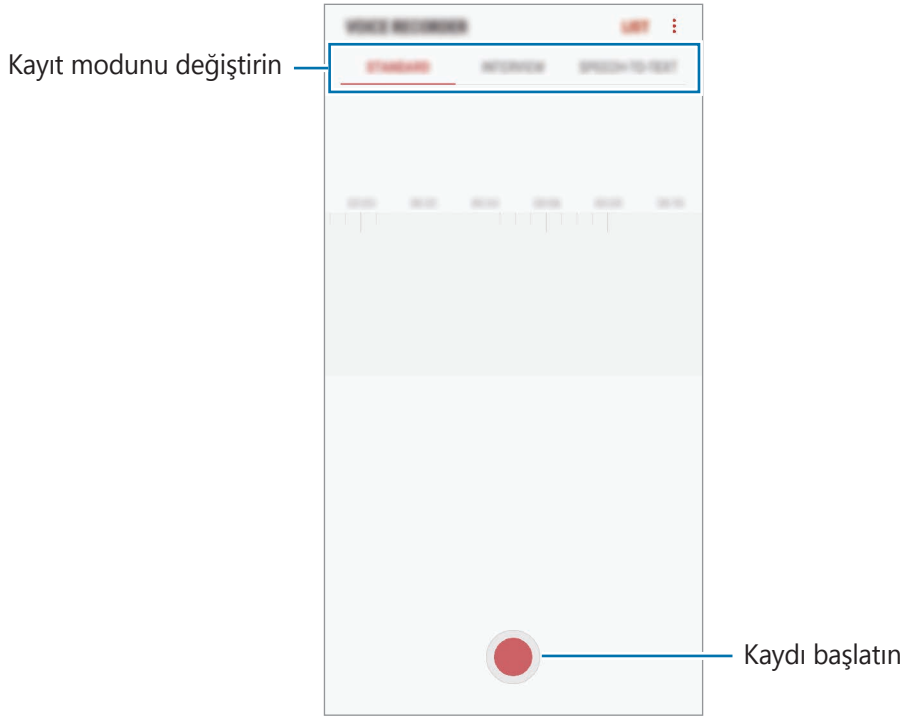

- 3 Kayıt işlemini sonlandırmak için  üzerine dokunun.
- 4 Dosya adını girip **KAYDET** üzerine dokunun.

Kayıt modunu deęiřtirme

Samsung klasörünü açın ve **Ses Kaydedici** uygulamasını başlatın.

Ses kaydedici ekranının üstünde bir mod seçin.

- **STANDART:** Bu normal kayıt modudur.
- **RÖPORTAJ:** Mikrofon iki yönden gelen seslere hassastır. Bu modda, cihazın üstü ve altı eşit miktarda ses alır.
- **KONUŞMADN METNE:** Cihaz sesinizi kaydeder ve bu sesi aynı anda ekranda metin haline dönüřtürür. En iyi sonuçlar için cihazı aęzınıza yakın tutun, sessiz bir yerde yüksek sesle ve anlaşılır şekilde konuşun.



Sesli not sistem dili konuştuęunuz dil ile eşleşmezse, cihaz sesinizi algılamayacaktır. Bu özellięi kullanmadan önce, mevcut dil üzerine dokunarak sesli not sistem dilini ayarlayın.

Seçilen ses kayıtlarını oynatma

Röportaj kayıtlarını gözden geçirirken, kayıtlardaki bazı ses kaynaklarını sessize alabilir ya da sesini açabilirsiniz.

- 1 **Samsung** klasörünü açın ve **Ses Kaydedici** uygulamasını başlatın.
- 2 **LİSTELE** üzerine dokunun ve röportaj modunda yapılan bir ses kaydı seçin.
- 3 Ses kaynaklarından bazılarını sessize almak için, sesin kısılacağı yönde  üzerine dokunun.

Simge  olacaktır ve ses susturulacaktır.

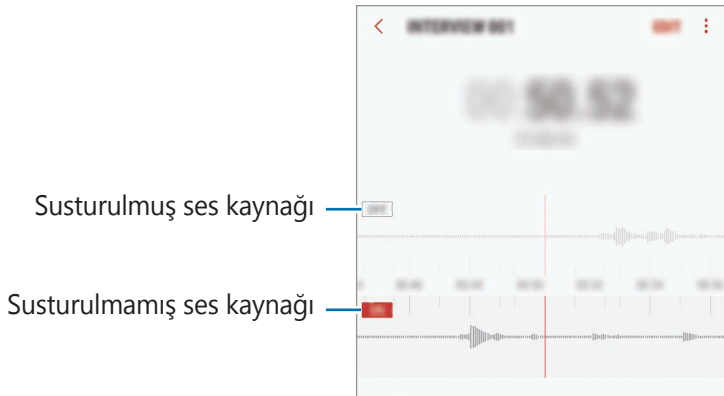

Dosyalarım

Cihazda veya Cloud depolama hizmetleri gibi diğer konumlarda kayıtlı çeşitli dosyalara erişin ve yönetin.

Samsung klasörünü açın ve **Dosyalarım** uygulamasını başlatın.

Tüm depolardaki dosyaları görüntüleyin.

Cihazın depolama alanında yer açmak için  → **Daha fazla alan al** üzerine dokununuz.

Dosyaları ya da klasörleri aramak için  üzerine dokununuz.

Saat

Tanıtım

Alarm ayarlayın, dünyanın dört bir yanındaki şehirlerde saatin kaç olduğuna bakın, bir etkinlik planlayın veya belli bir süre ayarlayın.

ALARM

Saat uygulamasını başlatın ve **ALARM** üzerine dokununuz.

Alarm ayarlama

Alarmlar listesinden  üzerine dokununuz, bir alarm saati ayarlayın, alarmın tekrarlanacağı günleri seçin, diğer alarm seçeneklerini ayarlayın ve ardından **KAYDET** üzerine dokununuz.

Bir alarm zamanı girmek üzere tuş takımını açmak için, zaman girdi alanına dokununuz.

Alarmları etkinleştirmek veya devre dışı bırakmak için alarmlar listesinde alarmın yanındaki tuşa dokununuz.

Alarmı durdurma

Alarmı durdurmak için **YOKSAY** üzerine dokununuz. Erteleme seçeneğini daha önceden etkinleştirdiyseniz, alarmın belli bir süre sonra tekrarlaması için **ERTELE** üzerine dokununuz.

Alarm silme

Bir alarma uzun dokunun, silinecek alarmları işaretleyin ve ardından **SİL** üzerine dokunun.

DÜNYA SAATİ

Saat uygulamasını başlatın ve **DÜNYA SAATİ** üzerine dokunun.

Saat oluşturma

+ üzerine dokunun, bir şehir adı girin veya küre üzerinden bir şehri seçin **EKLE** üzerine dokunun.

Saat silme

Bir saate uzun dokunun, silinecek saatleri işaretleyin ve ardından **SİL** üzerine dokunun.

KRONOMETRE

- 1 **Saat** uygulamasını başlatın ve **KRONOMETRE** üzerine dokunun.
- 2 Bir etkinliği başlatmak için **BAŞLAT** üzerine dokunun.
Bir etkinliğin zamanını tutarken tur zamanlarını kaydetmek için **TUR** üzerine dokunun.
- 3 **DURDUR** üzerine dokunarak zamanı durdurun.
Zamanı tekrar başlatmak için **SÜRDÜR** üzerine dokunun.
Tur zamanlarını silmek için **SIFIRLA** üzerine dokunun.

ZAMANLAYICI

- 1 **Saat** uygulamasını başlatın ve **ZAMANLAYICI** üzerine dokunun.
- 2 Süreyi ayarlayın ve ardından **BAŞLAT** üzerine dokunun.
Bir süre girmek üzere tuş takımını açmak için, süre girdi alanına dokunun.
- 3 Zamanlayıcı kapandığında **YOKSAY** üzerine dokunun.

Hesap Makinesi

Basit veya karmaşık hesaplamalar gerçekleştirin.

Hesap Makinesi uygulamasını başlatın.

Bilimsel hesap makinesini kullanmak için cihazı döndürerek yatay görünüme getirin. **Oto. döndür** devre dışı bırakılmışsa, bilimsel hesap makinesini görüntülemek için  üzerine dokununuz.

Hesap geçmişini görmek için **GEÇMİŞ** üzerine dokununuz. Hesap geçmişi panelini kapatmak için **TUŞLAR** üzerine dokununuz.

Geçmişini temizlemek için **GEÇMİŞ** → **GEÇMİŞİ TEMİZLE** üzerine dokununuz.

Birim dönüştürme aracını kullanmak için  üzerine dokununuz. Alan, uzunluk veya sıcaklık gibi çeşitli değerleri başka birimlere dönüştürebilirsiniz.

Game Launcher

Tanıtım

Game Launcher **Play Store** ve **Galaxy Apps**'ten indirilen oyunlarınızı kolay erişim için tek bir yerde toplar. Oyunları daha kolay oynamak için cihazı oyun moduna ayarlayabilirsiniz.

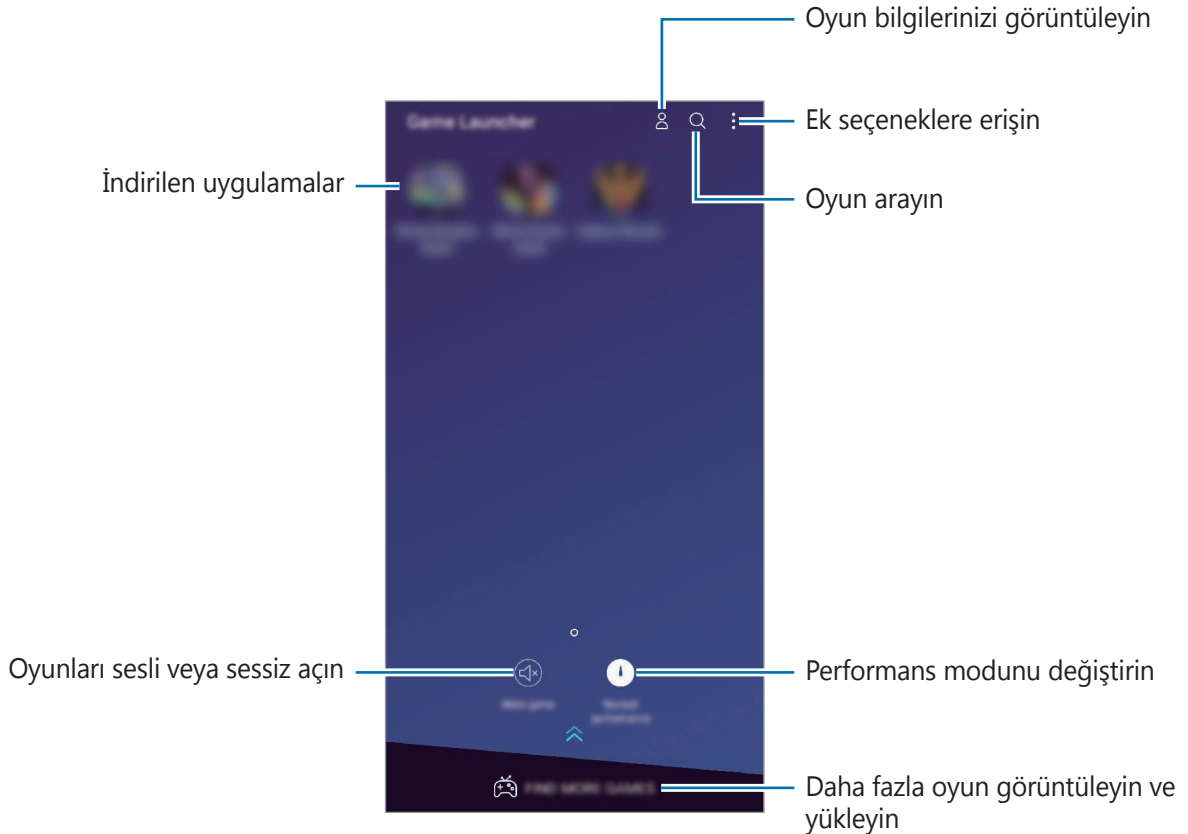

Game Launcher Kullanma

1 **Ayarlar** uygulamasını başlatın, **Gelişmiş özellikler** → **Oyunlar** üzerine dokunduktan sonra **Game Launcher** tuşuna dokunarak bu işlevi etkinleştirin.

Game Launcher, Ana ekrana veya Uygulamalar ekranına eklenir.



Bu özelliği devre dışı bıraktığınızda, **Game Launcher** Ana ekrandan ve Uygulamalar ekranından kaldırılacaktır.

2 **Game Launcher** uygulamasını başlatın.

3 Oyun listesinden bir oyuna dokununuz.

Daha fazla oyun bulmak için ekranı yukarı doğru sürükleyin.



Play Store ve **Galaxy Apps**'ten indirilen oyunlar Game Launcher ekranında otomatik olarak gösterilecektir. Oyunlarınızı göremezseniz, **⋮** → **Oyun ekle** üzerine dokununuz.

Bir oyunu Game Launcher'dan kaldırma

Bir oyuna uzun dokununuz ve ardından **Kaldır** üzerine dokununuz.

Performans modunu değiştirme

Oyun performans modunu değiştirebilirsiniz.

Game Launcher uygulamasını başlatın, **Normal performans** üzerine dokununuz ve tuşa tekrar tekrar dokunarak istediğiniz modu seçin.

- **Normal performans:** Güç tasarrufu modu veya yüksek performans modu kullanılmaz.
- **Güç tasarrufu uygula:** Bu mod, pil gücü tüketimini azaltır; ancak sistem performansını da azaltır.
- **Yüksek performans:** Bu mod, sistem performansını artırır; ancak pil gücü tüketimini de artırır.



Pil gücü verimi oyundan oyuna farklılık gösterebilir.

Game Tools Kullanma

Oyun oynarken Game Tools panelindeki çeşitli seçenekleri kullanabilirsiniz. Game Tools panelini açmak için navigasyon çubuğunda  üzerine dokununuz. Navigasyon çubuğu gizliyse, çubuğun görünmesi için ekran alt kısmından yukarıya doğru sürükleyin.

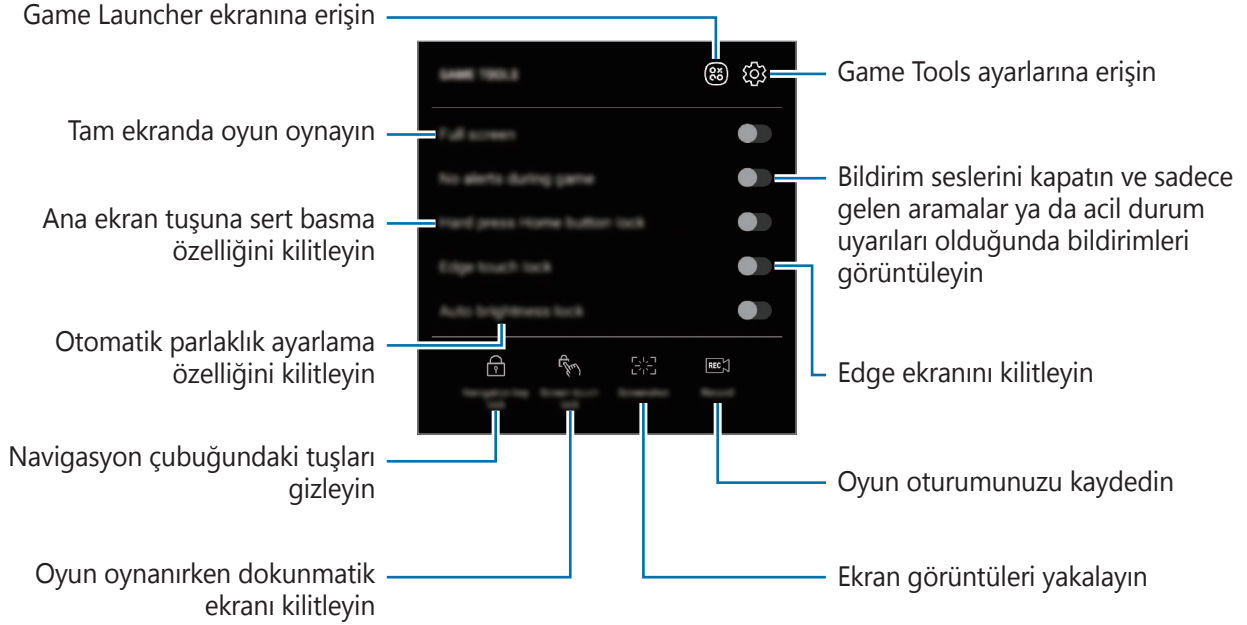

Oyun sırasında bildirimleri engelleme

 üzerine dokununuz ve **Oyunda uyarı yok** tuşuna dokunarak bu işlevi etkinleştirin. Cihaz, bildirim seslerini kapatır ve sadece gelen aramalara ve acil durum uyarılarına ilişkin bildirimleri görüntüler; böylece bildirimlerle rahatsız edilmeden oyunlarınızı oynayabilirsiniz. Gelen arama aldığınızda, ekranın üst kısmında küçük bir bildirim görünecektir.

SmartThings

Tanıtım

Yakınılardaki cihazlarla (örneğin, Bluetooth kulaklıklar veya başka akıllı telefonlar) kolay ve hızlı bir şekilde bağlantı kurun. Akıllı telefonunuz ile televizyonları, ev gereçlerini, Nesnelerin İnterneti (IoT) ürünlerini kontrol edebilirsiniz ve yönetebilirsiniz.

- **Yakınılardaki cihazlarla bağlantı kurma:** Bluetooth kulaklıklar veya giyilebilir cihazlar gibi yakınılardaki cihazlarla kolay ve hızlı bir şekilde bağlantı kurun.
- **Ev aletlerini, TV'leri ve IoT ürünlerini kaydetme ve kontrol etme:** Akıllı buzdolaplarını, çamaşır makinelerini, bulaşık makinelerini, klimaları, hava filtrelerini, TV'leri ve Nesnelerin İnterneti (IoT) ürünlerini akıllı telefonunuza kaydedin ve akıllı telefonunuzun ekranından bunların durumunu görüntüleyin veya bunları kontrol edin.
- **Bildirim alma:** Akıllı telefonunuzda bağlı cihazlardan bildirimler alabilirsiniz. Örneğin, çamaşırın yıkanması bittiğinde akıllı telefonunuzda bir bildirim alabilirsiniz.

Samsung klasörünü açın ve **SmartThings** uygulamasını başlatın. Pano görünür.





- SmartThings'i kullanmak için akıllı telefonunuzun ve diğer cihazlarınızın bir Wi-Fi ağına veya mobil ağa bağlı olması gerekir.
- SmartThings özelliğini tümüyle kullanmak için kayıt yaptırıp Samsung account'unuzla oturum açmanız gerekir.
- Bağlayabileceğiniz cihazlar, bölgeye veya servis sağlayıcısına bağlı olarak değişebilir. Bağlanabilir cihazların listesini görmek için **Samsung** klasörünü açın, **SmartThings** uygulamasını başlatın ve ardından **DESTEKLENEN CİHAZLAR** üzerine dokununuz.
- Kullanılabilir özellikler, bağlı cihaza bağlı olarak farklılık gösterebilir.
- Bağlı cihazların kendi hataları veya kusurları, Samsung garantisi kapsamında değildir. Bağlı cihazlar üzerinde hatalar veya kusurlar oluştuğunda cihazın imalatçısı ile irtibata geçin.

Yakındaki cihazlarla bağlantı kurma

Yakınılardaki cihazlarla (örneğin, Bluetooth kulaklıklar) kolay ve hızlı bir şekilde bağlantı kurun.



Bağlanan cihazların türüne veya paylaşım yöntemine bağlı olarak bağlantı yöntemleri farklılık gösterebilir.

- 1 **Samsung** klasörünü açın ve **SmartThings** uygulamasını başlatın.
- 2 Panodan, **Cihaz ekle** üzerine dokununuz.
- 3 Listedenden bir cihaz seçin ve ekrandaki talimatları takip ederek bu cihaza bağlanınız.

Ev aletlerini, TV'leri ve IoT ürünlerini kullanma

Akıllı ev aletlerinizin, televizyonlarınızın ve IoT ürünlerinizin durumunu akıllı telefonunuzun ekranından görüntüleyin. Cihazları konuma göre gruplandırılabilir ve cihazları kolay ve kullanışlı bir şekilde kontrol etmek için kurallar ekleyebilirsiniz.

Cihazları bağlama

- 1 **Samsung** klasörünü açın ve **SmartThings** uygulamasını başlatın.
- 2 Panodan, **Cihaz ekle** üzerine dokununuz.
- 3 Listedeki bir cihaz seçin.
Listede cihaz yoksa **CİHAZI MANUEL OLARAK EKLE** altında  üzerinde dokununuz ve bir cihaz tipi seçin. Ya da **Ara** üzerine dokununuz ve cihaz veya model adını giriniz.
- 4 Cihazları kaydetmek için ekrandaki talimatları uygulayınız.

Bağlı cihazları görüntüleme ve kontrol etme

Cihazları görüntüleyebilir ve kontrol edebilirsiniz. Örneğin, buzdolabınızın içindekileri kontrol edebilirsiniz ya da televizyonun sesini ayarlayabilirsiniz.

- 1 **Samsung** klasörünü açın ve **SmartThings** uygulamasını başlatıp ardından **Cihazlar** üzerine dokununuz.
Bağlı cihazların listesi görüntülenir.
- 2 Listedeki cihazların durumunu görüntüleyin.
Cihazları kontrol etmek için bir cihaz seçin. Seçili cihaz ile tedarik edilen cihaz kontrol birimi indirildiğinde cihazı kontrol edebilirsiniz.

Konumlara göre cihaz ve sahne ekleme

Konumlara göre cihazlar ekleyin, aynı konumdaki cihazların listesini görüntüleyin ve bunları kontrol edin. Ayrıca, birden fazla cihazı aynı anda kontrol etmek için konuma sahne de ekleyebilirsiniz.

Konum ekleme

- 1 Samsung** klasörünü açın, **SmartThings** uygulamasını başlatın ve ardından **Cihazlar** → **TÜM CİHAZLAR** → **Konum ekle.** üzerine dokununuz.
- 2** Konum adını girin.
Bir konum ayarlamak için, **Coğrafi konum** ögesine dokunarak haritada bir konum seçin ve **BİTTİ** ögesinin üzerine dokununuz.
- 3 KAYDET** üzerine dokununuz.
Konumunuz eklenir.
Bu konuma cihaz eklemek için **CİHAZ EKLE** ögesinin üzerine dokununuz ve cihazları kaydetmek için ekrandaki talimatları izleyin.
Cihazlar konuma eklenir.

Sahne ekleme

Tek bir tuşa dokunarak veya sesli komutla birden fazla cihazı aynı anda kontrol etmek için bir sahne ekleyin ve cihazları bu sahneye kaydedin.

Samsung klasörünü açın, **SmartThings** uygulamasını başlatın, bir konum seçin,  → **Sahne ekle** üzerine dokununuz ve ardından sahne seçeneklerini ayarlayın. Sahne adını, simgesini ve cihazlarını ayarlayabilirsiniz.

Otomasyon ekle

Önceden ayarlanan zamana veya cihazların durumuna göre otomatik olarak eylemler gerçekleştirmek üzere bir otomasyon da ayarlayabilirsiniz.

Örneğin her gün saat 07:00'da sesi otomatik olarak açacak bir otomasyon ekleyebilirsiniz.

- 1 Samsung** klasörünü açın, **SmartThings** uygulamasını başlatın ve ardından **Otomasyonlar** → **OTOMASYON EKLE** üzerine dokununuz.
- 2 Bu otomasyonu ne zaman kullanmak istiyorsunuz?** ögesinin üzerine dokunarak koşulları ayarlayın ve **BİTTİ** üzerine dokununuz.
- 3 Bu otomasyonun ne yapmasını istiyorsunuz?** ögesinin üzerine dokunarak cihazları ve gerçekleştirilecek eylemleri ayarlayın ve **BİTTİ** üzerine dokununuz.
Bir otomasyon çalıştığında bildirim almak için, **Beni uyar** ögesinin üzerine dokununuz ve mesajı girin.

Bildirimleri alma

Akıllı telefonunuzda bağlı cihazlardan bildirimler alabilirsiniz. Örneğin, çamaşırların yıkanması bittiğinde akıllı telefonunuzda bir bildirim alabilirsiniz.

Cihazları bildirim almak üzere ayarlamak için **Samsung** klasörünü açın, **SmartThings** uygulamasını başlatın, **Bildirimler** → **Bildirim ayarları** üzerine dokunun ve ardından istediğiniz cihazların yanındaki tuşların üzerine dokunun.

İçerik paylaşma

Çeşitli paylaşma seçeneklerini kullanarak içerik paylaşın. Aşağıdaki eylemler görüntü paylaşım örneğidir.



Dosyaları mobil ağ üzerinden paylaşmak ilave ücrete neden olabilir.

1 **Galeri** uygulamasını başlatın ve bir görüntü seçin.

2 **Paylaş** üzerine dokunun ve de iletme ve e-posta gibi bir paylaşım yöntemi seçin.

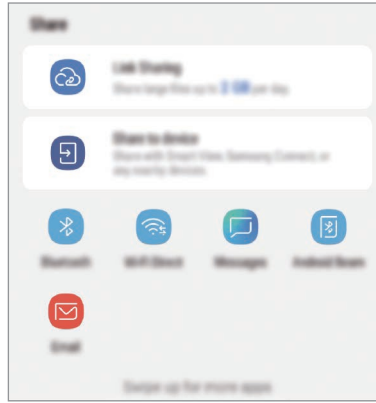

İletişim veya paylaşım geçmişine sahip olduğunuzda, iletişim kurduğunuz kişiler paylaşım seçenekleri panelinde görünür. Bu kişilerle, ilgili uygulama aracılığıyla doğrudan içerik paylaşmak için kişi simgelerinden birini seçin. Bu özellik etkinleştirilmemişse özelliği etkinleştirmek için **Ayarlar** uygulamasını başlatın, **Gelişmiş özellikler** üzerine dokunun ve ardından **Doğrudan paylaşım** tuşuna dokunun.

Ek özellikleri kullanma

- **Link Sharing:** Büyük dosyaları paylaşın. Dosyaları Samsung depolama sunucusuna yükleyin ve bir Web bağlantısı veya bir kod aracılığıyla başkalarıyla paylaşın. Bu özelliği kullanmak için telefon numaranız doğrulanmalıdır.
- **Cihazla paylaş:** Wi-Fi Direct veya Bluetooth ya da SmartThings'i destekleyen cihazlar aracılığıyla yakındaki cihazlarla içerik paylaşın. Aynı zamanda cihazınızı Smart View özellikli bir TV veya monitöre bağlayarak cihazınızın ekrandaki içeriğini büyük bir ekranda da görüntüleyebilirsiniz.

Resim alıcıların cihazlarına gönderildiğinde, alıcıların cihazlarında bir bildirim görüntülenecektir. Resmi görüntülemek veya indirmek için bildirim dokununuz.

Samsung DeX

Tanıtım

Samsung DeX, akıllı telefonunuzu TV veya monitör gibi harici bir ekrana bağlayarak bilgisayar gibi kullanmanıza olanak sağlayan bir hizmettir. Akıllı telefonunuzun özelliklerini büyük bir ekranda kolaylıkla kullanabilirsiniz.



- DeX Pad'i kullanmayla ilgili ayrıntılı bilgi için, DeX Pad'in kullanım kılavuzuna bakın.
- DeX Pad dahil tüm aksesuarlar ayrı olarak satılır.



DeX Pad cihaz yerleşimi

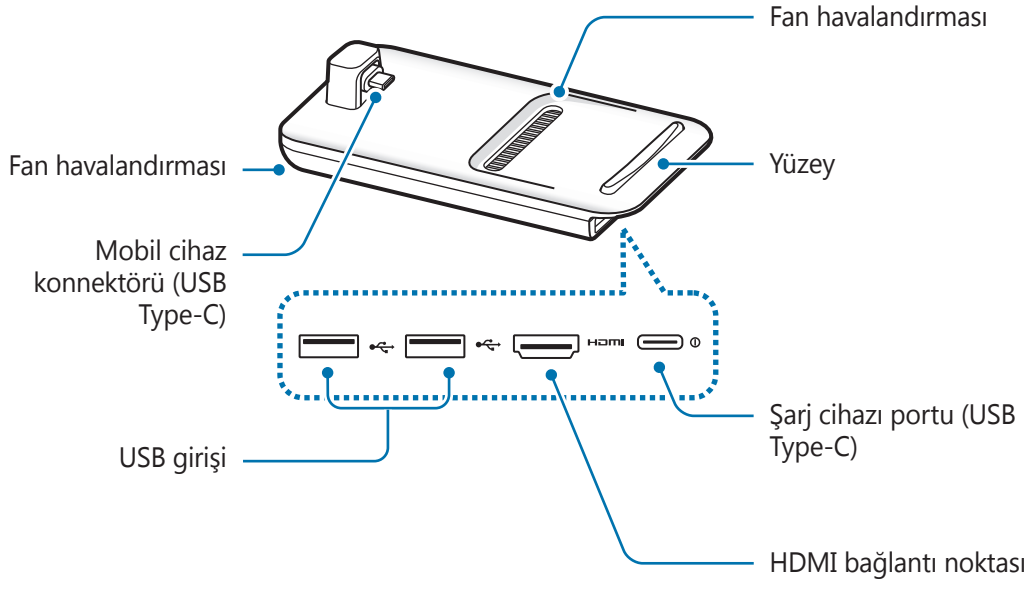

Cihazları bağlama

1 Şarj aletini DeX Pad'in şarj cihazı portuna (USB Type-C) bağlayın.



Yalnızca hızlı şarj özelliğini destekleyen Samsung onaylı şarj cihazlarını kullanın.

2 HDMI kablosunun bir ucunu DeX Pad'in HDMI bağlantı noktasına bağlayın ve diğer ucu bir TV ya da monitörün HDMI bağlantı noktasına takın.



Yalnızca DeX Pad ile birlikte verilen HDMI kablosunu kullanın. Aksi halde DeX Pad, düzgün çalışmayabilir.

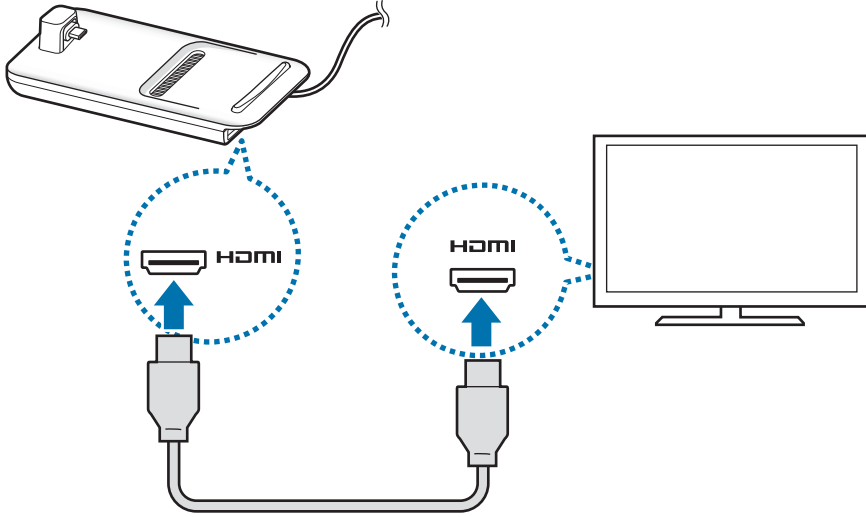

- 3 Akıllı telefonunuzun çok amaçlı girişini DeX Pad üzerinde bulunan mobil cihaz konnektörüne (USB Type-C) bağlayın.

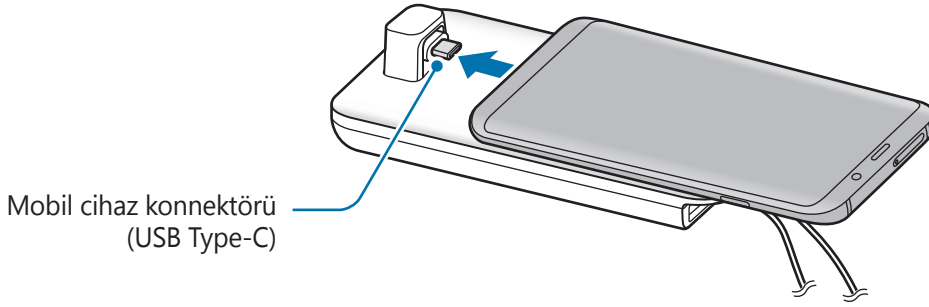

- Akıllı telefonunuzun konnektöre yatay olduğundan emin olun. Aksi takdirde DeX Pad ve akıllı telefonunuz zarar görebilir.

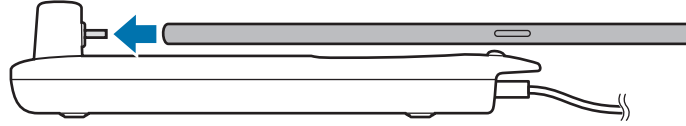

- Akıllı telefonunuzu kılıfı takılı bir şekilde bağlarsanız, cihazın kılıfına bağlı olarak DeX Pad'e doğru bir şekilde bağlanamayabilir veya Samsung DeX'i düzgün bir şekilde çalıştıramayabilir. Kullanmadan önce kılıfı çıkarın.

- 4 Akıllı telefonunuzun ekranında kullanmak istediğiniz ekran modunu seçin. Samsung DeX modu veya ekran yansıtma modu arasında seçim yapabilirsiniz.

- **SAMSUNG DeX'İ BAŞLAT:** Akıllı telefonunuzun ekranı touchpad haline gelir ve bağlanan TV ya da monitörde Samsung DeX modunda görüntülenir.
- **EKRAN YANSITMA'YA GEÇ:** Akıllı telefonunuzun ekranı, bağlanan TV ya da monitörde de görünecek.

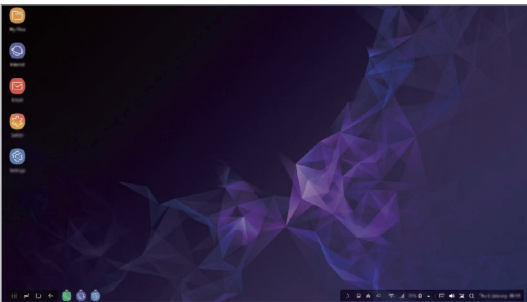

Samsung DeX modu

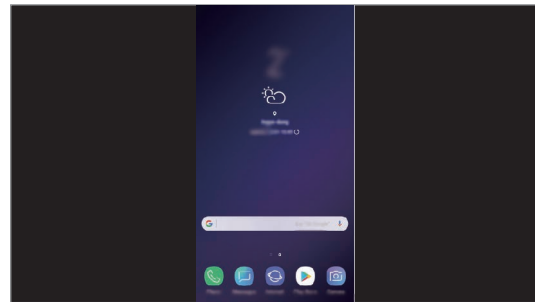

Screen mirroring modu



İlk seçtiğiniz ekran modu sonraki bağlantılara da uygulanacak. Daha fazla bilgi için [Ekran modunu değiştirme](#) bölümüne bakın.

Samsung DeX ekranını denetleme

Akıllı telefonunuz aracılığıyla denetleme

Akıllı telefonunuzu touchpad olarak kullanabilirsiniz.



- Touchpad'i yalnızca Samsung DeX modunu kullanırken kullanabilirsiniz.
- Akıllı telefonunuzun kılıfının ön kapağı varsa akıllı telefonunuzu touchpad olarak kullanmak için ön kapağı açın. Ön kapak kapalıysa touchpad düzgün çalışmayabilir.



Ekranı kontrol etme

- Üzerine dokunma: Bir uygulamayı başlatma veya bir tuşu seçme.
- İki parmakla üzerine dokunma: Ek seçenekleri gösterme.
- İki parmakla kaydırma: Ekranı herhangi bir yönde kaydırma.
- İki parmakla açma veya birleştirme: Yakınlaştırma veya uzaklaştırma.
- Uzun dokunma: Ekranda bir öğe seçme.
- Sürükleme: Bir öğeyi taşıma veya metin seçme.

Akıllı telefonunuzun ekranının yönünü değiştirme

Akıllı telefonunuzu touchpad olarak kullanırken, telefonunuzu yatay veya dikey hizalamada kullanabilirsiniz.

- 1 DeX Pad ve akıllı telefonunuz bağlıyken her ikisini yüzeye dik olacak şekilde kaldırın (1). Daha sonra akıllı telefonu dikey veya yatay olacak şekilde istediğiniz yönde çevirin (2).

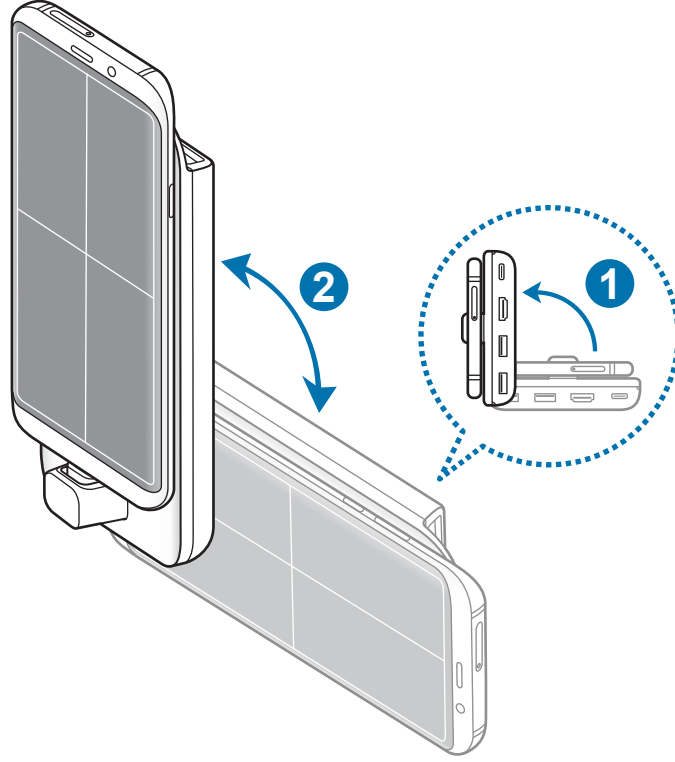

2 Hem DeX Pad'i hem de akıllı telefonunuzu hafifçe yukarı ve aşağı hareket ettirin.

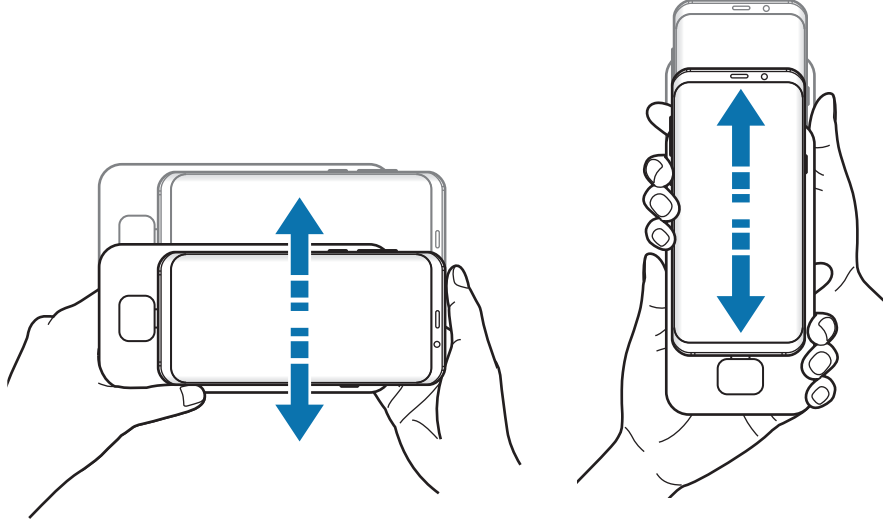

Touchpad düzgün şekilde yönlendirilirse touchpad'in sağ üst kısmında  simgesi görüntülenir.

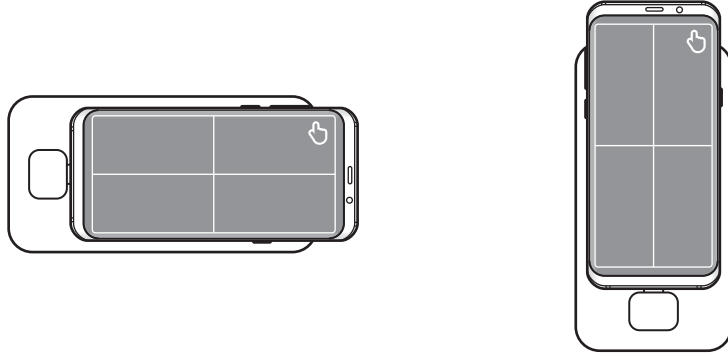

Harici klavye ve fare ile kontrol etme

Klavye ve fare kullanmak için, bunları DeX Pad'ın USB girişine bağlayın.



- Bir fare bağladığınızda touchpad akıllı telefonunuzda görünmez.
- Ekran yansıtma modunda bile harici klavye ve fare ile kontrol edebilirsiniz.

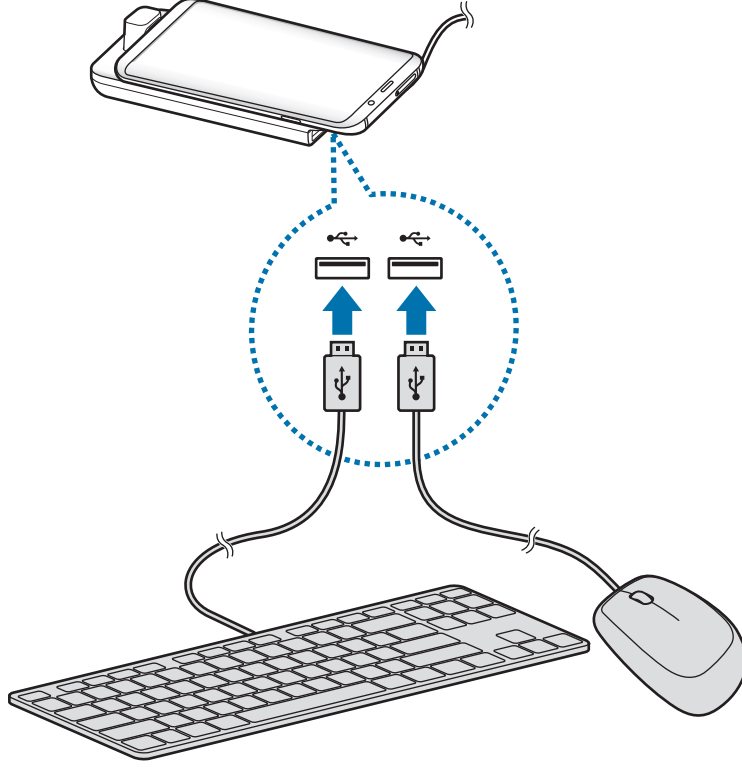

Aynı zamanda kablosuz bir klavye/fare veya Bluetooth klavye/fare kullanabilirsiniz. Ayrıntılı bilgi için ilgili cihazın kılavuzuna bakın.

Samsung DeX'i Kullanma

Akıllı telefonunuzun özelliklerini bilgisayara benzeyen bir arayüz ortamında kullanın. Birden fazla uygulamayı aynı anda çalıştırarak çoklu görev gerçekleştirebilirsiniz. Ayrıca akıllı telefonunuzun bildirimlerini ve durumunu da kontrol edebilirsiniz.



- Samsung DeX başlatılır veya sonlandırılırken çalışan uygulamalar kapatılabilir.
- Samsung DeX kullanılırken bazı uygulamalar veya özellikler kullanılamayabilir.
- Ekran ayarlarını yapmak için bağlı TV'nin veya monitörün ekran ayarlarını kullanın.

- Favori uygulamalar: Sık kullanılan uygulamaları Ana ekrana ekleyin ve hızlıca başlatın.
- Uygulamalar tuşu: Akıllı telefonunuzun uygulamalarını görüntüleyin ve çalıştırın. Samsung DeX için optimize olmuş uygulamaları yüklemek için **Apps for Samsung DeX** üzerine dokununuz.
- Görev çubuğu: Çalışmakta olan uygulamaları görüntüleyin.
- Durum çubuğu: Akıllı telefonunuzun bildirimlerini ve durumunu kontrol edin. Durum simgeleri akıllı telefonunuzun durumuna bağlı olarak farklı şekillerde görünebilir. ▲ üzerine tıkladığınızda hızlı ayar tuşları görünecek. Hızlı ayar tuşlarını kullanarak belirli akıllı telefon özelliklerini çalıştırabilir ya da devre dışı bırakabilirsiniz.
- Hızlı erişim araç çubuğu: Ekran klavyesi, ses seviyesi kontrolü veya arama gibi hızlı araçları kullanın.

Ekran klavyesini kullanma

Bağlı TV veya monitörde ekran klavyesini açarak metin girin.

Hızlı erişim araç çubuğunda  simgesi üzerine dokununuz.

Ekran klavyesi görünür.

Büyük bir ekran üzerinde canlı şekilde oyunların keyfini çıkarma

Akıllı telefonunuzun oyunlarını büyük ekranda oynayın. Bağlı TV veya monitörde **Game Launcher** uygulamasını başlatın.

Aramaları yanıtlamak

Samsung DeX'i kullanırken bağlı TV veya monitör üzerinden cep telefonunuza gelen çağrıları yanıtlayabilirsiniz. Bir çağrıya yanıt vermek için bağlı TV veya monitör üzerinde çağrı cevaplama seçeneğini seçin. Bu görüşmeler sırasında akıllı telefonunuzun hoparlörü kullanılacaktır.



Hoparlörü kullanmak istemezseniz, kulaklık bağlayın veya akıllı telefonunuzu DeX Pad'den çıkarın.

Ekran modunu değiştirme

Ekran modunu bağlı TV veya monitörde değiştirebilirsiniz.

1 Durum çubuğunda  üzerine ve **Samsung DeX** ögesinin yanındaki  üzerine dokununuz.

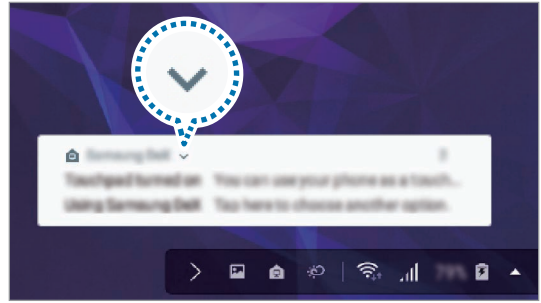

2 **Samsung DeX'i kullanma** ögesinin üzerindeki **✓** üzerine dokunun ve ardından **EKRAN YANSITMA** üzerine dokunun.

Samsung DeX modu sonlandırılır ve akıllı telefonunuzun ekranı, bağlanan TV ya da monitörde görünür.

Akıllı telefonunuzdaki modları değiştirmek istiyorsanız bildirim panelini açın, **Samsung DeX** ögesinin yanındaki **✓** üzerine dokunun ve ardından **SAMSUNG DEX** üzerine dokunun.

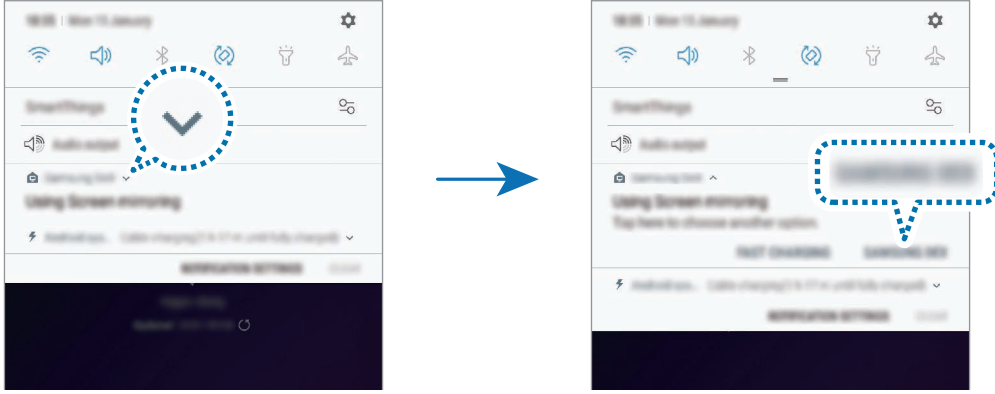

Akıllı telefonun pilini şarj etme

DeX Pad'i kullanarak akıllı telefonunuzun pilini şarj edebilirsiniz.

1 Durum çubuğunda **📱** üzerine ve **Samsung DeX** ögesinin yanındaki **✓** üzerine dokunun.

2 **Samsung DeX'i kullanma** ögesinin üzerindeki **✓** üzerine dokunun ve ardından **HIZLI ŞARJ** üzerine dokunun.

Bağlı TV ya da monitör kapanır ve akıllı telefonunuzun şarj edilme işlemi başlar.

Bağlantıyı sonlandırma

Akıllı telefonunuzun monitörle olan bağlantısını kesmek için akıllı telefonunuzu DeX Pad'den kaldırın.



Akıllı telefonunuzu yatay olarak kaldırmaya dikkat edin. Telefonu çok yukarı kaldırmak, çok fazla çekmek veya sallamak mobil cihaz konektörüne (USB Type-C) zarar verebilir.

Harici ekrana bağlama

Akıllı telefonunuzu TV veya monitör gibi bir harici ekrana bağlayıp sunumları veya filmleri bağlanan ekranda görüntüleyebilirsiniz. HDMI kablosu ve HDMI adaptörü (USB Type-C - HDMI) kullanarak akıllı telefonunuzu harici ekrana bağlayın. Akıllı telefonunuzun içeriğini bağlanan ekranda görüntüleyebilirsiniz.



- HDMI kabloları ve adaptörleri (USB Type-C - HDMI) ayrı olarak satılır.
- Yalnızca Samsung onaylı HDMI adaptörlerini (USB Type-C - HDMI) kullanın. Onaylı olmayan aksesuarların kullanılması nedeniyle meydana gelen performans sorunları ve arızalar garanti kapsamında değildir.

- 1 HDMI adaptörünü (USB Type-C - HDMI) akıllı telefonunuza bağlayın.
- 2 HDMI adaptörüne (USB Type-C - HDMI) ve TV veya monitörün HDMI bağlantı noktasına HDMI kablosunu bağlayın.

Akıllı telefonunuzun ekranı, bağlanan ekranda görünür.

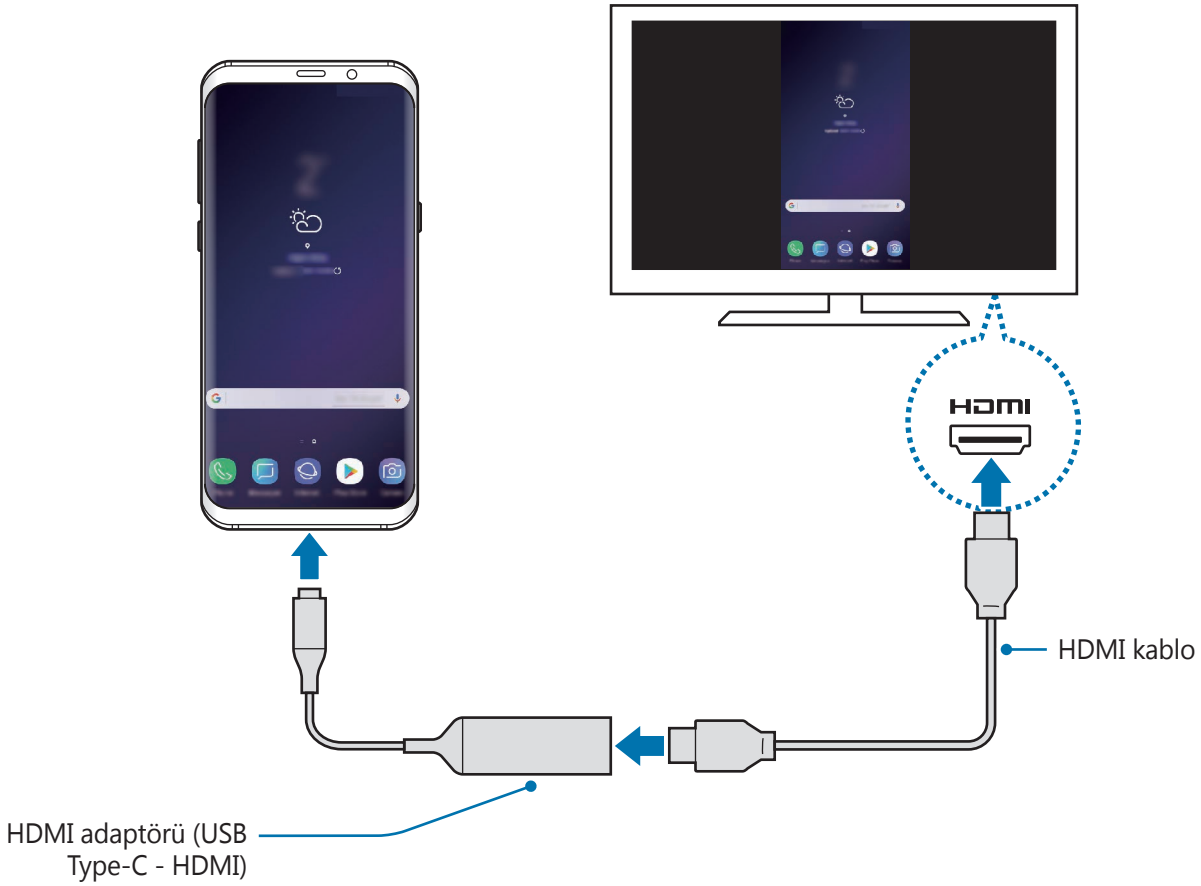

Google Apps

Google eğlence, sosyal ağ ve iş uygulamaları sağlamaktadır. Bazı uygulamalara erişmek için bir Google hesabı gerekebilir.

Daha fazla uygulama bilgisi görüntülemek için her uygulamanın yardım menüsüne girin.



Bazı uygulamalar bölgeye veya servis sağlayıcısına bağlı olarak kullanılamayabilir veya farklı etiketlenebilir.

Chrome

Bilgi arayın ve İnternet sayfalarına göz atın.

Gmail

Google Mail hizmeti ile e-posta alıp gönderin.

Haritalar

Haritada konumunuzu bulun, dünya haritasında arayın ve çevrenizdeki çeşitli yerler için konum bilgilerini görüntüleyin.

Play Müzik

Cihazınızda müzikler keşfedin, dinleyin ve paylaşın. Cihazınızda bulunan müzik koleksiyonlarınızı Cloud'a yükleyip bunlara daha sonra erişim sağlayabilirsiniz.

Play Filmler

Play Store'dan filmler ve TV programları gibi videolar satın alın veya kiralayın.

Drive

İçeriğinizi Cloud'a kaydedin, istediğiniz yerden erişin ve başkalarıyla paylaşın.

YouTube

Videolar izleyin veya oluřturun ve başkalarıyla paylaşın.

Fotoğraflar

Farklı kaynaklardaki tüm fotoğraflarınızı ve videolarınızı tek bir yerde arayın, yönetin ve düzenleyin.

Google

İnternet veya cihazınız üzerindeki öğeleri hızlıca arayın.

Duo

Basit bir görüntülü arama yapın.

Ayarlar

Tanıtım

Cihaz ayarlarını özelleştirin. Çeşitli ayar seçeneklerini yapılandırarak cihazınızı daha kişisel bir hale getirebilirsiniz.

Ayarlar uygulamasını başlatın.

Anahtar sözcükleri girerek ayarları aramak için **Ara** ya da  üzerine dokununuz.

Bağlantılar

Seçenekler

Wi-Fi özelliği ve Bluetooth gibi çeşitli bağlantılarla ilgili ayarları değiştirin.

Ayarlar ekranında, **Bağlantılar** üzerine dokununuz.

- **Wi-Fi:** Wi-Fi özelliğini etkinleştirerek bir Wi-Fi ağına bağlanın ve İnternet'e veya diğer ağ cihazlarına erişin. Daha fazla bilgi için [Wi-Fi](#) bölümüne bakın.
- **Bluetooth:** Diğer Bluetooth özellikli cihazlarla veri veya medya dosyası alışverişinde bulunmak için Bluetooth'u kullanın. Daha fazla bilgi için [Bluetooth](#) bölümüne bakın.
- **Telefon görünürlüğü:** Diğer cihazların sizinle içerik paylaşmak için cihazınızı bulmasına izin verin. Bu özellik etkinleştirildiğinde diğer cihazlar, Dosyaları cihaza aktar seçeneğini kullanarak mevcut cihazları aradıklarında cihazınızı görebilirler.
- **Veri kullanımı:** Veri kullanımını miktarınızı takip edin ve sınırlandırma için ayarları özelleştirin. Cihazı, kullandığınız mobil veri miktarı belirlenen sınırınıza ulaştığında mobil veri bağlantısını otomatik olarak devre dışı bırakacak şekilde ayarlayın.

Arka planda çalışan bazı uygulamaların veri göndermesini veya almasını engellemek için veri tasarrufu özelliğini de etkinleştirebilirsiniz. Daha fazla bilgi için [Veri tasarrufu](#) bölümüne bakın.

- **Uçuş modu:** Cihazınızı, cihazdaki kablosuz işlevlerin tümünü devre dışı bırakacak şekilde ayarlayın. Yalnızca ağ dışı servisleri kullanabilirsiniz.



Havayolu tarafından sağlanan düzenlemeleri ve kabin ekibi tarafından verilen talimatları uygulayın. Cihazın kullanılmasına izin verilen durumlarda her zaman cihazınızı uçuş modunda kullanın.

- **NFC ve ödeme:** Cihazı, ürünler hakkında bilgi içeren yakın alan iletişimi (NFC) etiketlerini okumanıza olanak sağlayacak şekilde ayarlayın. Ayrıca bu özelliği, gerekli uygulamaları indirdikten sonra ödeme yapmak ve yol veya etkinlik bileti satın almak için de kullanabilirsiniz. Daha fazla bilgi için [NFC ve ödeme](#) bölümüne bakın.
- **Mobil Erişim Noktası ve İnternet Paylaşımı:** Ağ bağlantısı kullanılmadığında, cihazı mobil erişim noktası olarak kullanarak cihazın mobil veri bağlantısını diğer cihazlarla paylaşın. Bağlantılar Wi-Fi, USB veya Bluetooth özelliği ile yapılabilir. Daha fazla bilgi için [Mobil Erişim Noktası ve İnternet Paylaşımı](#) bölümüne bakın.
- **Mobil ağlar:** Mobil ağ ayarlarınızı yapılandırın.
- **Konum:** Konum bilgisi izinleri ayarlarını değiştirin.
- **Diğer bağlantı ayarları:** Diğer özellikleri kontrol etmek için ayarları özelleştirin. Daha fazla bilgi için [Diğer bağlantı ayarları](#) bölümüne bakın.

Wi-Fi

Wi-Fi özelliğini etkinleştirerek bir Wi-Fi ağına bağlanın; İnternet ve diğer ağ cihazlarına erişim sağlayın.



- WLAN bandının kullanımı yalnızca kapalı alanda kullanımla sınırlıdır. Bu kısıtlama tüm AB üye ülkelerinde uygulanacaktır.
- Kullanmadığınızda pilden tasarruf etmek için Wi-Fi'yi kapatın.

Kullanılması Planlanan Ülkeler																	
AT	✓	DE	✓	MT	✓	UK	✓	BE	✓	EL	✓	NL	✓	IS	✓	HR	✓
CY	✓	HU	✓	PL	✓	LI	✓	CZ	✓	IE	✓	PT	✓	NO	✓		
DK	✓	IT	✓	SK	✓	CH	✓	EE	✓	LV	✓	SI	✓	BG	✓		
FI	✓	LT	✓	ES	✓	RO	✓	FR	✓	LU	✓	SE	✓	TR	✓		

Wi-Fi ağına bağlanma

- 1 Ayarlar ekranında, **Bağlantılar** → **Wi-Fi** üzerine dokunun ve ardından tuşa dokunarak onu etkinleştirin.
- 2 Wi-Fi ağları listesinden bir ağ seçin.
Parola gerektiren ağlar, kilit simgesi ile birlikte görünür. Parolayı girip **BAĞLAN** üzerine dokunun.



- Cihaz bir Wi-Fi ağına bağlandığında, ağ kullanılabilir olduğu zaman cihaz, parola gerektirmeden bu ağa yeniden bağlanacaktır. Cihazın ağa otomatik olarak bağlanmasını önlemek için ağ listesinden bu ağı seçin ve **UNUT** üzerine dokunun.
- Eğer bir Wi-Fi ağına düzgün bir şekilde bağlanamazsanız, cihazınızın Wi-Fi özelliğini veya kablosuz yönlendiricisini yeniden başlatın.

Wi-Fi Direct

Wi-Fi Direct, bir erişim noktasına gerek olmaksızın cihazınızı doğrudan Wi-Fi ağı üzerinden bağlar.

- 1 Ayarlar ekranında, **Bağlantılar** → **Wi-Fi** üzerine dokunun ve ardından tuşa dokunarak onu etkinleştirin.
- 2 **Wi-Fi Direct** üzerine dokunun.
Algılanan cihazlar listelenir.
Eğer bağlanacağınız cihaz listede değilse, bu cihazın Wi-Fi Direct özelliğini açmasını isteyin.
- 3 Bağlanacağınız bir cihaz seçin.
Diğer cihaz Wi-Fi Direct bağlantı talebini kabul ederse cihazlar bağlanacaktır.

Veri gönderme ve alma

Kişiler veya medya dosyaları gibi verileri diğer cihazlar ile paylaşabilirsiniz. Aşağıdaki eylemler bir görüntüyü diğer cihaza gönderme örneğidir.

- 1 **Galeri** uygulamasını başlatın ve bir görüntü seçin.
- 2  → **Wi-Fi Direct** üzerine dokunun, ardından görüntüyü aktaracağınız cihazı seçin.
- 3 Diğer cihaz üzerindeki Wi-Fi Direct bağlantısı talebini kabul edin.
Cihazlar zaten bağlanmışsa görüntü, bağlantı talebi prosedürü olmaksızın diğer cihazlara gönderilecektir.

Cihaz bağlantısını sonlandırma

- 1 Ayarlar ekranında, **Bağlantılar** → **Wi-Fi** üzerine dokunun.
- 2 **Wi-Fi Direct** üzerine dokunun.
Cihaz, bağlı cihazları listede gösterir.
- 3 Cihazların bağlantısını sonlandırmak için cihaz ismi üzerine dokunun.

Bluetooth

Diğer Bluetooth etkin cihazlar arasında veri veya medya dosyalarını değiştirmek için Bluetooth'u kullanın.



- Samsung, Bluetooth ile gönderilen veya alınan verilerin kaybedilmesi, engellenmesi veya kötüye kullanılması konusunda sorumluluk kabul etmemektedir.
- Mutlaka güvenilen ve düzgün şekilde güvenliği sağlanan cihazlarla veri paylaştığınızdan veya aldığınızdan emin olun. Cihazlar arasında engel varsa çalışma mesafesi kısalmalıdır.
- Bazı cihazlar, özellikle Bluetooth SIG tarafından test edilmeyen veya onaylanmayanlar, cihazınızla uyumlu olmayabilir.
- Bluetooth özelliğini yasa dışı kullanmayın (örneğin, dosyaları izinsiz alma veya ticari amaçlar doğrultusunda izinsiz iletişime geçme gibi).
Samsung, Bluetooth özelliğinin yasa dışı kullanılmasından dolayı oluşabilecek durumlardan sorumlu değildir.

Diğer Bluetooth cihazları ile eşleştirme

1 Ayarlar ekranında, **Bağlantılar** → **Bluetooth** üzerine dokununuz ve ardından tuşa dokunarak onu etkinleştirin.

Algılanan cihazlar listelenir.

2 Eşleştireceğiniz bir cihaz seçin.

Eğer eşleştireceğiniz cihaz listede değilse, cihazı Bluetooth eşleştirme moduna girecek şekilde ayarlayın. Diğer cihazın kullanım kılavuzlarına bakın.



Cihazınız Bluetooth ayar ekranı açık olduğunda diğer cihazlar tarafından görünür durumdadır.

3 Onaylamak için cihazınızda Bluetooth bağlantı talebini kabul edin.

Diğer cihaz Bluetooth direkt bağlantı talebini kabul ederse cihazlar bağlanacaktır.

Veri gönderme ve alma

Birçok uygulama Bluetooth üzerinden veri aktarımını destekler. Kişiler veya medya dosyaları gibi verileri diğer Bluetooth cihazları ile paylaşabilirsiniz. Aşağıdaki eylemler bir görüntüyü diğer cihaza gönderme örneğidir.

1 **Galeri** uygulamasını başlatın ve bir görüntü seçin.

2  → **Bluetooth** üzerine dokunun, ardından görüntüyü aktaracağınız cihazı seçin.

Eğer cihazınız diğer cihaz ile daha önceden eşleştirilmişse, otomatik oluşturulan şifreyi onaylamadan cihazın adına dokunun.

Eğer eşleştireceğiniz cihaz listede değilse, bu cihazın görünürlük seçeneğini açmasını isteyin.

3 Diğer cihazda Bluetooth bağlantısı talebini kabul edin.

Çift ses

Akıllı telefonunuza iki tane Bluetooth ses cihazı bağlayabilirsiniz. İki Bluetooth kulaklık veya hoparlör bağlayarak bunları aynı anda kullanın.



Bu özelliği kullanmak için bağlamak istediğiniz Bluetooth ses cihazları **Ortam sesi** özelliğini desteklemelidir.

1 Ayarlar ekranında, **Bağlantılar** → **Bluetooth** üzerine dokunun ve ardından tuşa dokunarak onu etkinleştirin.

Algılanan cihazlar listelenir.

2  → **Çift ses** üzerine dokunun, tuşa dokunarak etkinleştirin ve ardından Geri tuşu üzerine dokunun.

3 Eşleştireceğiniz bir cihaz seçin.

Eşleştirmek istediğiniz cihaz listede yoksa görünürlük seçeneğini açın veya cihazda Bluetooth eşleştirme moduna girin. Ayrıntılı bilgi için cihazın kullanım kılavuzuna bakın.

- 4 Baęlı cihazın yanındaki  ögesine dokununuz ve **Ortam sesi** tuşuna dokunarak bu özellięi etkinleřtirin.
- 5 Listedenden başka bir cihaz seęin ve bu cihazın **Ortam sesi** özellięini etkinleřtirin.

Bluetooth cihazlarının eşleřtirmesini kaldırma

- 1 Ayarlar ekranında, **Baęlantılar** → **Bluetooth** üzerine dokununuz.
Cihaz, eşleřtirilen cihazları listede gösterir.
- 2 Cihaz adının yanındaki  üzerine dokunarak eşleřtirmeyi kaldırın.
- 3 **Baęlantıyı kes** üzerine dokununuz.

Veri tasarrufu

Arka planda çalıřan bazı uygulamaların veri göndermesini veya almasını engelleyerek veri kullanımınızı azaltın.

Ayarlar ekranında **Baęlantılar** → **Veri kullanımı** → **Veri tasarrufu** üzerine dokununuz ve etkinleřtirmek için tuşa basınız.

Veri tasarrufu özellięi etkinleřtirildięinde durum çubuęunda  simgesi belirecektir.

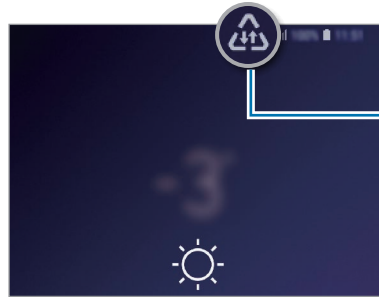

Veri tasarrufu özellięi etkinleřtirildi



Kısıtlama olmadan veri kullanacak uygulamaları seęmek için **Veri tasarrufu** açkkn uygulamaya **izn ver** üzerine dokununuz ve uygulamaları seęin.

NFC ve ödeme

Cihazınız, ürünler hakkında bilgi içeren yakın alan iletişimi (NFC) etiketlerini okumanıza olanak sağlar. Ayrıca bu özelliği, gerekli uygulamaları indirdikten sonra ödeme yapmak ve yol veya etkinlik bileti satın almak için de kullanabilirsiniz.



Cihazda yerleşik NFC anteni vardır. NFC antenine zarar vermemek için cihazı dikkatlice kullanın.

Bilgileri NFC etiketlerinden okuma

Görüntüleri veya kişileri diğer cihazlara göndermek için NFC özelliğini kullanın ve NFC etiketlerindeki ürün bilgilerini okuyun.

- 1 Ayarlar ekranında, **Bağlantılar** üzerine dokunun ve ardından **NFC ve ödeme** tuşuna dokunarak bu işlevi etkinleştirin.
- 2 NFC anteni alanını, bir NFC etiketinin yakınındaki cihazınızın arkasına yerleştirin. Etiketten alınan bilgiler görünür.

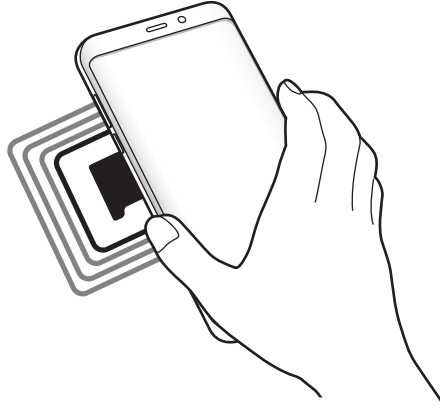

Cihazın ekran kilidinin açıldığından ve kilitli olmadığından emin olun. Aksi halde cihaz, NFC etiketlerini okumayacak veya verileri almayacaktır.

NFC özelliđi ile ödeme yapma

Ödeme yapmak için NFC özelliđini kullanmadan önce mobil ödeme hizmetine kaydolmalısınız. Hizmet hakkında bilgi almak veya kaydolmak için, servis sağlayıcınız ile temasa geçin.

1 Ayarlar ekranında, **Bađlantılar** üzerine dokunun ve ardından **NFC ve ödeme** tuşuna dokunarak bu işlevi etkinleştirin.

2 NFC kart okuyucunuzda cihazınızın arkasındaki NFC anteni alanına dokunun.

Varsayılan ödeme uygulamasını ayarlamak için, Ayarlar ekranını açın ve **Bađlantılar** → **NFC ve ödeme** → **Dokun ve öde** → **ÖDEME** üzerine dokunun ve ardından uygulamayı seçin.



Ödeme hizmetleri listesi tüm mevcut ödeme uygulamalarını içermeyebilir.

NFC özelliđi ile verileri gönderme

Cihazınızın NFC anteni diđer cihazın NFC antenine dokunduđunda veri alışverişine izin verin.

1 Ayarlar ekranında, **Bađlantılar** → **NFC ve ödeme** üzerine dokunun ve ardından tuşa dokunarak bu işlevi etkinleştirin.

2 **Android Beam** tuşunun üzerine dokunarak bunu etkinleştirin.

3 Bir öge seçin ve diđer cihazın NFC antenini cihazınızın NFC antenine dokundurun.

4 Ekranda **Beam 'e dokun.** görüldüğünde, cihazınızın ekranına dokunarak ögeyi gönderin.



Eğer her iki cihaz da verileri aynı anda göndermeye çalışırsa, dosya aktarımı başarısız olabilir.

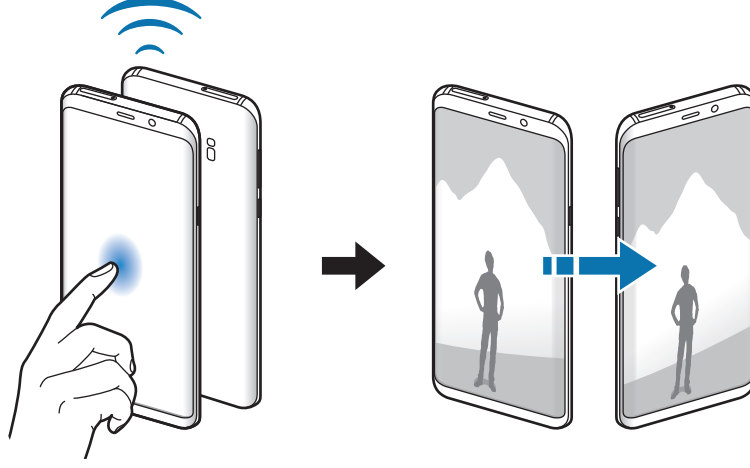

Mobil Erişim Noktası ve İnternet Paylaşım

Bir ağ bağlantısı kullanılmıyorsa, cihazı mobil erişim noktası olarak kullanarak cihazın mobil veri bağlantısını diğer cihazlar ile paylaşın. Bağlantılar Wi-Fi, USB veya Bluetooth özelliği ile yapılabilir.

Ayarlar ekranında, **Bağlantılar** → **Mobil Erişim Noktası ve İnternet Paylaşım** üzerine dokununuz.



Bu özelliği kullandığınızda ek masraf ödemeniz gerekebilir.

- **Mobil Erişim Noktası:** Mobil erişim noktasını kullanarak cihazın mobil veri bağlantısını bilgisayarlar veya diğer cihazlar ile paylaşın.
- **Bluetooth bağlantısı:** Bluetooth bağlantısını kullanarak cihazın mobil verisini bağlantısını Bluetooth üzerinden bir bilgisayar veya diğer cihazlar ile paylaşın.
- **USB bağlantısı:** USB bağlantısını kullanarak cihazın mobil veri bağlantısını USB üzerinden bir bilgisayar ile paylaşın. Bir bilgisayara bağlandığınızda cihaz PC için kablosuz modem olarak kullanılacaktır.

Mobil erişim noktası kullanma

Cihazınızı mobil erişim noktası gibi kullanarak cihazınızın mobil veri bağlantısını diğer cihazlar ile paylaşın.

1 Ayarlar ekranında, **Bağlantılar** → **Mobil Erişim Noktası ve İnternet Paylaşımı** → **Mobil Erişim Noktası** üzerine dokununuz.

2 Tuş üzerine dokunarak etkinleştirin.

 imgesi durum çubuğunda görünür. Diğer cihazlar cihazınızı Wi-Fi ağları listesinde bulabilecektir.

Mobil erişim noktası için parola ayarlamak üzere  → **Mobil Erişim Noktasını yapılandır** üzerine dokununuz ve güvenlik düzeyini seçin. Ardından, bir parola girin ve **KAYDET** üzerine dokununuz.

3 Diğer cihazın ekranında, Wi-Fi ağları arayın ve cihazınızı Wi-Fi ağları listesinden seçin.

4 Bağlı cihazda, İnternet'e erişim sağlamak için cihazın mobil bağlantısını kullanın.

Diğer bağlantı ayarları

Diğer özellikleri kontrol etmek için ayarları özelleştirin.

Ayarlar ekranında, **Bağlantılar** → **Diğer bağlantı ayarları** üzerine dokununuz.

- **Yakındaki cihazı tarama:** Cihazı, bağlanmak için yakındaki cihazları aramak üzere ayarlayın.
- **Yazdırma:** Cihaza yüklenen yazıcı eklentileri için ayarları yapılandırın. Mevcut yazıcıları arayabilir veya yazdırmak için manuel olarak birini ekleyebilirsiniz. Daha fazla bilgi için [Yazdırma](#) bölümüne bakın.
- **MirrorLink:** Cihazınızın MirrorLink uygulamalarını aracın ana birim monitöründen kontrol etmek için MirrorLink özelliğini kullanın. Daha fazla bilgi için [MirrorLink](#) bölümüne bakın.
- **İndirme Güçlendiricisi:** Cihazı, 30 MB üzerindeki dosyaları Wi-Fi ve mobil ağlar ile aynı anda daha hızlı indirecek şekilde ayarlayın. Daha fazla bilgi için [İndirme Güçlendiricisi](#) bölümüne bakın.
- **VPN:** Okulun veya şirketin özel ağına bağlanmak için cihazınızda sanal ağlar (VPNler) kurun.
- **Ethernet:** Ethernet adaptörü bağladığınızda, kablolu ağ kullanabilir ve ağ ayarlarını yapılandırabilirsiniz.

Yazdırma

Cihaza yüklenen yazıcı eklentileri için ayarları yapılandırın. Cihazı Wi-Fi veya Wi-Fi Direct ile bir yazıcıya bağlayabilir, görüntüyü ya da belgeleri yazdırabilirsiniz.



Bazı yazıcılar cihaz ile uyumlu olmayabilir.

Yazıcı eklentilerinin eklenmesi

Cihaza bağlanmasını istediğiniz yazıcılar için yazıcı eklentileri ekleyin.

- 1 Ayarlar ekranında, **Bağlantılar** → **Diğer bağlantı ayarları** → **Yazdırma** → **Hizmet ekle** üzerine dokununuz.
- 2 **Play Store**'da bir yazıcı eklentisi araması yapın.
- 3 Bir yazıcı eklentisi seçip bunu kurun.

4 Yazıcı plug-in'i seçin ve sonra tuşa etkinleştirmek için dokunun.
Cihaz, eklentisi ile aynı Wi-Fi ağına bağlanan yazıcıları arar.

5 Eklenecek yazıcıyı seçin.



Manuel olarak yazıcı eklemek için  → **Yazıcı ekle** üzerine dokunun.

İçeriği yazdırma

Görüntü veya belge gibi içerikleri görüntülerken, seçenekler listesine erişin, **Yazdır** → ▼ → **Tüm yazıcılar...** üzerine dokunun ve ardından bir yazıcı seçin.



Yazdırma yöntemleri içerik türüne göre değişebilir.

MirrorLink

Aracın monitöründe cihazınızın ekranını görüntüleyebilirsiniz.

Cihazınızın MirrorLink uygulamalarını aracın ana birim monitöründen kontrol etmek için cihazınızı bir araca bağlayın.

Ayarlar ekranında, **Bağlantılar** → **Diğer bağlantı ayarları** → **MirrorLink** üzerine dokunun.



Cihazınız, MirrorLink versiyonu 1.1 veya üstünü destekleyen araçlarla uyumludur.

Cihazınızı MirrorLink ile bir araca bağlama

Bu özelliği ilk kez kullanırken cihazı bir Wi-Fi veya mobil ağa bağlayın.

1 Cihazınızı Bluetooth üzerinden bir araç ile eşleştirin.

Daha fazla bilgi için [Diğer Bluetooth cihazları ile eşleştirme](#) bölümüne bakın.

2 Cihazınızı bir USB kablosu kullanarak araca bağlayın.

Bağlantıyı sağladıktan sonra cihazınızın ana birim monitöründeki MirrorLink uygulamalarına erişin.

MirrorLink bağlantısını sonlandırma

USB kablosunu cihazınızdan ve araçtan çıkarın.

İndirme Güçlendiricisi

30 MB üzerindeki dosyaları Wi-Fi ve mobil ağlar üzerinden aynı anda daha hızlı indirmek için cihazı ayarlayın. Güçlü bir Wi-Fi sinyali daha yüksek bir indirme hızı sağlayacaktır.

Ayarlar ekranında, **Bağlantılar** → **Diğer bağlantı ayarları** → **İndirme Güçlendiricisi** üzerine dokunun.



- Bu özellik bazı cihazlarda desteklenmeyebilir.
- Dosyaları mobil ağ üzerinden indirirken ek masraf ödemeniz gerekebilir.
- Büyük dosyaları indirirken cihaz ısınabilir. Eğer cihaz belirtilen bir sıcaklığı aşarsa, özellik kapanacaktır.
- Eğer ağ sinyalleri dengede değilse, bu özelliğin hızı ve performansı etkilenebilir.
- Eğer Wi-Fi ve mobil ağ bağlantıları önemli seviyede farklı aktarım hızlarına sahipse, cihaz sadece en hızlı bağlantıyı kullanabilir.
- Bu özellik, Hipermetin Aktarma Protokolü (HTTP)'nü 1.1 ve Güvenli Bağlantılı Hipermetin Aktarma Protokolü (HTTPS)'nü destekler. Özellik, FTP gibi diğer protokoller ile kullanılamaz.

Sesler ve titreşim

Seçenekler

Cihazda çeşitli sesler için ayarları değiştirin.

Ayarlar ekranında, **Sesler ve titreşim** üzerine dokunun.

- **Ses modu:** Cihazı, ses modunu, titreşim modunu veya sessiz modunu kullanacak şekilde ayarlayın.
- **Çalarken titret:** Cihazı, gelen aramalarda titreyecek ve bir zil sesi çalacak şekilde ayarlayın.
- **Medya için Ses tuşlarını kullan:** Cihazınızı, Ses açma/kapama tuşuna bastığınızda ortam ses seviyesini ayarlayacak şekilde ayarlayın.
- **Ses:** Arama zil sesleri, müzik ve videolar, sisteminin sesi ve bildirimler için ses seviyesini ayarlayın.
- **Titreşim yoğunluğu:** Titreşim bildirimlerinin gücünü ayarlayın.
- **Zil sesi:** Arama zil sesini değiştirin.
- **Titreşim modeli:** Bir titreşim şekli seçin.
- **Bildirim sesleri:** Bildirim sesini değiştirin.
- **Rahatsız etmeyin:** Cihazı, izin verilen istisnalar haricinde gelen aramaları, bildirim seslerini ve medyaları susturacak şekilde ayarlayın.
- **Dokunma sesleri:** Cihazı dokunmatik ekranda bir uygulama veya seçenek belirlediğinizde ses çıkaracak şekilde ayarlayın.
- **Ekran kilidi sesleri:** Dokunmatik ekranı kilitlediğinizde veya kilidi açtığınızda cihazın çıkaracağı sesi ayarlayın.
- **Şarj sesi:** Cihazı, şarj cihazına bağlandığında ses çıkaracak şekilde ayarlayın.
- **Titreşimli geri bildirim:** Cihazı, navigasyon çubuğundaki tuşlara dokunduğunuzda ya da öğelere uzun dokunma gibi diğer eylemler için titreşim verecek şekilde ayarlayın.
- **Arama klavye sesleri:** Cihazınızı tuş takımı üzerindeki tuşlara dokunduğunuzda ses çıkaracak şekilde ayarlayın.
- **Klavye sesi:** Bir tuşa dokunduğunuzda cihazın ses çıkarması için ayarlayın.

- **Klavye titreşimi:** Bir tuşa dokunduğunuzda cihazın titremesi için ayarların.
- **Ses kalitesi ve efektler:** Ek ses ayarlarını yapılandırın.
Saran ses modunu da etkinleştirebilirsiniz. Daha fazla bilgi için [Dolby Atmos \(saran ses\)](#) bölümüne bakın.
- **Ayrı uygulama sesi:** Cihazı, belli bir uygulamadan gelen ortam sesini diğer uygulamaların sesinden ayrı bir şekilde bağlı Bluetooth hoparlör veya kulaklık üzerinde oynatmaya ayarlayın. Örneğin Gezinti uygulamasını cihazın hoparlöründen dinlerken, Müzik uygulamasından çalınanları taşıtın Bluetooth hoparlörü üzerinden dinleyebilirsiniz.

Dolby Atmos (saran ses)

Film, müzik ve insan sesi gibi çeşitli ses türleri için en iyi duruma getirilmiş bir saran ses modu seçin. Dolby Atmos ile etrafınızdan akan hareketli ses deneyimini yaşayabilirsiniz.

Ayarlar ekranında **Sesler ve titreşim** → **Ses kalitesi ve efektler** → **Dolby Atmos** üzerine dokunun, anahtarın üzerine dokunarak bu işlevi etkinleştirin ve ardından bir mod seçin.

Bildirimler

Her uygulama için bildirim ayarlarını değiştirin.

Ayarlar ekranında, **Bildirimler** üzerine dokunun.

Simge rozetlerini görüntülemek için **Uygulama simge işaretleri** anahtarı üzerine dokunarak etkinleştirin. Rozet stilini değiştirmek için **Uygulama simge işaretleri** üzerine dokunun.

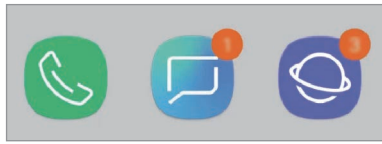

Sayıyla

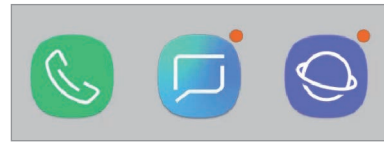

Sayısız

Bildirim ayarlarını daha fazla uygulama için özelleştirmek üzere **GELİŞMİŞ** üzerine dokunun ve bir uygulama seçin.

Ekran

Seenekler

Ekran ve Ana ekran ayarlarını deęiřtirin.

Ayarlar ekranında, **Ekran** üzerine dokununuz.

- **Parlaklık:** Ekranın parlaklığını ayarlayınız.
- **Otomatik parlaklık:** Cihazı, parlaklık ayarlarınızı takip etmeye ve benzer ıřıklandırma durumlarında otomatik olarak bunları uygulamaya ayarlayınız.
- **Mavi ıřık filtresi:** Mavi ıřık filtresini etkinleřtirin ve filtre ayarlarını deęiřtirin. Daha fazla bilgi için [Mavi ıřık filtresi](#) bölümüne bakınız.
- **Yazı tipi ve ekran yakınlařtırma:** Ekran yakınlařtırma ayarı veya yazı tipi boyutu ve biçimini deęiřtirin.
- **Ekran modu:** Ekran renk ve kontrast ayarını yapmak için ekran modunu deęiřtirin. Daha fazla bilgi için [Ekran modunu deęiřtirme veya ekran rengini ayarlama](#) bölümüne bakınız.
- **Ekran çözünürlüęü:** Ekran çözünürlüęünü deęiřtirin. Daha fazla bilgi için [Ekran çözünürlüęü](#) bölümüne bakınız.
- **Ana ekran:** Ana ekranda daha fazla veya daha az öge görüntülemek ve daha fazlasını görüntülemek için matris boyutunu deęiřtirin.
- **Tam ekran uygulamalar:** Tam ekran en boy oranıyla kullanılacak uygulamaları seçiniz.
- **Kolay mod:** Daha büyük simgeler görüntülemek ve Ana ekrana daha basit bir düzen uygulamak için kolay moda geçiniz.
- **Simge çerçevesi:** Simgeleri dikkat çekici hale getirmek için gölgeli arka planların görüntülenip görüntülenmeyeceęini ayarlayınız.
- **Edge ekranı:** Edge ekranı ayarlarını deęiřtirin. Daha fazla bilgi için [Edge ekranı](#) bölümüne bakınız.
- **LED göstergesi:** Pili řarj ettięinizde, bildirim aldıęınızda veya ses kaydı yaptıęınızda ekran kapalıyken cihazı LED göstergesini açacak řekilde ayarlayınız.
- **Durum çubuęu:** Durum çubuęunda bildirimlerin veya göstergelerin ekrana geliř ayarlarını özelleřtirin.

- **Navigasyon çubuğu:** Gezinti çubuğu ayarlarını değiştirin. Daha fazla bilgi için [Navigasyon çubuğu \(işlev tuşları\)](#) bölümüne bakın.
- **Ekran zaman aşımı:** Ekranın arka plan ışığını kapatmadan önce cihazın bekleyeceği süreyi ayarlayın.
- **Yanlışlıkla dokunmayı engeller:** Cihazı cep veya çanta gibi karanlık bir yerdeyken ekranın dokunmayı algılamasını önleyecek şekilde ayarlayın.
- **Ekran koruyucu:** Cihazı, şarj olurken bir ekran koruyucu çalıştıracak şekilde ayarlayın. Daha fazla bilgi için [Ekran koruyucu](#) bölümüne bakın.

Mavi ışık filtresi

Ekran tarafından yayılan mavi ışık miktarını sınırlandırarak göz yorgunluğunu azaltın.



Özel HDR video hizmetlerinden HDR video izlerken mavi ışık filtresi uygulanamayabilir.

- 1 Ayarlar ekranında **Ekran** → **Mavi ışık filtresi** üzerine dokunun ve ardından **Şimdi aç** tuşuna dokunarak bu işlevi etkinleştirin.
- 2 Filtrenin opaklığını ayarlamak için ayar çubuğunu sürükleyin.
- 3 Ekranı mavi ışık filtresi uygulama zamanını ayarlamak için, **Programlandığı gibi aç** tuşunun üzerine dokunarak bu işlevi etkinleştirin ve seçeneklerden birini belirtin.
 - **Gün batımından gün doğumuna:** Cihazı, bulunduğunuz konuma göre, mavi ışık filtresini gece uygulayacak ve sabah kapatacak şekilde ayarlayın.
 - **Özel program:** Mavi ışık filtresini uygulamak için belirli bir saat belirtin.

Ekran modunu deęiřtirme veya ekran rengini ayarlama

Filmleri veya gorselleri gorusuntulemeye uygun bir ekran modu secin ya da ekran rengini tercihinize gore ayarlayin. **Uyarlanabilir ekran** modunu secerseniz, renk deęerine gore ekran rengi dengesini ayarlayabilirsiniz.

Ekran modunu deęiřtirme

Ayarlar ekranında **Ekran** → **Ekran modu** üzerine dokunun ve istedięiniz modu secin.

- **Uyarlanabilir ekran:** Bu, ekranınızın renk aralıęını, doygunluęunu ve keskinlięini optimize eder. Aynı zamanda ekran rengi dengesini renk deęeri bazında da ayarlayabilirsiniz.
- **AMOLED sinema:** Bu, videoları izlemek için uygundur.
- **AMOLED foto:** Bu, gorselleri gorusuntulemek için uygundur.
- **Temel:** Bu, varsayılan ayardır ve genel kullanım için uygundur.



- Ekran rengini, sadece **Uyarlanabilir ekran** modunda ayarlayabilirsiniz.
- **Uyarlanabilir ekran** modu, üçüncü taraf uygulamalar ile uyumlu olmayabilir.
- Mavi ışık filtresini uygularken ekran modunu deęiřtiremezsiniz.

Tam ekran rengi dengesini optimize etme

Renk tonlarını tercihinize göre ayarlayarak ekran rengini optimize edin.

Renk ayarı çubuęunu **Soęuk** seçeneęine doęru sürükledięinizde, mavi renk tonu artacaktır. Çubuęu **Sıcak** seçeneęine doęru sürükledięinizde, kırmızı renk tonu artacaktır.

1 Ayarlar ekranında, **Ekran** → **Ekran modu** → **Uyarlanabilir ekran** üzerine dokunun.

2 **Tam ekran renk dengesi** üzerindeki renk ayarı çubuęunu ayarlayın.

Ekranın renk dengesi, optimize edilecektir.



Renk değerine göre ekranı ayarlama

Kırmızı, **Yeşil** veya **Mavi** değerini bireysel olarak ayarlayarak belli renk tonlarını artırabilir veya azaltabilirsiniz.

- 1 Ayarlar ekranında, **Ekran** → **Ekran modu** → **Uyarlanabilir ekran** üzerine dokunun.
- 2 **Gelişmiş seçenekler**'i işaretleyin.
- 3 Tercihinize göre **Kırmızı**, **Yeşil** veya **Mavi** renk çubuğunu ayarlayın.
Ekran tonu ayarlanacaktır.

Ekran çözünürlüğü

Ekran çözünürlüğünü değiştirin. Varsayılan olarak FHD+ değerine ayarlanmıştır. Daha yüksek çözünürlükler ekranın daha canlı olmasını sağlar; ama daha fazla pil gücü tüketir.

- 1 Ayarlar ekranında, **Ekran** → **Ekran çözünürlüğü** üzerine dokunun.
- 2 Ekran çözünürlüğünü ayarlamak için ayarlama çubuğunu sürükleyin ve ardından **UYGULA** üzerine dokunun.
Bazı hali hazırda çalışan uygulamalar, çözünürlüğü değiştirdiğinizde kapanabilir.

Ekran koruyucu

Ekran otomatik olarak kapandığında ekran görüntülerini ekran koruyucu olarak ayarlayabilirsiniz. Cihaz şarj olurken ekran koruyucu ekrana gelecektir.

- 1 Ayarlar ekranında, **Ekran** → **Ekran koruyucu** üzerine dokunun ve etkinleştirmek için tuşa dokunun.
- 2 Bir seçenek belirleyin.
Fotoğraf çerçevesi'ni seçerseniz, seçili görsellerin olduğu bir slayt sunusu başlayacaktır.
Fotoğraf tablosu'nu seçerseniz, seçili görseller küçük kartlar olarak ekrana gelecek ve üst üste binecektir.
- 3 Görsel görüntülemek için albüm seçmek üzere  üzerine dokunun.

- 4 İşiniz bittiğinde Geri tuşu üzerine dokunun.
Seçili seçeneği önizleme için **ÖNİZLEME** üzerine dokunun.



Ekran koruyucunuz ekrandayken ekrana dokunduğunuzda ekran açılacaktır.

Duvar kağıdı ve temalar

Ana ekran ve kilit ekranı için duvar kağıdı ayarlarını değiştirin veya cihaza çeşitli temalar uygulayın.

Ayarlar ekranında, **Duvar kağıtları ve temalar** üzerine dokunun.

- **Duvar kağıtları:** Ana ekran ve kilit ekranı için duvar kağıdı ayarlarını değiştirin.
- **Temalar:** Cihazın temasını değiştirin.
- **Simgeler:** Simge stilini değiştirin.
- **AOD:** Always On Display üzerinde görüntülemek için görseli seçin.

Gelişmiş özellikler

Seçenekler

Gelişmiş özellikleri etkinleştirin ve bunları kontrol eden ayarları değiştirin.

Ayarlar ekranında, **Gelişmiş özellikler** üzerine dokunun.



Cihazın aşırı sallanması veya darbe alması, sensör kullanan bazı özelliklerde istenmeyen girdilere neden olabilir.

- **Akıllı bekleme:** Siz ekrana bakarken ekranın kapanmasını engellemek için cihazı ayarlayın.
- **Oyunlar:** Game Launcher'ı etkinleştirin. Daha fazla bilgi için [Game Launcher](#) bölümüne bakın.
- **Tek el modu:** Cihazınızı tek elinizle kullanırken pratik olması için tek elle çalıştırma modunu etkinleştirin.



Bu özellik bölgeye veya servis sağlayıcısına bağlı olarak kullanılamayabilir.

- **Parmak sensörü hareketleri:** Cihazı, parmak izi tanıma sensörü üzerinde yukarı veya aşağı kaydırma hareketi ile bildirim panelini açacak veya kapatacak şekilde ayarlayın. Bu özellik, sensör parmak izinizi tespit ettiğinde kullanılabilir değildir.
- **Kamerayı hızlı başlatma:** Cihazı, Güç tuşuna hızlıca iki kez basıldığında kamerayı başlatacak şekilde ayarlayın.



Bu özellik bölgeye veya servis sağlayıcısına bağlı olarak kullanılamayabilir.

- **Cihaz yardımı uygulaması:** Ana ekran tuşuna uzun bastığınız sırada başlatmak için bir cihaz yardım uygulaması seçin. Cihaz yardım uygulaması, o anki ekrandan bilgi toplayacak ve ilgili bilgileri, uygulamaları ve özellikleri sağlayacaktır.
- **Çoklu pencere:** Çoklu pencere başlatma yöntemi seçin.
- **Akıllı yakalama:** Cihazı, o anki ekranı ve gezinilebilir alanı yakalamaya ve de ekran resmini anında kesip paylaşmaya ayarlayın.
- **Ekranı yakalamak için elinizin kenarı ile kaydırın:** Cihazı, elinizi ekranın soluna veya sağına kaydırduğunuzda bir ekran görüntüsünü yakalayacak şekilde ayarlayın. Yakalanan görüntüleri **Galeri**'de görüntüleyebilirsiniz.



Bazı uygulamaları ve özellikleri kullanırken ekran görüntüsü yakalamak mümkün değildir.

- **Doğrudan arama:** Cihazı; mesaj veya kişi bilgilerini görüntülerken cihazı kulağınızın yanında tutarak sesli bir arama yapacak şekilde ayarlayın.
- **Akıllı uyarı:** Cihazda; cevapsız arama veya yeni mesajınız varsa, cihazı elinize aldığınızda sizi uyaracak şekilde ayarlayın.



Ekran açıksa veya cihaz düz bir zemindeyse bu özellik çalışmayabilir.

- **Kolayca sessize alma:** Avuç içi hareketlerini kullanarak ya da cihazın ekranını aşağıya doğru göstererek gelen aramaları ya da alarmı sessizleştirmek için cihazı ayarlayın.
- **Aramak veya msj gndrmk için kydr:** Cihazı, parmağınızı **Telefon** veya **Kişiler** uygulamasında bir kişi veya telefon numarası üzerinde sağa veya sola kaydırduğunuzda arama yapacak veya mesaj gönderecek şekilde ayarlayın.
- **Dual Messenger:** İkinci uygulamayı yükleyin ve aynı mesaj uygulaması için iki ayrı hesap kullanın. Daha fazla bilgi için [Dual Messenger](#) bölümüne bakın.

- **SOS mesajı gönder:** Güç tuşuna üç kez basarak yardım mesajları göndermesi için cihazınızı ayarlayın. Aynı zamanda alıcılara mesajlarla birlikte ses kayıtları da gönderebilirsiniz.
- **Doğrudan paylaşım:** Kişilerinizle doğrudan içerik paylaşabilmeniz için cihazı, bağlı olduğunuz kişileri paylaşım seçenekleri panelinde görüntüleyecek şekilde ayarlayın.
- **Video geliştirici:** Daha parlak ve daha canlı renkler elde etmek için videolarınızın görüntü kalitesini geliştirin.



Bu özellik bazı uygulamalarda kullanılamayabilir.



- **Dokunma hassasiyeti:** Ekran koruyucularla kullanmak için ekranın dokunma hassasiyetini artırın.

Dual Messenger

İkinci uygulamayı yükleyin ve aynı mesaj uygulaması için iki ayrı hesap kullanın.

1 Ayarlar ekranında, **Gelişmiş özellikler** → **Dual Messenger** üzerine dokunun. Desteklenen uygulamalar, ekrana gelecektir.

2 İkinci uygulamayı yüklemek için uygulamanın tuşuna dokunun.

İkinci uygulama, kurulacaktır. İkinci uygulamanın simgesi  ile ekrana gelecektir. İkinci uygulamadan bildirimleri aldığınızda bunları ilk uygulamanın bildirimlerinden ayırmak için bildirimler  simgesi ile gösterilecektir.

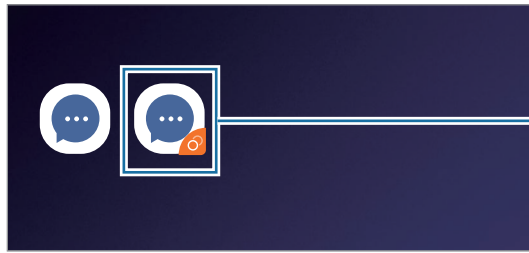

İkinci uygulama



- Dual Messenger özelliği, uygulamaya bağlı olarak kullanılamayabilir.
- Uygulamanın bazı özellikleri, ikinci uygulama için sınırlı olabilir.

İkinci uygulamayı kaldırma

- 1 Ayarlar ekranında, **Gelişmiş özellikler** → **Dual Messenger** üzerine dokunun.
- 2 Devre dışı bırakmak istediğiniz uygulamanın tuşu üzerine dokunun ve **DEVRE DİŞI BIRAK** ya da **KALDIR** üzerine dokunun.

İkinci uygulama ile bağlantılı tüm veriler, silinecektir.



İlk uygulamayı kaldırmak için ikinci uygulama da silinmelidir.

Cihaz bakımı

Cihaz bakımı özelliği, cihazınızın pili, kayıt yeri, hafıza ve sistem güvenliği durumu hakkında genel bakış sağlar. Cihazı aynı zamanda bir parmak dokunuşu ile otomatik olarak optimize edebilirsiniz.

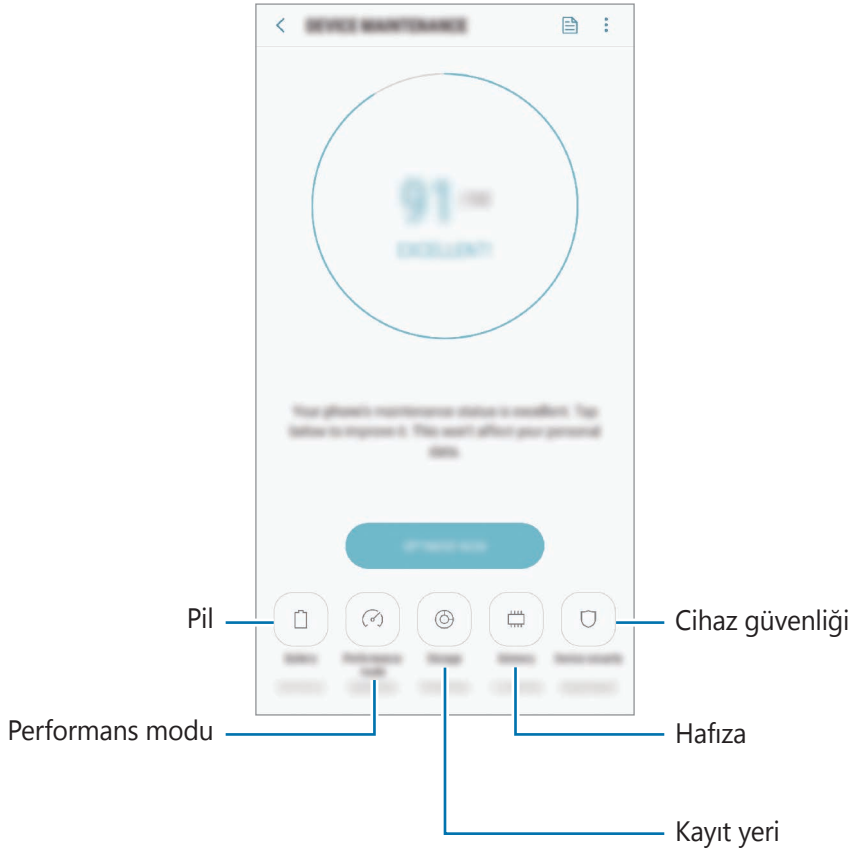

Hızlı optimizasyon özelliğini kullanma

Ayarlar ekranında, **Cihaz bakımı** → **ŞİMDİ DÜZELT** veya **ŞİMDİ OPTİMİZE ET** üzerine dokununuz.

Hızlı optimizasyon özelliği aşağıdaki eylemler ile cihazın performansını geliştirir.

- Hafıza temizlemek.
- Gereksiz dosyaları siler ve arka planda çalışan uygulamaları kapatır.
- Anormal pil kullanımını yönetme.
- Kilitlenen uygulamaları ve zararlı yazılımları tarama.

Pil

Cihazı kullanabileceğiniz kalan pil gücünü ve süresini kontrol edin. Düşük pil seviyesine sahip cihazlar için, güç tasarrufu özelliklerini etkinleştirerek pil gücünü koruyun.

Ayarlar ekranında, **Cihaz bakımı** → **Pil** üzerine dokununuz.





- Kalan kullanım süresi pil bitmeden önce kalan süreyi gösterir. Kalan kullanım süresi cihaz ayarlarınıza ve çalışma şartlarına bağlı olarak farklılık gösterebilir.
- Güç tasarrufu modunu kullanan bazı uygulamalardan bildirim alamazsınız.

Güç tasarrufu modu

- **ORT.:** Pilin kullanım süresini uzatmak için güç tasarrufu modunu etkinleştirin.
- **MAKS.:** Maksimum güç tasarrufu modunda, cihaz, koyu renkli temayı uygulayarak ve kullanılabilir uygulamaları ve özellikleri sınırlandırarak pil tüketimini azaltır. Mobil ağ haricindeki ağ bağlantıları devre dışı bırakılır.

Pili yönetme

Arka planda çalışan uygulamaların kullanımda değilken pil gücünü kullanmasını engelleyerek pil gücünden tasarruf edebilirsiniz. Uygulamalar listesinden uygulamaları işaretleyin ve **GÜÇ TSRRFU** üzerine dokununuz. Ayrıca,  → **Gelişmiş ayarlar** üzerine dokununuz ve **Uygulama güç monitörü** seçeneklerini ayarlayın.

Cihazı pili daha hızlı şarj edecek şekilde ayarlayabilirsiniz.  → **Gelişmiş ayarlar** üzerine dokununuz ve **Hızlı kablolu şarj** üzerine dokunarak bu işlevi etkinleştirin.

Performans modu

Cihazınızdan en iyi performansı almak üzere, oyun oynama veya müzik dinleme gibi kullanımlarınız için cihazın performans modunu değiştirin.

Ayarlar ekranında, **Cihaz bakımı** → **Performans modu** üzerine dokunun.

- **Opt. Edilmiş (Önerilen):** Günlük kullanım için pil ömrünü ve ekran çözünürlüğünü dengeleyin.
- **Oyun:** Oyunların daha sorunsuz çalışmasını sağlayarak oyun oynama deneyiminizi geliştirin.
- **Eğlence:** Ultra yüksek kalitede ses, gelişmiş görüntüler ve maksimum ekran ayarlarını uygulayarak müzik ve videolarınızdan daha fazla keyif alın.
- **Yüksek performans:** En yüksek kalitede ekran ayarlarını uygulayın.



Pil gücü tüketimi moda bağlı olarak artacaktır.

Depolama

Mevcut ve kullanılan hafızanın durumunu kontrol edin.

Ayarlar ekranında, **Cihaz bakımı** → **Depolama** üzerine dokunun.



- Dahili hafızanın gerçek kullanılabilir kapasitesi belirtilen kapasiteden daha azdır, çünkü işletim sistemi ve varsayılan uygulamalar hafızanın bir kısmını kapsamaktadır. Cihazı güncellediğinizde mevcut kapasite değişebilir.
- Samsung web sitesinde cihazınıza ilişkin Teknik Bilgiler bölümünde dâhili hafızanın mevcut kapasitesini görüntüleyebilirsiniz.

Hafızayı yönetme

Önbellek gibi artık dosyaları silmek için **ŞMDİ TEMİZLE** üzerine dokunun. Artık kullanmadığınız dosyaları silmek veya uygulamaları kaldırmak için **KULLANICI VERİLERİ** altında bir kategori seçin. Ardından, seçilecek öğeleri işaretleyin ve **SİL** veya **KALDIR** üzerine dokunun.

RAM

Ayarlar ekranında, **Cihaz bakımı** → **RAM** üzerine dokunun.

Arka planda çalışan uygulamaları durdurarak cihazınızı hızlandırmak için uygulamalar listesinde uygulamaları işaretleyin ve **ŞMDİ TEMİZLE** üzerine dokunun.

Cihaz güvenliđi

Cihazın güvenlik durumunu kontrol edin. Bu özellik, cihazınızda kötü amaçlı yazılım taraması yapar.

Ayarlar ekranında, **Cihaz bakımı** → **Cihaz güvenliđi** → **TELEFONU TARA** üzerine dokununuz.

Uygulamalar

Cihazın uygulamalarını yönetin ve ayarları deđiştirin. Uygulamaların kullanım bilgilerini görüntüleyebilir, bunların bildirim veya izin ayarlarını deđiştirebilir ya da gereksiz uygulamaları kaldırabilir veya devre dışı bırakabilirsiniz.

Ayarlar ekranında, **Uygulamalar** üzerine dokununuz.

Kilit ekranı ve güvenlik

Seçenekler

Cihazı güvenceye almak için ayarları deđiştirin.

Ayarlar ekranında, **Kilit ekranı ve güvenlik** üzerine dokununuz.



Seçilen ekran kilitleme özelliđine bađlı olarak kullanılacak seçenekler farklılık gösterebilir.

- **Ekran kilidi türü:** Ekran kilitleme yöntemini deđiştirin.
- **Smart Lock:** Cihazı, güvenilir konumları veya cihazları tespit ettiđinde kilidini açacak şekilde ayarlayın. Daha fazla bilgi için [Smart Lock](#) bölümüne bakın.
- **Güvenli kilit ayarları:** Seçilen kilit yöntemi için ekran kilidi ayarlarını deđiştirin.
- **Akıllı Tarama:** Ekranın kilidini daha kolay açmak için hem yüzünüzü hem de irislerinizi cihaza kaydedin. Daha fazla bilgi için [Akıllı Tarama](#) bölümüne bakın.
- **Yüz Tanıma:** Cihazı, yüzünüzü tanıdıđında ekranın kilidini açacak şekilde ayarlayın. Daha fazla bilgi için [Yüz tanıma](#) bölümüne bakın.
- **İris Tanıma:** Ekranın kilidini açmak için irislerinizi kaydedin. Daha fazla bilgi için [İris tanıma](#) bölümüne bakın.

- **Parmak İzi Tanıma:** Ekranın kilidini açmak için parmak izlerinizi kaydedin. Daha fazla bilgi için [Parmak İzi Tanıma](#) bölümüne bakın.
- **Always On Display:** Cihazı, ekran kapalıyken bilgi gösterecek şekilde ayarlayın. Daha fazla bilgi için [Always On Display](#) bölümüne bakın.
- **Saat ve FaceWidget:** Always On Display ve kilitli ekran üzerinde görüntülenen öğelerin ayarlarını değiştirin.
- **Bildirimler:** Always On Display veya kilitli ekranda bildirimlerin görüntülenip görüntülenmeyeceğini ayarlayın ve hangi bildirimlerin görüntüleneceğini seçin.
- **Uygulama kısayolları:** Kilitli ekranda kısayolları görüntülenecek uygulamaları seçin.
- **Google Play Protect:** Cihazı, zararlı uygulama ve davranışları kontrol edip olası hasarlar hakkında uarması ve bunları kaldırması için ayarlayın.
- **Mobil Cihazımı Bul:** Mobil Cihazımı Bul özelliğini etkinleştirin ya da devre dışı bırakın. Kayıp ya da çalınmış cihazınızı takip etmek ve kontrol etmek için Find My Mobile web sitesini (findmymobile.samsung.com) ziyaret edin.

Aynı zamanda Google konum hizmetinin cihazınızın konumu hakkında daha doğru bilgiler sağlamasına olanak tanıyabilirsiniz.

- **Güvenlik güncellemesi:** Cihazınızın yazılımını firmware over-the-air (FOTA) servisi ile güncelleyin. Yazılım güncellemelerini zamanlamak da mümkündür.
 - **Samsung Pass:** Biyometrik verilerinizle kimliğinizi kolayca ve güvenli şekilde doğrulayın. Daha fazla bilgi için [Samsung Pass](#) bölümüne bakın.
 - **Güvenli Klasör:** Özel içeriğinizi ve uygulamalarınızı korumak için güvenli bir klasör oluşturun. Daha fazla bilgi için [Güvenli Klasör](#) bölümüne bakın.
 - **Uygulama izin monitörü:** Kullandığınız uygulamalar tarafından seçtiğiniz izinler kullanıldığında alınacak bildirim alacak şekilde ayarlayın. Her uygulamanın ayarlarını yönetebilir ve izin kullanım geçmişlerini görüntüleyebilirsiniz.
 - **Güvenli başlatma:** Cihazı açarken cihazı bir ekran kilit açma kodu isteyecek şekilde ayarlayarak cihazınızı koruyun. Cihazı başlatmak ve mesajları ve bildirimleri almak için bu kilit açma kodunu girmeniz gerekir.
 - **SD kartı şifrele:** Cihazı, bir hafıza kartındaki dosyaları şifreleyecek şekilde ayarlayın.
-  Eğer bu ayar etkin iken cihazınızı fabrika varsayılanlarına sıfırlarsanız, cihaz şifrelenen dosyalarınızı okuyamayacaktır. Cihazı sıfırlamadan önce bu uyarı devre dışı bırakın.
- **Diğer güvenlik ayarları:** Diğer güvenlik ayarlarını yapılandırın.

Smart Lock

Cihazı, güvenilir konumları veya cihazları tespit ettiğinde kilidini açacak ve açık kalacak şekilde ayarlayabilirsiniz.

Örneğin evinizi güvenilir bir konum olarak ayarladıysanız eve geldiğinizde cihazınız konumu tespit edip otomatik olarak kilidini açar.



- Bu özellik, bir ekranı kilitleme yöntemi ayarladıktan sonra kullanılabilir olacaktır.
- Cihazınızı dört saat boyunca kullanmadığınızda veya cihazı açtığınızda ayarladığınız izi, PIN'i veya parolayı kullanarak ekranın kilidini açmalısınız.

- 1 Ayarlar ekranında **Kilit ekranı ve güvenlik** → **Smart Lock** üzerine dokununuz.
- 2 Ön tanımlı kilit yöntemini kullanarak ekran kilidini açın.
- 3 Bir seçenek seçin ve ayarı tamamlamak için ekranda verilen talimatları izleyin.

Akıllı Tarama

Hem yüzünüzü hem irislerinizi kullanarak kolay ve rahat bir şekilde cihazınızın kilidini açabilir ve kimliğinizi doğrulayabilirsiniz.



- Bu özellik bölgeye veya servis sağlayıcısına bağlı olarak kullanılamayabilir.
- Ekran kilidi yöntemi olarak Akıllı Tarama'yı kullanırsanız, cihazı açtıktan sonra ilk seferde yüzünüz ve irisleriniz ekran kilidini açmak için kullanılamaz. Cihazı kullanmak için, yüzünüzün ve irislerinizin kaydını yaparken ayarladığınız deseni, PIN kodunu ya da şifreyi kullanarak ekranın kilidini açmanız gerekir. Deseninizi, PIN kodunuzu veya şifrenizi unutmamaya dikkat edin.
- İrisiniz tanınmazsa, irisinizi kaydederken ayarladığınız deseni, PIN kodunu veya şifreyi kullanarak cihazın kilidini açın ve ardından irisinizi yeniden kaydedin. Deseninizi, PIN kodunuzu veya şifrenizi unutursanız cihazı sıfırlamadan cihazı kullanamazsınız. Samsung, unutulmuş kilit açma kodları nedeniyle yaşanan veri kayıplarından veya sorunlardan sorumlu değildir.
- Ekran kilidi yöntemini değiştirip **Kaydır** veya **Hiçbiri** yaparsanız (ki bunlar güvenli değildir) biyometrik verilerinizin tümü silinir. Biyometrik verilerinizi **Samsung Pass** gibi uygulamalarda veya özelliklerde kullanmak isterseniz biyometrik verilerinizi tekrar kaydetmeniz gerekir.



Akıllı Tarama özelliğinin kullanımıyla ilgili dikkat edilecek noktalar

Akıllı Tarama'yı kullanmadan önce aşağıdaki uyarıları aklınızda bulundurun.

- İris tarayıcı özelliğini kullanırken, gözlerinizi korumak için ekranı yüzünüzden en az 20 cm uzakta tutun.
- Cihazınıza ekran koruyucu (gizlilik koruma filmleri, kırılmaz cam koruyucular vb.) takarsanız, tanıma özelliği çalışmayabilir.
- Bu özelliği bebeklerde kullanmayın. Aksi takdirde bebeğin görme duyusu zarar görebilir.
- Epileptik rahatsızlığa bağlı baş dönmesi, nöbet, bilinç kaybı, baygınlık ve diğer semptomlar görülen veya bu tür semptomlar gösteren aile öyküsü olan kişiler bu özelliği kullanmadan önce doktora danışmalıdır.
- Akıllı Tarama özelliği; tanılama, tedavi etme veya önleyici medikal amaçlara yönelik olarak tasarlanmamıştır.
- Telefonunuzun kilidi size benzeyen biri tarafından açılabilir.
- Telefonunuzu güvenli bir yerde bulundurun ve başka bir kişinin telefonunuzun kilidini açmasına izin vermeyin.

Yüz ve iris tanıma özelliğinin daha iyi çalışması için

Şu durumlarda telefon irislerinizi veya yüzünüzü tanımayabilir:

- yüzünüzün veya gözlerinizin net bir şekilde görünmesini engelleyen bir şey olduğunda (örneğin, gözlük, lens, şapka, düşük göz kapakları, yakın zamanda yapılmış göz ameliyatı, hastalık, kir, kamerada hasar veya aşırı hareket).

İrisleri ve yüzü kaydetme

- 1 Ayarlar ekranında, **Kilit ekranı ve güvenlik** → **Akıllı Tarama** üzerine dokunun.
- 2 Ön tanımlı kilit yöntemini kullanarak ekran kilidini açın.
Bir ekran kilit yöntemi ayarlamadıysanız, bir tane oluşturun.

3 Ekranda verilen talimatları okuyun ve **DEVAM** üzerine dokununuz.

4 Yüzünüzü ve irislerinizi kaydedin.

Ayrıntılı bilgi için, [Yüz tanıma](#) ve [İris tanıma](#) kısmına bakın.

Bir akıllı tarama kilit açma ekranı görüntülediğinde, ekran kilidini açmak amacıyla yüzünüzü ve irislerinizi kullanmak için **AÇ** üzerine dokununuz.

Kayıtlı yüz ve iris verilerini silme

Kaydettiğiniz yüz ve iris verilerini silebilirsiniz.

1 Ayarlar ekranında, **Kilit ekranı ve güvenlik** → **Akıllı Tarama** üzerine dokununuz.

2 Ön tanımlı kilit yöntemini kullanarak ekran kilidini açın.

3 **Yüz ve iris verilerini kaldır** üzerine dokununuz.

Kayıtlı yüz ve iris verileri silindikten sonra ilgili özelliklerin tümü de devre dışı bırakılır.

Akıllı Tarama özelliğini kullanarak ekranın kilidini açma

Ekran kilidini desen, PIN veya şifre kullanarak açmak yerine yüzünüzü ve irislerinizi kullanarak açabilirsiniz.

1 Ayarlar ekranında, **Kilit ekranı ve güvenlik** → **Akıllı Tarama** üzerine dokununuz.

2 Ön tanımlı kilit yöntemini kullanarak ekran kilidini açın.

3 **Akıllı Tarama ile kilit açma** tuşuna dokunarak bu özelliği etkinleştirin.

4 Kilitli ekrandayken ekrana bakın.

Yüzünüz ve irisleriniz tanındığında, başka bir ekran kilidi yöntemini kullanmadan ekranın kilidini açabilirsiniz. Yüzünüz ve irisleriniz tanınmazsa, önceden ayarlanmış ekran kilidi yöntemini kullanın.

Yüz tanıma

Cihazı, yüzünüzü tanıdığı anda ekranın kilidini açacak şekilde ayarlayabilirsiniz.



- Ekran kilidi yöntemi olarak yüzünüzü kullanırsanız, cihazı açtıktan sonra ilk seferde yüzünüz ekran kilidini açmak için kullanılamaz. Cihazı kullanmak için, yüz kaydını yaparken ayarladığınız deseni, PIN kodunu ya da şifreyi kullanarak ekranın kilidini açmanız gerekir. Deseninizi, PIN kodunuzu veya şifrenizi unutmamaya dikkat edin.
- Ekran kilidi yöntemini değiştirip **Kaydır** veya **Hiçbiri** yaparsanız (ki bunlar güvenli değildir) biyometrik verilerinizin tümü silinir. Biyometrik verilerinizi **Samsung Pass** gibi uygulamalarda veya özelliklerde kullanmak isterseniz biyometrik verilerinizi tekrar kaydetmeniz gerekir.



Yüz tanıma özelliğinin kullanımıyla ilgili dikkat edilecek noktalar

Cihazınızın kilidini açmak için yüz tanıma özelliğini kullanmadan önce aşağıdaki uyarıları aklınızda bulundurun.

- Cihazınızın kilidi, sizin tarafınızdan veya sizin görüntünüz gibi görünen bir şey tarafından açılabilir.
- Yüz tanıma, Desen, PIN veya Şifreden daha az güvenlidir.

Yüz tanıma özelliğinin daha iyi çalışması için

Yüz tanımayı kullanırken aşağıdakileri göz önünde bulundurun:

- Gözlük takmak, şapka, maske, sakal veya ağır makyaj gibi kaydolduğunuz sıradaki durumları göz önünde bulundurun.
- Kaydolurken iyi aydınlatılmış bir ortamda olduğunuzdan ve kameranın merceğinin temiz olduğundan emin olun.
- Daha iyi eşleştirme sonuçları için, görüntünüzün bulanık olmadığından emin olun.

Yüzünüzü kaydetme

Yüz kaydının daha iyi olması için, bu işlemi kapalı bir mekanda ve doğrudan güneş ışığı almayan bir yerde yapın.

1 Ayarlar ekranında, **Kilit ekranı ve güvenlik** → **Yüz Tanıma** üzerine dokununuz.

2 Ön tanımlı kilit yöntemini kullanarak ekran kilidini açın.

Bir ekran kilit yöntemi ayarlamadıysanız, bir tane oluşturun.

- 3 Ekranda verilen talimatları okuyun ve **DEVAM** üzerine dokununuz.
- 4 Cihazı ekran size bakacak şekilde tutun ve ekrana bakın.

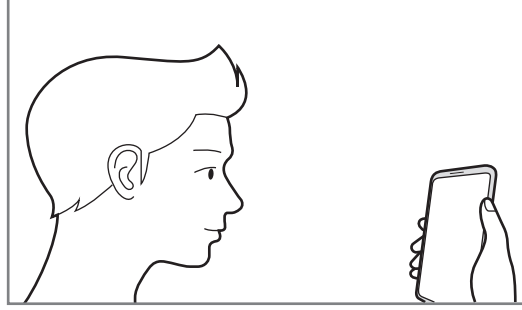

- 5 Yüzünüzü ekrandaki dairenin içine getirin.
Kamera yüzünüzü tarar.



Ekran kilidini yüzünüzle açma özelliği düzgün bir şekilde çalışmıyorsa, **Yüz verilerini kaldır** üzerine dokunup kayıtlı yüzünüzü kaldırın ve yüzünüzü yeniden kaydedin.

Kayıtlı yüz verilerini silme

Kaydettiğiniz yüz verilerini silebilirsiniz.

- 1 Ayarlar ekranında, **Kilit ekranı ve güvenlik** → **Yüz Tanıma** üzerine dokununuz.
- 2 Ön tanımlı kilit yöntemini kullanarak ekran kilidini açın.
- 3 **Yüz verilerini kaldır** üzerine dokununuz.
Kayıtlı yüz silindikten sonra ilgili özelliklerin tümü de devre dışı bırakılır.

Ekran kilidini yüzünüzle açma

Ekran kilidini desen, PIN veya şifre kullanarak açmak yerine yüzünüzü kullanarak açabilirsiniz.

- 1 Ayarlar ekranında, **Kilit ekranı ve güvenlik** → **Yüz Tanıma** üzerine dokununuz.
- 2 Ön tanımlı kilit yöntemini kullanarak ekran kilidini açın.

3 **Yüzle kilit açma** tuşuna dokunarak bu özelliği etkinleştirin.



Fotoğraflardaki veya videolardaki yüzleri tanıma olasılığını azaltmak istiyorsanız, devre dışı bırakmak üzere **Daha hızlı tanıma** anahtarı üzerine dokununuz. Bu, yüz tanıma hızını düşürebilir.

4 Kilitli ekrandayken ekrana bakın.

Yüzünüz tanındığında, başka bir ekran kilidi yöntemini kullanmadan ekranın kilidini açabilirsiniz. Yüzünüz tanınmazsa, önceden ayarlanmış ekran kilidi yöntemini kullanın.

İris tanıma

İris tarayıcı özelliği, cihazınızın güvenliğini arttırmak için irisinizin şekil ve desen gibi benzersiz özelliklerini kullanır. İris verileriniz çeşitli kimlik doğrulama amaçlarıyla kullanılabilir. İrisinizi kaydettikten sonra cihazı, aşağıdaki özellikler için irisinizi kullanacak şekilde ayarlayabilirsiniz:

- Samsung Pass (Samsung account doğrulama ve web oturumu açma)
- Ekran kilidi
- Güvenli Klasör



- Bu özellik bölgeye veya servis sağlayıcısına bağlı olarak kullanılamayabilir.
- Ekran kilidi yöntemi olarak irisinizi kullanırsanız, cihazı açtıktan sonra ilk seferde irisleriniz ekran kilidini açmak için kullanılamaz. Cihazı kullanmak için, irislerin kaydını yaparken ayarladığınız deseni, PIN kodunu ya da şifreyi kullanarak ekranın kilidini açmanız gerekir. Deseninizi, PIN kodunuzu veya şifrenizi unutmamaya dikkat edin.
- İrisiniz tanınmazsa, irisinizi kaydederken ayarladığınız deseni, PIN kodunu veya şifreyi kullanarak cihazın kilidini açın ve ardından irisinizi yeniden kaydedin. Deseninizi, PIN kodunuzu veya şifrenizi unutursanız cihazı sıfırlamadan cihazı kullanamazsınız. Samsung, unutulmuş kilit açma kodları nedeniyle yaşanan veri kayıplarından veya sorunlardan sorumlu değildir.
- Ekran kilidi yöntemini değiştirip **Kaydır** veya **Hiçbiri** yaparsanız (ki bunlar güvenli değildir) biyometrik verilerinizin tümü silinir. Biyometrik verilerinizi **Samsung Pass** gibi uygulamalarda veya özelliklerde kullanmak isterseniz biyometrik verilerinizi tekrar kaydetmeniz gerekir.

İris tarayıcı özelliğinin kullanımıyla ilgili dikkat edilecek noktalar

İris tanıma özelliğini kullanmadan önce aşağıdaki uyarıları aklınızda bulundurun.

- İris tarayıcı özelliğini kullanırken, gözlerinizi korumak için ekranı yüzünüzden en az 20 cm uzakta tutun.
- Cihazınıza ekran koruyucu (gizlilik koruma filmleri, kırılmaz cam koruyucular vb.) takarsanız, tanıma özelliği çalışmayabilir.
- İris tarayıcı özelliğini bebeklerde kullanmayın. Aksi takdirde bebeğin görme duyusu zarar görebilir.
- Epileptik rahatsızlığa bağlı baş dönmesi, nöbet, bilinç kaybı, baygınlık ve diğer semptomlar görülen veya bu tür semptomlar gösteren aile öyküsü olan kişiler iris tanımayı kullanmadan önce doktora danışmalıdır.
- İris tarayıcı tarafından toplanan ve depolanan biyometrik veriler tanısasal, terapötik veya önleyici medikal amaçlarla kullanılamaz.

İris tarayıcı özelliğinin daha iyi çalışması için

Şu durumlarda telefon gözlerinizi tanımayabilir:

- Kamerada irislerinizin iyi görüntülenmesini önleyen bir etken olduğunda (örneğin, gözlük, düşük göz kapağı, yakında zamanda yapılmış göz ameliyatı, hastalık, kir, kamera hasarı veya aşırı hareket).
- Işık koşulları, irislerinizi kaydettiğiniz zamankinden çok farklı olduğunda (örneğin, doğrudan güneş ışığı).

Cihazı yüzünüzden yaklaşık 25-35 cm uzakta ve ekranı size dönük şekilde tutun.

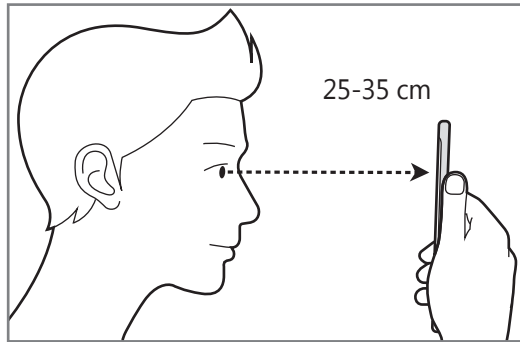

İris kaydetme



Cihaz yalnızca tek bir kişinin iris verilerini kaydedebilir. Birden fazla iris çiftini kaydedemezsiniz.

- 1 Ayarlar ekranında **Kilit ekranı ve güvenlik** → **İris Tanıma** üzerine dokunun.
- 2 Ön tanımlı kilit yöntemini kullanarak ekran kilidini açın.
Bir ekran kilit yöntemi ayarlamadıysanız, bir tane oluşturun.
- 3 Ekranda verilen talimatları okuyun ve **DEVAM** üzerine dokunun.
Yalnızca tek bir irisinizi kaydetmek için **Sadece 1 iris kaydet** üzerine dokunun.
- 4 Cihazı ekran size bakacak şekilde tutun ve ekrana bakın.

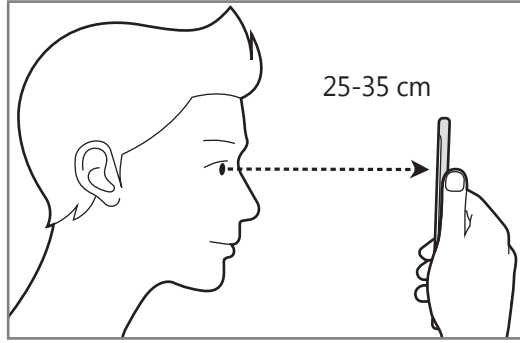

5 Gözlerinizi ekrandaki dairelerin içine yerleştirin ve iyice açın.

İris tanıma kamerası irisinizi tarar.

Bir iris kilit açma ekranı görüntülediğinde ekran kilidini açmak amacıyla irislerinizi kullanmak için **AÇ** üzerine dokunun.

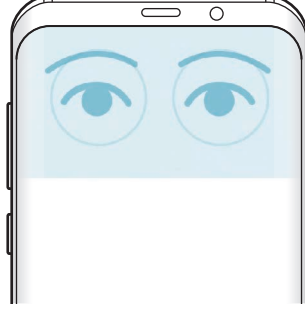

Kayıtlı iris verilerini silme

Kaydettiğiniz iris verilerini silebilirsiniz.

1 Ayarlar ekranında **Kilit ekranı ve güvenlik** → **İris Tanıma** üzerine dokunun.

2 Ön tanımlı kilit yöntemini kullanarak ekran kilidini açın.

3 **İris verilerini kaldır** üzerine dokunun.

Kayıtlı iris verileri silindikten sonra ilgili özelliklerin tümü de devre dışı bırakılır.

Samsung Pass'i kullanma

Samsung Pass'e gözbebeklerinizi kaydettiğinizde, kimliğinizi doğrulamak veya web sitelerinde oturum açmak için gözbebeklerinizi kullanabilirsiniz. Daha fazla bilgi için [Samsung Pass](#) bölümüne bakın.

Ekran kilidini irislerinizle açma

Ekran kilidini desen, PIN veya şifre kullanarak açmak yerine irislerinizi kullanarak açabilirsiniz.

- 1 Ayarlar ekranında **Kilit ekranı ve güvenlik** → **İris Tanıma** üzerine dokunun.
- 2 Ön tanımlı kilit yöntemini kullanarak ekran kilidini açın.
- 3 **İrisle kilit açma** üzerine dokunarak bu özelliği etkinleştirin.
- 4 Kilitli ekranda, parmağınızı herhangi bir yönde kaydırın ve gözlerinizi ekrandaki dairelerin içine yerleştirerek irisinizi taratın.

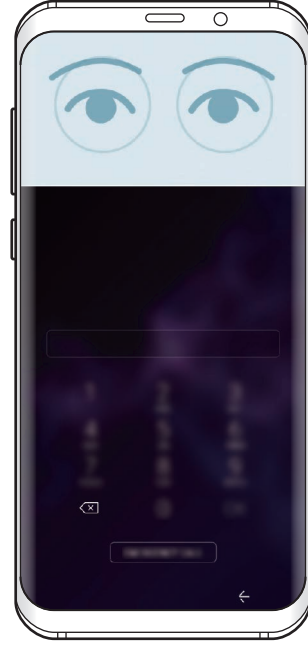
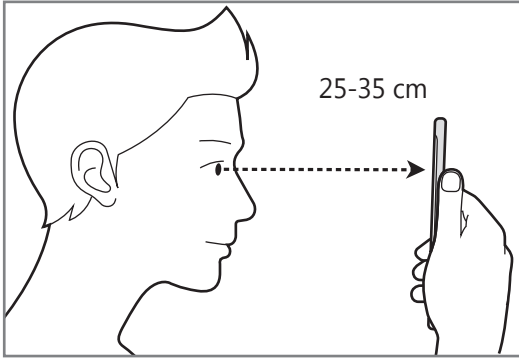

Kilitli ekranda parmağınızı kaydırmadan iris tanıma özelliğini kullanarak ekranın kilidini açmak için **Ekran açıldığında irisle kilit aç** tuşu üzerine dokunarak bu işlevi etkinleştirin.

Parmak İzi Tanıma

Parmak izi tarayıcının çalışması için parmak izi bilgileriniz cihaza kayıtlı olmalıdır. Kaydettikten sonra cihazı, aşağıdaki özellikler için parmak izinizi kullanacak şekilde ayarlayabilirsiniz:

- Samsung Pass (Samsung account doğrulama ve web oturumu açma)
- Ekran kilidi
- Güvenli Klasör



- Bu özellik bölgeye veya servis sağlayıcısına bağlı olarak kullanılamayabilir.
- Parmak izi tarayıcı cihazınızın güvenliği geliştirmek için her bir parmak izinin özgün ayırt edici özelliklerini kullanır. Parmak izi sensörünün iki farklı parmak izini karıştırma ihtimali çok düşüktür. Ancak, ayrı parmak izlerinin çok benzer olabileceği çok istisnai durumlarda sensör bunları ayırt edemeyebilir.
- Ekran kilidi yöntemi olarak parmak izinizi kullanırsanız, cihazı açtıktan sonra ilk seferde parmak iziniz ekran kilidini açmak için kullanılamaz. Cihazı kullanmak için, parmak izinin kaydını yaparken ayarladığınız deseni, PIN kodunu ya da şifreyi kullanarak ekranın kilidini açmanız gerekir. Deseninizi, PIN kodunuzu veya şifrenizi unutmamaya dikkat edin.
- Parmak iziniz tanınmazsa, parmak izini kaydederken ayarladığınız deseni, PIN kodunu veya şifreyi kullanarak cihazın kilidini açın ve ardından parmak izlerinizi yeniden kaydedin. Deseninizi, PIN kodunuzu veya şifrenizi unutursanız cihazı sıfırlamadan cihazı kullanamazsınız. Samsung, unutulmuş kilit açma kodları nedeniyle yaşanan veri kayıplarından veya sorunlardan sorumlu değildir.
- Ekran kilidi yöntemini değiştirip **Kaydır** veya **Hiçbiri** yaparsanız (ki bunlar güvenli değildir) biyometrik verilerinizin tümü silinir. Biyometrik verilerinizi **Samsung Pass** gibi uygulamalarda veya özelliklerde kullanmak isterseniz biyometrik verilerinizi tekrar kaydetmeniz gerekir.

Parmak izinin daha iyi algılanması için

Parmak izlerinizi cihazda taradığınızda, aşağıdaki şartların özelliğın performansını etkileyebileceğini unutmayın:

- Parmak izi tarayıcı sensörü, parmak izlerini tanır. Parmak izi tarayıcı sensörünün bozuk para, anahtar ve kolye gibi metal subjeler tarafından çizilmediğinden veya hasar görmediğinden emin olun.
- Parmak izi tarayıcı sensörünün koruyucu filmler, çıkartmalar veya diğır aksesuarlarla kapatılması parmak izi tanınma oranını azaltabilir. Parmak izi tarayıcı sensörü başlangıçta koruyu bir filmle kaplıysa, parmak izi tarayıcı sensörü kullanmadan önce filmi kaldırın.
- Parmak izi tarayıcı sensörünün ve parmaklarınızın temiz ve kuru olduğundan emin olun.
- Cihaz buruşan veya yaralanan parmaklarınızı algılamayabilir.
- Cihaz küçük veya ince parmaklara ait parmak izlerini algılamayabilir.
- Eğer parmağınızı bükerseniz veya parmak ucunuzu kullanırsanız, cihaz parmak izlerinizi algılamayabilir. Parmağınızın parmak izi tarayıcı sensörünü tamamen kapladığından emin olun.
- Algılama performansını iyileştirmek adına, cihazda kullanılan görevleri iyileştirmek için en sık kullandığınız elinizin parmaklarını kaydedin.
- Kuru ortamlarda, cihazda statik elektrik birikebilir. Kuru ortamlarda bu özelliğı kullanmaktan kaçının veya özelliğı kullanmadan önce, metal bir subjeye dokunarak statik elektriğı boşaltın.

Parmak izlerini kaydetme

- 1 Ayarlar ekranında **Kilit ekranı ve güvenlik** → **Parmak İzi Tanıma** üzerine dokunun.
- 2 Ön tanımlı kilit yöntemini kullanarak ekran kilidini açın.
Bir ekran kilit yöntemi ayarlamadıysanız, bir tane oluşturun.

- 3 Parmağınızı parmak izi tarayıcı sensörünün üzerinde aşağı kaydırın.

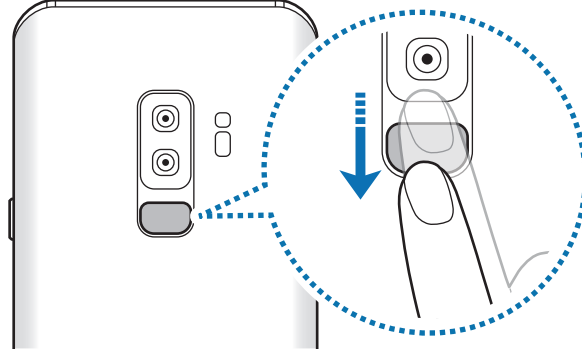

Parmak iziniz kaydedilene kadar bu işlemi yenileyin. Parmak izlerinizi kaydetme işlemi tamamladığınızda **TAMAM** üzerine dokununuz.

Bir parmak izi kilidi ekranı açıldığında, ekran kilidini açmak amacıyla parmak izinizi kullanmak için **AÇ** üzerine dokununuz.

Kayıtlı parmak izlerini silme

Kaydedilen parmak izlerini silebilirsiniz.

- 1 Ayarlar ekranında **Kilit ekranı ve güvenlik** → **Parmak İzi Tanıma** üzerine dokununuz.
- 2 Ön tanımlı kilit yöntemini kullanarak ekran kilidini açın.
- 3 **DÜZENLE** üzerine dokununuz.
- 4 Silinecek parmak izlerini işaretleyin ve **KALDIR** üzerine dokununuz.

Samsung Pass'i kullanma

Samsung Pass'e parmak izinizi kaydettiğinizde, kimliğinizi doğrulamak veya web sitelerinde oturum açmak için gözbebeklerinizi kullanabilirsiniz. Daha fazla bilgi için [Samsung Pass](#) bölümüne bakın.

Ekran kilidini parmak izlerinizle açma

Desen, PIN veya şifre kullanmak yerine parmak iziniz ile ekranın kilidini açabilirsiniz.

- 1 Ayarlar ekranında **Kilit ekranı ve güvenlik** → **Parmak İzi Tanıma** üzerine dokunun.
- 2 Ön tanımlı kilit yöntemini kullanarak ekran kilidini açın.
- 3 **Parmak izi kilit açma** tuşu üzerine dokunarak etkinleştirin.
- 4 Kilitli ekranda, parmağınızı parmak izi tarayıcı sensörünün üzerine yerleştirin ve parmak izinizi taratın.

Samsung Pass

Samsung Pass, Samsung account'unuzda, web sitelerinde ya da uygulamalarda oturum açma bilgilerinizi girmek yerine parmak izi veya iris gibi biometrik veriler kullanarak daha kolay ve güvenli bir şekilde oturum açmanızı sağlar.

Biometrik verilerinizi Samsung Pass'a kaydedin ve desteklenen web sitelerinde veya uygulamalarda Samsung Pass ile bu verileri kullanarak oturum açmak için ayarlayın.



- Bu özelliği kullanmak için cihazınızın bir Wi-Fi ağına veya mobil ağa bağlı olması gerekir.
- Bu özelliği kullanmak için kayıt yaptırıp Samsung account'unuzla oturum açmanız gerekir. Ayrıntılı bilgi için [Samsung Account](#) kısmına bakın.
- Web sitesinde oturum açma özelliği sadece **İnternet** uygulaması üzerinden eriştiğiniz web siteleri için geçerlidir. Bazı web siteleri bu özelliği desteklemeyebilir.

Samsung Pass'i kaydetme

Samsung Pass'i kullanmadan önce biyometrik verilerinizi Samsung Pass'e kaydedin.

- 1 Ayarlar ekranında, **Kilit ekranı ve güvenlik** → **Samsung Pass** üzerine dokunun.
- 2 Ekranda verilen talimatları okuyun ve **OTURUM AÇ** üzerine dokunun.
- 3 Samsung account kimliğinizi ve parolanızı girin ve **OTURUM AÇ** üzerine dokunun.
- 4 Şartları ve koşulları okuyun, kabul edin ve **SONRAKİ** üzerine dokunun.
- 5 **PARMAK İZLERİ** veya **İRİS** üzerine dokunun ve parmak izlerinizi veya irisinizi kaydedin.
Ayrıntılı bilgi için [Parmak İzi Tanıma](#) ya da [İris tanıma](#) kısmına bakın.
- 6 Samsung Pass kaydını tamamlamak için parmak izinizi veya irisinizi taratın ve **SONRAKİ** üzerine dokunun.
Ana ekrana ekle seçeneği işaretlenmişse Samsung Pass simgesi, Ana ekran sayfasına eklenecektir.

Samsung account parolasını doğrulama

Samsung account parolanızı doğrulamak için Samsung Pass'i kullanabilirsiniz. Örneğin, **Galaxy Apps**'ten içerik satın alma gibi durumlarda parolanızı girmek yerine biyometrik verilerinizi kullanabilirsiniz.

- 1 Ayarlar ekranında, **Kilit ekranı ve güvenlik** → **Samsung Pass** üzerine dokunun.
- 2 Ön tanımlı kilit yöntemini kullanarak ekran kilidini açın.
- 3 **⋮** → **Ayarlar** → **Samsung account** üzerine dokunun ve ardından etkinleştirmek için **Samsung Pass ile kullan** anahtarının üzerine dokunun.

Web sitelerinde oturum açmak için Samsung Pass'i kullanma

Kimlik ve parola otomatik doldurmayı destekleyen web sitelerinde kolaylıkla oturum açmak için Samsung Pass'i kullanabilirsiniz.

- 1 Oturum açmak için istediğiniz bir web sitesi açın.
- 2 Kullanıcı adınızı ve parolanızı girip web sitesinin oturum açma tuşuna dokunun.
- 3 Oturum açma bilgilerini kaydetmek isteyip istemediğinizi soran bir açılır pencere açıldığında **Samsung Pass üzerinden biyometrik verileri kullanarak oturum aç** seçeneğini işaretleyip **HATIRLA** üzerine dokunun.

Artık bir web sitesinde oturum açarken Samsung Pass'e kaydettiğiniz biyometrik verileri kullanabilirsiniz.

Uygulamalarda oturum açmak için Samsung Pass'i kullanma

Kimlik ve parola otomatik doldurmayı destekleyen uygulamalarda kolayca oturum açmak için Samsung Pass'i kullanabilirsiniz.

- 1 Oturum açmak istediğiniz bir uygulama açın.
- 2 Kullanıcı adınızı ve parolanızı girip uygulamanın oturum açma tuşunun üzerine dokunun.
- 3 Oturum açma bilgilerini kaydetmek isteyip istemediğinizi soran bir açılır pencere açıldığında **KAYDET** üzerine dokunun.

Artık bir uygulamada oturum açarken Samsung Pass'e kaydettiğiniz biyometrik verileri kullanabilirsiniz.

Oturum açma bilgilerini yönetme

Samsung Pass'i kullanmak üzere ayarladığınız web sitelerinin ve uygulamaların listesini görüntüleyin ve oturum açma bilgilerinizi yönetin.

- 1 Ayarlar ekranında, **Kilit ekranı ve güvenlik** → **Samsung Pass** üzerine dokunun.
- 2 Ön tanımlı kilit yöntemini kullanarak ekran kilidini açın.

3 Listedeki bir web sitesi ya da uygulama seçin.

4  → **Düzenle** üzerine dokunup kimliğinizin, parolanızın ve web sitesinin ya da uygulamanın adını değiştirin.

Web sitesini ya da uygulamayı silmek için  → **Sil** üzerine dokunun.

Samsung Pass'i web siteleri ve uygulamalarla kullanma

Samsung Pass'i destekleyen web sitelerini ve uygulamaları kullanırken, Samsung Pass ile kolayca oturum açabilirsiniz.

Samsung Pass'i destekleyen web siteleri ve uygulamaların listesini görmek için Ayarlar ekranını açın, **Kilit ekranı ve güvenlik** → **Samsung Pass** üzerine dokunduktan sonra bölge veya uygulama sekmesi seçin. Samsung Pass'i destekleyen web sitesi ya da uygulama bulunmuyorsa, site veya uygulama sekmesi görünmeyecektir.



- Mevcut web siteleri ve uygulamalar bölgeye veya servis sağlayıcısına bağlı olarak değişebilir.
- Samsung, Samsung Pass ile web siteleri veya uygulamalarda oturum açma nedeniyle oluşabilecek kayıp veya sorunlardan sorumlu değildir.

Samsung Pass verilerinizi silme

Verileri sil seçeneğiyle biometrik verileri, web oturum açma bilgileri ve Samsung Pass'e kayıtlı uygulama verilerini silebilirsiniz. Şartlar ve koşullara uyacağınıza dair beyanınız ve Samsung account'unuz geçerli olmaya devam edecektir.

1 Ayarlar ekranında, **Kilit ekranı ve güvenlik** → **Samsung Pass** üzerine dokunun.

2 Ön tanımlı kilit yöntemini kullanarak ekran kilidini açın.

3  → **Ayarlar** → **Verileri sil** üzerine dokunun.

4 Samsung parolanızı girin ve **ONAYLA** üzerine dokunun.
Samsung Pass verileriniz silinecektir.

Güvenli Klasör

Güvenli Klasör; fotoğraflar ve kişiler gibi özel içerik ve uygulamalarınıza başkalarının erişmesini önler. Cihaz kilitli olmasa bile özel içerik ve uygulamalarınızın güvende olmasını sağlayabilirsiniz.

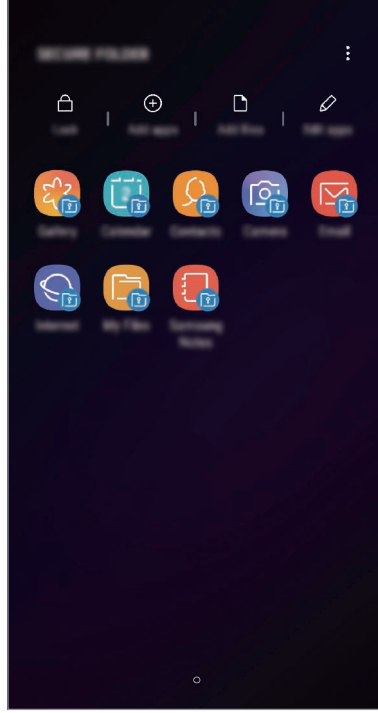

Güvenli Klasör ayrı bir güvenli kayıt yeridir. Güvenli Klasör'deki veriler, USB veya Wi-Fi Direct gibi onaylı olmayan paylaşım yöntemleriyle diğer cihazlara aktarılamaz. İşletim sistemini özelleştirmeye veya yazılımda değişiklik yapmaya çalışmak Güvenli Klasör'ün otomatik olarak kilitlenmesine ve erişilemez hale gelmesine neden olur. Güvenli Klasör'e veri kaydetmeden önce bu verilerin bir kopyasını başka bir güvenli konuma yedeklemeyi unutmayın.

Güvenli Klasör'ü ayarlama

1 **Güvenli Klasör** uygulamasını başlatın.

Alternatif olarak, **Ayarlar** uygulamasını başlatın ve **Kilit ekranı ve güvenlik** → **Güvenli Klasör** üzerine dokununuz.

2 **BAŞLAT** üzerine dokununuz.

3 **OTURUM AÇ** üzerine dokunun ve Samsung account'unuzla oturum açın.

4 Güvenli Klasör için kullanmak üzere bir kilitleme yöntemi seçin ve kurulumu tamamlamak için ekrandaki talimatları izleyin.

Güvenli Klasörün adını veya simge rengini değiştirmek için  → **Simgeyi kişiselleştir** üzerine dokunun.



- **Güvenli Klasör** uygulamasını başlattığınızda, önceden ayarlanmış kilit yönteminizi kullanarak uygulamanın kilidini açmanız gerekir.
- Güvenli Klasör kilit açma kodunuzu unutursanız Samsung account'unuzu kullanarak bu kodu sıfırlayabilirsiniz. Kilitli ekranın altındaki sıfırla tuşu üzerine dokunun ve Samsung account parolanızı girin.

Güvenli Klasör için otomatik kilitleme ayarlama

Cihazı, kullanılmadığı zaman Güvenli Klasör'ü otomatik olarak kilitleyecek şekilde ayarlayın.

1 **Güvenli Klasör** uygulamasını başlatın,  → **Ayarlar** → **Güvenli Klasör'ü otomatik kilitle** üzerine dokunun.

2 Kilitleme seçeneklerinden birini seçin.



Güvenli Klasörünüzü manuel olarak kilitlemek için **Kilit** üzerine dokunun.

Güvenli Klasör'e içerik taşıma

Fotoğraf ve kişi gibi içerikleri Güvenli Klasör'e taşıyın. Aşağıdaki örnekte, varsayılan kayıt yerindeki bir görüntünün Güvenli Klasör'e nasıl taşınacağı anlatılmaktadır.

1 **Güvenli Klasör** uygulamasını başlatın ve **Dosyaları ekle** üzerine dokunun.

2 **Görüntüler** üzerine dokunun, taşınacak görüntüleri işaretleyin ve ardından **TAMAMLANDI** üzerine dokunun.

3 **TAŞI** üzerine dokunun.

Seçilen öğeler orijinal klasörden silinip Güvenli Klasör'e taşınır. Öğeleri kopyalamak için **KOPYALA** üzerine dokunun.



İçerik taşıma yöntemi içerik türüne göre farklılık gösterebilir.

Güvenli Klasör'den içerik taşıma

Güvenli Klasör'deki içeriği varsayılan kayıt yerindeki ilgili uygulamaya taşıyabilirsiniz. Aşağıdaki örnekte, Güvenli Klasör'deki bir görüntünün varsayılan kayıt yerine nasıl taşınacağı anlatılmaktadır.

- 1 **Güvenli Klasör** uygulamasını başlatın ve **Galeri** üzerine dokunun.
- 2 Bir görüntüyü seçip **⋮** → **Güvenli Klasör dışına taşı** üzerine dokunun.
Seçilen öğeler varsayılan kayıt yerindeki **Galeri**'ye taşınır.

Uygulama ekleme

Güvenli Klasör'de kullanmak için bir uygulama ekleyebilirsiniz.

- 1 **Güvenli Klasör** uygulamasını başlatın ve **Uygulamaları ekle** üzerine dokunun.
- 2 Cihaza yüklenmiş uygulamalardan birini veya birkaçını işaretleyip **EKLE** üzerine dokunun.
Play Store'dan veya **Galaxy Apps**'ten uygulama yüklemek için **PLAY STORE'DAN İNDİR** veya **GALAXY APPS'TEN İNDİR** üzerine dokunun.

Güvenli Klasör'den uygulama kaldırma

Uygulamaları düzenle üzerine dokunun, uygulamaları işaretleyin ve ardından **Kaldır** üzerine dokunun.

Hesap ekleme

Güvenli Klasör'deki uygulamalarla senkronize etmek için Samsung ve Google hesaplarınızı, veya diğer hesaplarınızı, ekleyin.

- 1 **Güvenli Klasör** uygulamasını başlatın ve **⋮** → **Ayarlar** → **Hesaplar** → **Hesap ekle** üzerine dokunun.
- 2 Bir hesap servisi seçin.
- 3 Hesap oluşturmayı tamamlamak için ekrandaki talimatları uygulayın.

Güvenli Klasör'ü gizleme

Güvenli Klasör kısayolunun Uygulamalar ekranında görünmemesini sağlayabilirsiniz.

Güvenli Klasör uygulamasını başlatın,  → **Ayarlar** üzerine dokunun ve ardından **Güvenli Klasör'ü göster** tuşuna dokunarak bu işlevi devre dışı bırakın.

Alternatif olarak, durum çubuğunu aşağı doğru sürükleyerek bildirim panelini açın. Ardından parmağınızı bildirim panelinin üzerinden aşağı kaydırın ve **Güvenli Klasör** üzerine dokunarak bu özelliği devre dışı bırakın.

Güvenli Klasör'ü yedekleme ve geri yükleme

Samsung account'unuzu kullanarak Güvenli Klasör'deki içeriği ve uygulamaları Samsung Cloud'a yedekleyin ve daha sonra geri yükleyin.

Verileri yedekleme

- 1 **Güvenli Klasör** uygulamasını başlatın ve  → **Ayarlar** → **Yedekle ve geri yükle** üzerine dokunun.
- 2 **Hesap ekle** üzerine dokunun ve kaydolup Samsung account'unuzla oturum açın.
- 3 **Güvenli Klasör verilerini yedekle** üzerine dokunun.
- 4 Yedeklemek istediğiniz öğeleri işaretleyin ve **ŞİMDİ YEDEKLE** üzerine dokunun. Veriler Samsung Cloud'a yedeklenir.

Verileri geri yükleme

- 1 **Güvenli Klasör** uygulamasını başlatın ve  → **Ayarlar** → **Yedekle ve geri yükle** üzerine dokunun.
- 2 **Geri yükle** üzerine dokunun.
- 3 Cihazı ve geri yüklemek istediğiniz veri türlerini seçin ve **ŞİMDİ GERİ YÜKLE** üzerine dokunun. Yedeklenen veriler cihazınıza geri yüklenir.

Güvenli Klasör'ü kaldırma

Güvenli Klasör'ü içindeki içerik ve uygulamalarla birlikte kaldırabilirsiniz.

Güvenli Klasör uygulamasını başlatın ve  → **Ayarlar** → **Diğer ayarlar** → **Kaldır** üzerine dokununuz.

Güvenli Klasör'ü kaldırmadan önce içeriği yedeklemek için, **Medya dosyalarını Güvenli Klasör dışına taşı** seçeneğini işaretleyin ve **KALDIR** üzerine dokununuz. Güvenli Klasör'den yedeklenen verilere erişmek için, **Samsung** klasörünü açın, **Dosyalarım** uygulamasını başlatın ve ardından **Dahili depolama** → **Secure Folder** (Güvenli Klasör) üzerine dokununuz.



Samsung Notes'a kaydedilen notlar yedeklenmez.

Cloud ve hesaplar

Seçenekler

Samsung Cloud kullanarak cihazınızın verilerini senkronize edin, yedekleyin veya geri yükleyin. Aynı zamanda Samsung account veya Google hesabı gibi hesapları kaydedebilir, yönetebilir veya Smart Switch aracılığıyla diğer cihazlara veya diğer cihazlardan veri aktarabilirsiniz.

Ayarlar ekranında, **Cloud ve hesaplar** üzerine dokununuz.



İstenmeyen fabrika ayarlarına sıfırlama nedeniyle verilerin bozulması veya kaybolması ihtimaline karşı verilerinizi düzenli olarak Samsung Cloud veya bilgisayar gibi güvenli bir yerde yedekleyin.

- **Samsung Cloud:** Samsung Cloud'da güvenli bir şekilde depolamak istediğiniz içeriği yönetin. Samsung Cloud kayıt yerinizin kullanım durumunu kontrol edin ve verilerinizi senkronize edin, yedekleyin ve geri yükleyin. Daha fazla bilgi için [Samsung Cloud](#) bölümüne bakın.
- **Hesaplar:** Samsung ve Google hesaplarınızı ve senkronize edilecek diğer hesapları ekleyin.
- **Yedekle ve geri yükle:** Kişisel bilgilerinizi, uygulama verilerini ve ayarları cihazınızda güvende tutun. Hassas bilgilerinizi yedekleyebilir ve bunlara daha sonra erişebilirsiniz. Verileri yedeklemek veya geri yüklemek için Google veya Samsung account'unuza giriş yapmanız gerekir.
- **Smart Switch:** Smart Switch'i başlatın ve önceki cihazınızdaki verileri aktarın. Daha fazla bilgi için [Smart Switch](#) bölümüne bakın.

Samsung Cloud

Önceki cihazınızdaki verileri Samsung Cloud'a yedekleyebilir ve bu verileri yeni cihazınıza geri yükleyebilirsiniz. Samsung Cloud'u kullanmak için kaydolup Samsung account'unuzla oturum açmanız gerekir. Daha fazla bilgi için [Samsung Account](#) bölümüne bakın.

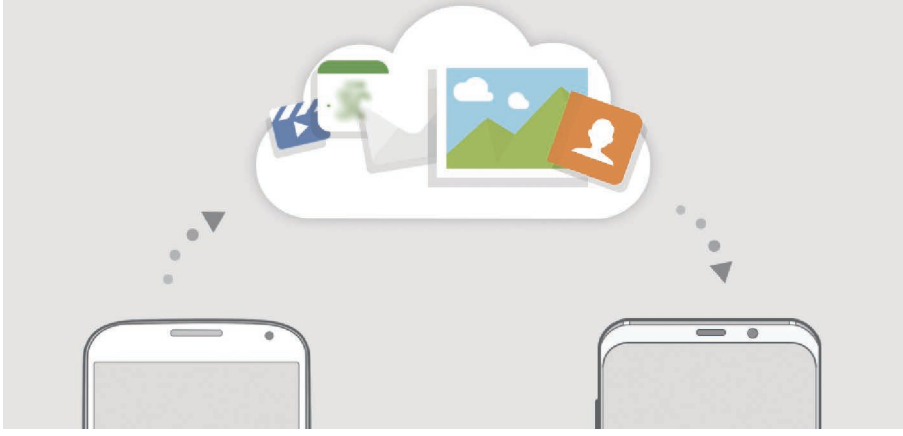

Verileri yedekleme

1 Önceki cihazınızda, Samsung account'unuzla oturum açın.

2 **Ayarlar** uygulamasını başlatın, yedekleme seçeneğini kullanarak verilerinizi yedekleyin.



- Cihazınız Samsung Cloud'u destekliorsa **Ayarlar** uygulamasını başlatın, **Cloud ve hesaplar** → **Samsung Cloud** üzerine dokunun, **YEDEKLE VE GERİ YÜKLE** altında cihazınızı seçip **Yedekle** üzerine dokunun ve verilerinizi yedekleyin.
- Veri yedekleme yöntemi, modelinize göre farklılık gösterebilir.
- Bazı veriler yedeklenmez. Hangi verilerin yedekleneceğini kontrol etmek için **Ayarlar** uygulamasını başlatın, **Cloud ve hesaplar** → **Samsung Cloud** üzerine dokunun, **YEDEKLE VE GERİ YÜKLE** altında cihazınızı seçin ve ardından **Yedekle** üzerine dokunun.

Verileri geri yükleme

- 1 Yeni cihazınızda, **Ayarlar** uygulamasını başlatın ve **Cloud ve hesaplar** → **Samsung Cloud** üzerine dokunun.
- 2 **YEDEKLE VE GERİ YÜKLE** altında önceki cihazınızı seçin ve **Verileri geri yükle** üzerine dokunun.
- 3 Geri yüklemek istediğiniz veri türlerini işaretleyin ve **GERİ YÜKLE** üzerine dokunun.

Verileri senkronize etme

Samsung Cloud ile cihazınıza kaydedilen verileri senkronize edebilir ve onlara başka cihazlardan erişebilirsiniz.

- 1 Yeni cihazınızda, **Ayarlar** uygulamasını başlatın ve **Cloud ve hesaplar** → **Samsung Cloud** üzerine dokunun.
- 2 **☰** → **Ayarlar** → **Eşitleme ayarları** üzerine dokunun.
- 3 Senkronize etmek istediğiniz öğelerin yanındaki tuşlara dokunun.

Verileri kontrol etme

Kaydedilen öğeleri ve Samsung Cloud'unuzun kullanılan hafızasını kontrol edebilirsiniz. **Ayarlar** uygulamasını başlatıp **Cloud ve hesaplar** → **Samsung Cloud** üzerine dokunun.

- Kullandığınız hafıza kartını ve **GALERİ**, **SAMSUNG NOTES** ve **SAMSUNG CLOUD DRİVE** gibi kaydedilen öğeleri hemen kontrol edebilirsiniz. Her bir karta dokunun ve sonraki sayfaya girin. Ayarları değiştirebilir ya da kaydedilen verileri kontrol edebilirsiniz.
- **YEDEKLE VE GERİ YÜKLE** seçeneğini kullanarak Samsung account'unuzdaki yedek verileri kontrol edebilirsiniz. Cihazınızı seçin ve **Verileri geri yükle** üzerine dokunun.

Smart Switch

Smart Switch aracılığıyla mobil cihazlar arasında veri aktarabilirsiniz.

Ayarlar ekranında, **Cloud ve hesaplar** → **Smart Switch** üzerine dokunun.

Verileri USB konnektör (USB Type-C) kullanarak aktarma

Verilerinizi kolay ve hızlı bir şekilde aktarmak için önceki cihazınızı USB konnektör (USB Type-C) ve USB kablosu ile cihazınıza bağlayabilirsiniz.

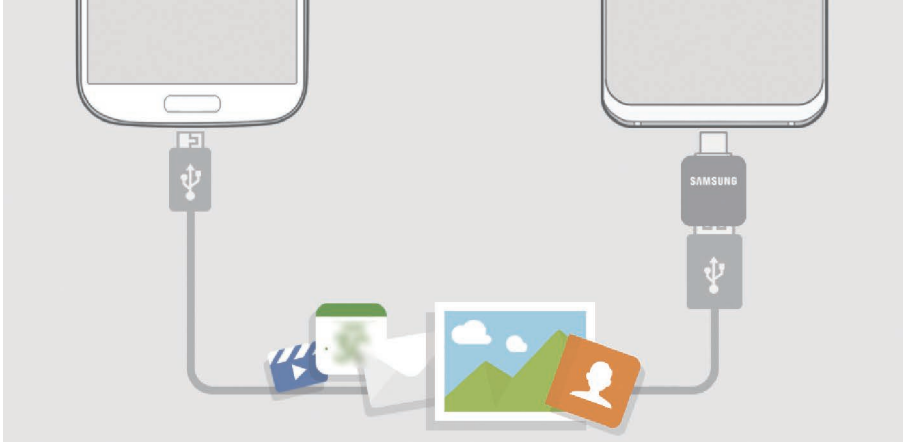

- 1 USB konnektörü (USB Type-C) cihazınızın çok amaçlı girişine takın.
- 2 Önceki cihazın USB kablosunu kullanarak cihazınızı önceki cihaza bağlayın.

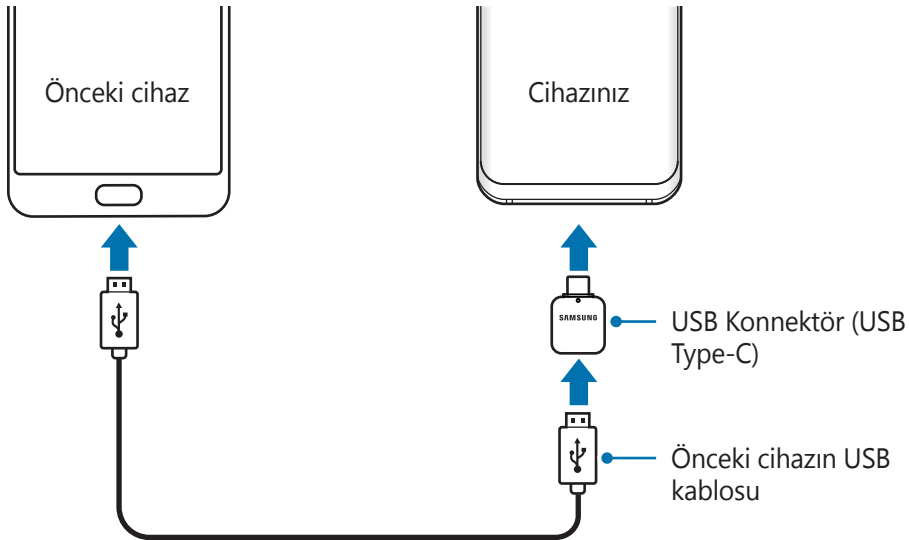

3 Uygulama seçme açılır penceresi görüldüğünde, **Smart Switch** → **AL** üzerine dokunun.

4 Önceki cihazda, **İZİN VER** üzerine dokunun.

Uygulamaya sahip değilseniz, **Galaxy Apps** veya **Play Store**'dan indirin.

Cihazınız önceki cihazı tanıyacak ve aktarabileceğiniz verilerin listesi görüntülenecektir.

5 Önceki cihazdan verileri aktarmak için ekran talimatlarını izleyin.



Dosyaları aktarırken USB kablosunun veya USB konektörün (USB Type-C) cihaz ile olan bağlantısını kesmeyin. Bunu yapmanız veri kaybına veya cihazın hasar görmesine sebep olabilir.



Veri aktarmak, cihazın pil enerji gücü tüketimini artırır. Verileri aktarmadan önce cihazınızın şarjının yeterince dolu olduğundan emin olun. Pil gücü düşükse, veri aktarımı kesintiye uğrayabilir.

Verileri kablosuz olarak Wi-Fi Direct aracılığıyla aktarma

Önceki cihazınızdaki verileri Wi-Fi Direct aracılığıyla kablosuz olarak cihazınıza aktarabilirsiniz.

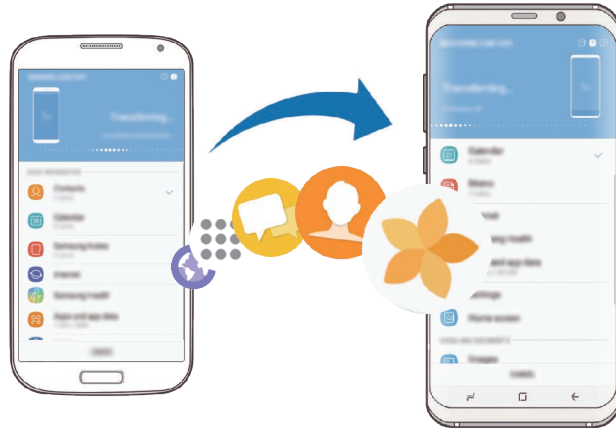

1 Önceki cihazda, Smart Switch'i başlatın.

Uygulamaya sahip değilseniz, **Galaxy Apps** veya **Play Store**'dan indirin.

2 Cihazınızda, **Ayarlar** uygulamasını başlatın ve **Cloud ve hesaplar** → **Smart Switch** üzerine dokunun.

3 Cihazları yan yana yerleştirin.

- 4 Önceki cihazda, **KABLOSUZ** → **GÖNDER** → **BAĞLAN** üzerine dokunun.
- 5 Cihazınızda, **KABLOSUZ** → **AL** üzerine dokunun ve önceki cihaz tipini seçin.
- 6 Önceki cihazınızdan verileri aktarmak için ekran talimatlarını izleyin.

Harici kayıt yeri kullanarak verileri aktarma

MicroSD kart gibi harici bir kayıt yeri kullanarak verileri aktarın.

- 1 Önceki cihazınızdaki verileri harici kayıta aktarın.
- 2 Harici depolama aygıtını cihazınıza takın ya da bağlayın.
- 3 Cihazınızda, **Ayarlar** uygulamasını başlatın ve **Cloud ve hesaplar** → **Smart Switch** → **HARİCİ DEPOLAMA** → **YENİLE** üzerine dokunun.
- 4 Harici kayıttaki verileri aktarmak için ekran talimatlarını izleyin.

Bilgisayardan yedek veri aktarma

Cihazınızla bilgisayar arasında veri aktarabilirsiniz. Smart Switch uygulamasının bilgisayar sürümünü www.samsung.com/smarts witch adresinden indirmeniz gerekir. Önceki cihazınızdan bir bilgisayara verileri yedekleyin ve veriyi cihazınıza aktarın.

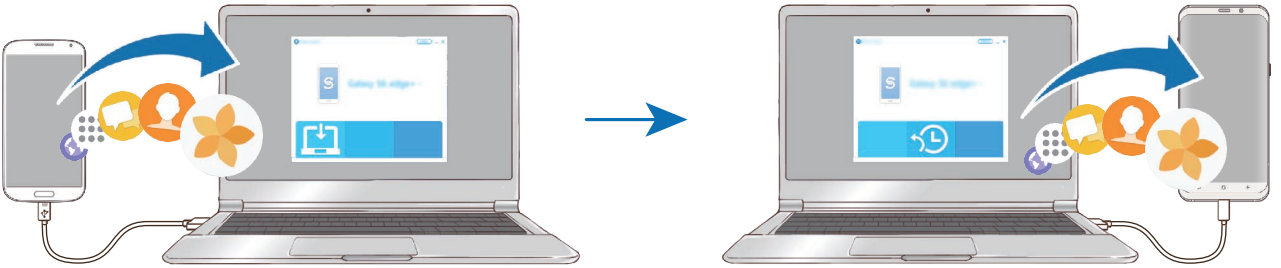

- 1 Bilgisayarda Smart Switch'i indirmek için www.samsung.com/smartswitch adresini ziyaret edin.
- 2 Bilgisayarda, Smart Switch'i başlatın.
 Önceki cihazınız Samsung değilse cihazın imalatçısı tarafından sağlanan programı kullanarak veriyi bir bilgisayara yedekleyin. Sonra beşinci adıma geçin.
- 3 Önceki cihazınızı, cihazın USB kablosu kullanarak bir bilgisayara bağlayın.
- 4 Bilgisayarda, cihazdan veri yedeklemek için ekrandaki talimatları takip edin. Sonra önceki cihazınızın bilgisayar ile bağlantısını kesin.
- 5 Cihazınızı USB kablosu kullanarak bir bilgisayara bağlayın.
- 6 Bilgisayarda, cihazınıza veri aktarmak için ekrandaki talimatları takip edin.

İçe aktarılan verileri görüntüleme

Önceki cihazınızla aynı uygulama üzerinden içe aktarılan verileri görüntüleyebilirsiniz.

Cihazınızda içe aktarılan verileri görüntülemek veya oynatmak için aynı uygulamalar yoksa veriler, benzer bir uygulamaya kaydedilecektir. Örneğin notları içe aktarırsanız ve cihazınızın Memo uygulaması yoksa notları **Samsung Notes** uygulaması içinde görüntüleyebilirsiniz.

Google

Google tarafından sağlanan bazı özellikler için ayarları yapılandırın.

Ayarlar ekranında, **Google** üzerine dokununuz.

Erişilebilirlik

Cihaz erişilebilirliğini geliştirmek için çeşitli ayarları yapılandırın. Daha fazla bilgi için [Erişilebilirlik](#) bölümüne bakın.

Ayarlar ekranında, **Erişilebilirlik** üzerine dokununuz.

Genel yönetim

Cihazınızın sistem ayarlarını özelleştirin veya cihazı sıfırlayın.

Ayarlar ekranında, **Genel yönetim** üzerine dokununuz.

- **Dil ve giriş:** Cihaz dilini seçin ve tuş takımı ve ses girişi tipleri gibi ayarları değiştirin. Bazı seçenekler seçilen dile bağlı olarak kullanılamayabilir. Daha fazla bilgi için [Cihaz dilleri ekleme](#) bölümüne bakın.
- **Tarih ve saat:** Cihazın saati ve tarihi nasıl gösterdiğini kontrol etmek için ayarlara erişin ve bunları değiştirin.





Eğer pilin şarjı tamamen biterse, zaman ve tarih sıfırlanır.

- **Bize başvurun:** Sorular sorun ve sık sorulan soruları görün. Daha fazla bilgi için [Samsung Members](#) bölümüne bakın.
- **Tanı bilgilerinizi bildir:** Cihazınızı tanı ve kullanım bilgilerinizi Samsung'a otomatik olarak gönderecek şekilde ayarlayın.
- **Pazarlama bilgileri:** Özel teklifler, üyelik avantajları ve haber bültenleri gibi Samsung pazarlama bilgilerinin alınıp alınmayacağını belirleyin.
- **Sıfırla:** Cihazınızın ayarlarını sıfırlayın veya bir fabrika veri sıfırlaması gerçekleştirin. Tüm ayarlarınızı ve ağ ayarlarınızı sıfırlayabilirsiniz. Ayrıca, cihaz optimizasyonu için cihazı önceden ayarlanmış bir zamanda yeniden başlatma yapacak şekilde de ayarlayabilirsiniz.

Cihaz dilleri ekleme

Cihazınızda kullanacağınız dilleri ekleyebilirsiniz.

- 1 Ayarlar ekranında, **Genel yönetim** → **Dil ve giriş** → **Dil** → **Dil ekle** üzerine dokunun. Eklenebilecek dillerin tümünü görüntülemek için  → **Tüm diller** üzerine dokunun.
- 2 Eklenecek dili seçin.
- 3 Seçili dili varsayılan dil olarak ayarlamak için **VRS. OLRK AYRLA** üzerine dokunun. Geçerli dil ayarını korumak için **GEÇERLİYİ KORU** üzerine dokunun.
Seçtiğiniz diller, dil listenize eklenir. Varsayılan dili değiştirdiyseniz, seçili dil listenin en üstünde yer alacaktır.

Varsayılan dili listenizdeki bir dil ile değiştirmek için  simgesini bir dilin yanına sürükleyin ve listenin en üstüne taşıyın. Ardından, **UYGULA** üzerine dokunun. Bir uygulama varsayılan dili desteklemiyorsa listede yer alan ve desteklenen bir sonraki dil kullanılır.

Yazılım güncelleştirme

Cihazınızın yazılımını firmware over-the-air (FOTA) servisi ile güncelleyin. Yazılım güncellemelerini zamanlamak da mümkündür.

Ayarlar ekranında, **Yazılım güncelleştirme** üzerine dokunun.



Cihazınızın güvenliği ve yeni güvenlik tehdidi türlerini engellemek için acil durum yazılım güncellemeleri yayınlanırsa bu güncellemeler sizin onayınız alınmadan otomatik olarak yüklenir.

- **Güncellemeleri manuel indir:** Güncellemeleri manuel olarak kontrol edin ve yükleyin.
- **Güncellemeleri otomatik indir:** Cihazı, bir Wi-Fi ağına bağlı olduğunda güncellemeleri otomatik olarak indirecek şekilde ayarlayın.
- **Planlanan yazılım güncellemeleri:** Cihazı, güncellemeleri belirli bir zamanda yükleyecek şekilde ayarlayın.
- **Son güncelleme bilgileri:** Son yazılım güncellemesi hakkındaki bilgileri görüntüleyin.

Güvenlik güncellemeleri bilgileri

Güvenlik güncellemeleri cihazınızın güvenliğini artırmak ve kişisel bilgilerinizi korumak için sağlanır. Cihazınızın modeline yönelik güvenlik güncellemeleri için security.samsungmobile.com sayfasını ziyaret edin.



Bu web sitesi yalnızca bazı dilleri destekler.

Cep Telefonu Kullanım Kılavuzu

Cihazı ve uygulamaları nasıl kullanacağınızı veya önemli ayarları nasıl yapılandıracağınızı öğrenmek için yardım bilgilerini görüntüleyin.

Ayarlar ekranında, **Cep Telefonu Kullanım Kılavuzu** üzerine dokunun.

Telefon hakkında

Cihazınızın bilgilerine erişin.

Ayarlar ekranında, **Telefon hakkında** üzerine dokunun.

Cihazınızın adını değiştirmek için **DÜZENLE** üzerine dokunun.

- **Durum:** SIM kart durumu, Wi-Fi MAC adresi ve seri numarası gibi çeşitli cihaz bilgilerini görüntüleyin.
- **Yasal bilgi:** Güvenlik bilgileri ve açık kaynak lisansı gibi cihazla ilgili yasal bilgileri görüntüleyin.
- **Yazılım bilgileri:** Cihazın işletim sistemi sürümü ve üretici yazılımı sürümü gibi yazılım bilgilerini görüntüleyin.
- **Pil bilgileri:** Cihazın pil durumunu ve bilgilerini görüntüleyin.

Ek

Erişilebilirlik

Erişilebilirlik hakkında

Görme, işitme bozukluğu ve becerilerinde eksiklik olan kullanıcılar için cihazın daha kolay kullanılabilir olmasını sağlayan özellikler ile erişilebilirliği geliştirin.

Ayarlar uygulamasını başlatın ve **Erişilebilirlik** üzerine dokununuz.

Voice Assistant (Sesli geri bildirim)

Voice Assistant'ı etkinleştirme veya devre dışı bırakma

Voice Assistant'ı etkinleştirdiğinizde, cihaz sesli geri bildirim başlatacaktır. Seçilen özelliğe bir kez dokunduğunuzda, cihaz ekrandaki metni sesli olarak okuyacaktır. Özelliğe iki kez dokunulması özelliği etkinleştirecektir.

Ayarlar uygulamasını başlatın, **Erişilebilirlik** → **Görme** → **Voice Assistant** üzerine dokununuz ve ardından tuşa dokunarak bu işlevi etkinleştirin.

Voice Assistant'ı devre dışı bırakmak için tuşun üzerine ve ekrandaki herhangi bir yerin üzerine hızlıca iki kez dokununuz.

Voice Assistant'ı ilk kez etkinleştirdiğinizde öğretici, etkinleştirme sonrası başlayacaktır. **Voice Assistant yardım** üzerine dokunarak yeniden oynatabilirsiniz.



Voice Assistant'ı kullanırken bazı özellikler kullanılamaz.

Ekranı parmak işaretleriniz ile kontrol etme

Voice Assistant'ı kullanırken ekranı kontrol etmek için çeşitli parmak işaretlerini kullanabilirsiniz.

Tek parmak hareketleri

- Dokunma: Parmağınızın altındaki öğeyi yüksek sesle okur. Bir parmağınızı ekrana yerleştirin ve ekranı keşfetmek için parmağınızı hareket ettirin.
- İki kez dokunma: Seçilen öğeyi açar. Seçilen öğeler yüksek sesle okunduğunda, istediğiniz öğeyi duyduğunuzda, öğedeki parmağınızı bırakın. Ardından, ekranda herhangi bir alana iki kez hızlıca dokunun.
- Çift dokunma ve ekranı tutma: Bir öğeyi taşıy ya da mevcut bir seçeneğe erişim sağlar.
- Sola kaydırma: Bir önceki öğeye taşır.
- Sağa kaydırma: Bir sonraki öğeye taşır.
- Yukarıya ya da aşağıya kaydırma: Son içeriksel menü ayarlarını değiştirir.
- Tek hareketle sola sonra sağa kaydırma: Ekranda yukarıya kaydırın.
- Tek hareketle sağa sonra sola kaydırma: Ekranda aşağıya kaydırın.
- Tek hareketle yukarıya sonra aşağıya kaydırma: İlk öğeyi ekrana taşır.
- Tek hareketle aşağıya sonra yukarıya kaydırma: Son öğeyi ekrana taşır.

İki parmak hareketleri

- İki kez üzerine dokunma: Geçerli eylemi başlatma, duraklatma ya da devam ettirme.
- Üç kez dokunma: Şu anki saati, kalan pil gücünü ve daha fazlasını kontrol eder. Yüksek sesle okunan öğeleri değiştirmek için, **Ayarlar** uygulamasını başlatın ve **Erişilebilirlik** → **Görme** → **Voice Assistant** → **AYARLAR** → **Durum çubuğu bilgileri** üzerine dokunun.
- Dört defa dokunma: Sesli geri bildirimini etkinleştirir veya devre dışı bırakır.
- Sola kaydırma: Bir sonraki sayfaya taşır.
- Sağa kaydırma: Bir önceki sayfaya döner.
- Yukarıya kaydırma: Listede aşağı kaydırır.
- Aşağıya kaydırma: Listede yukarı kaydırır.

- Ana ekranda yukarı veya aşağı kaydırma: Uygulamalar ekranını açar.
- Uygulamalar ekranında yukarı veya aşağı kaydırma: Ana ekrana döner.
- Kilitli ekranda herhangi bir yöne kaydırma: Ekranı açar.
- Ekranın üst kısmından aşağı doğru kaydırma: Bildirim panelini açar.

Üç parmak hareketleri

- Dokunma: Yukarıdan öğeleri okumaya başlar.
- İki kez dokunma: Bir sonraki öğeden okumaya başlar.
- Üç kez dokunma: Son olarak seçilen metni okur ve panoya kaydeder.
- Sola ya da sağa kaydırma: İçeriksel menüyü açın ve seçeneklere doğru kaydırın.
- Yukarıya ya da aşağıya kaydırma: Metin okumayı ve öge seçmeyi değiştirir.
- Tek hareketle yukarıya sonra aşağıya kaydırma: Önceki ekrana geri döner.
- Tek hareketle aşağıya sonra yukarıya kaydırma: Ana ekrana geri döner.

Dört parmak hareketleri

- Üzerine dokunma: Önceki ekrana geri döner.
- Üzerine iki kez dokunma: Ana ekrana geri döner.
- Üzerine üç kez dokunma: Son uygulamaların listesini açar.

İçeriksel menüyü kullanma

Voice Assistant'ı kullanırken üç parmakla sola ya da sağa kaydırın. İçeriksel menü görünecek ve cihaz seçenekleri yüksek sesli okuyacaktır. Seçeneklere doğru kaydırmak için üç parmakla sola ya da sağa kaydırın. İstedığınız seçeneği duyduğunuzda, seçeneği kullanmak ya da seçenek için ayarları yapmak için yukarı ya da aşağı kaydırın. Örneğin, **Konuşma ses seviyesi**'ni duyduğunuzda, ses seviyesini yukarı ya da aşağı kaydırarak ayarlayabilirsiniz.

Görüntü etiketlerini ekleme ve yönetme

Ekrandaki görüntülere etiketleri atayabilirsiniz. Görüntüler seçildiğinde cihaz etiketleri sesli okur. Üç parmakla iki kez ekrana dokunarak ve tutarak etiketlenmemiş görüntülere etiket ekleyin.

Etiketleri yönetmek için, **Ayarlar** uygulamasını başlatın, **Erişilebilirlik** → **Görme** → **Voice Assistant** → **AYARLAR** → **Özel etiketleri yönet** üzerine dokunun.

Voice Assistant ayarlarını yapılandırma

Voice Assistant ayarlarını istediğiniz gibi yapılandırın.

Ayarlar uygulamasını başlatın ve **Erişilebilirlik** → **Görme** → **Voice Assistant** → **AYARLAR** üzerine dokunun.

- **Konuşma ses seviyesi:** Sesli geribildirim için ses seviyesini seçin.
- **Metinden-Sese:** Voice Assistant etkinleştirildiğinde diller, hız ve diğer metinden sese özellikleri için ayarları değiştirin.
- **Ses perdesi değişiklikleri:** Cihazı, bir klavyeyi kullanırken metni değişik bir tonla okumaya ayarlayın.
- **Klavye girişini yüksek sesle oku:** Cihazı, bir klavyeyi kullanırken parmağınızın üzerinde olduğu öğeyi sesli okumaya ayarlayın.
- **Ekran kapalıyken konuş:** Cihazı, ekran kapalı olduğunda bildirimleri sesi okuyacak şekilde ayarlayın.
- **Yaknlık sensörüyle sesleri kapat:** Cihazı, elinizi cihazın en üstündeki sensöre yerleştirdiğinizde sesli geribildirimi duraklatacak şekilde ayarlayın.
- **Sürekli okuma için sallayın:** Cihazı, cihazı salladığınızda ekranda görünen metni yüksek sesle okuyacak şekilde ayarlayın. Çeşitli sallama hızlarından seçim yapabilirsiniz.
- **Arayan kimliğini sesli oku:** Cihazı, bir arama geldiğinde arayan adını okuyacak şekilde ayarlayın.
- **Fonetik alfabe:** Cihazı, üzerine dokunduğunuz ve klavyeyi basılı tuttuğunuz harfle başlayan bir kelimeyi okuyacak şekilde ayarlayın.

- **Kullanım ipuçları:** Cihazı, kaydırarak bir öge seçtiğinizde kullanım ipuçlarını sesli okuyacak şekilde ayarlayın.
- **Titreşimli geribildirim:** Cihazı, örneğin bir ögeyi seçme işlemi gibi ekranı kontrol ettiğinizde titreyecek şekilde ayarlayın.
- **Sesli geribildirim:** Cihazı, örneğin bir ögeyi seçme işlemi gibi ekranı kontrol ettiğinizde ses çıkaracak şekilde ayarlayın.
- **Konuşma sesine odaklan:** Cihazı, cihaz bir ögeyi yüksek sesle okuduğunda medya ses seviyesini kapatacak şekilde ayarlayın.
- **Sesli geribildirim ses düzeyi:** Kontrol etmek için ekrana dokunduğunuzda oynatılan sesin seviyesini ayarlayın. **Sesli geribildirim** etkinleştirildiğinde bu özellik kullanılabilir.
- **Büyük imleç:** Cihazı, öğelerin üzerine dokunduğunuzda görünen kare imlecin sınırını kalınlaştıracak şekilde ayarlayın.
- **İmleç rengi:** Ögelere dokunduğunuzda görünen kare imlecin rengini seçin.
- **Hızlı menü:** Üç parmakla sola ya da sağa kaydırduğunuzda içeriksel menü seçeneklerini görüntülemeyi seçer.
- **Özel etiketleri yönet:** Eklediğiniz etiketleri yönetin.
- **Klavye kısayolları:** Harici bir klavye kullanırken kullanmak üzere tuş kısa yolları oluşturun.
- **Durum çubuğu bilgileri:** Ekrana iki parmakla üç kez dokunduğunuzda sesli okunacak öğeleri seçer.
- **Geliştirici seçenekleri:** Uygulama geliştirme seçeneklerini ayarlayın.

Ekran kapalı iken cihazı kullanma

Gizlilik için, cihazı ekran kapalıyken normal şekilde işlemek üzere ayarlayabilirsiniz. Tuşlara bastığınızda veya ekrana dokunduğunuzda ekran açılmaz. Ekran kapalıyken çalışan özellikler kapanmaz.

Ayarlar uygulamasını başlatın, **Erişilebilirlik** → **Görme** üzerine dokununuz ve ardından **Karanlık ekran** tuşuna dokunarak bu işlevi etkinleştirin. Güç tuşuna hızlı bir şekilde iki kez basarak bu özelliği etkinleştirebilir veya devre dışı bırakabilirsiniz.

Klavyeyi kullanarak metin girme

Klavyeyi görüntülemek için metin giriş alanına dokunun ve ardından ekranda herhangi bir yere hızlıca iki kez dokunun.

Hızlı tuş girişi özelliğini etkinleştirmek için, **Ayarlar** uygulamasını başlatın, **Erişilebilirlik** → **Görme** üzerine dokunun ve ardından **Hızlı tuş girişi** tuşuna dokunarak bu işlevi etkinleştirin.

Klavyeye parmağınız ile dokunduğunuzda, cihaz parmağınızın altındaki karakter tuşlarını yüksek sesle okur. İsteddiğiniz karakteri duyduğunuzda, parmağınızı ekrandan bırakarak bunu seçin. Karakter girilir ve cihaz metni yüksek sesle okur.

Eğer **Hızlı tuş girişi** etkin değilse, parmağınızı istediğiniz karakterden kaldırın ve ardından ekranda herhangi bir yere iki kez hızlıca dokunun.

Ek karakterleri girme

Tuş ile kullanılabilen ek karakterleri girmek için klavyede bir tuşa uzun basın. Tuşun üstünde kullanılabilir karakterleri gösteren bir açılır pencere görünür. Bir karakter seçmek için istediğiniz karakteri duyuncaya kadar parmağınızı açılır pencerede sürükleyin ve ardından bırakın.

Görme

Sesli etikete ses kaydı ekleme

Benzer şekillerdeki subjeleri birbirinden ayırmak için bu subjelere farklı etiketler ilıřtirerek sesli etiketleri kullanabilirsiniz. NFC-etkinleřtirilmiř sesli etikete ses kaydı atayabilir ve kaydedebilirsiniz. Cihazınızı etiketin yanına yerleřtirdiđinizde ses kaydı tekrar oynatılır.



Bu özelliđi kullanmadan önce NFC özelliđini açın.

- 1 Ayarlar** uygulamasını bařlatın ve **Eriřilebilirlik** → **Görme** → **Ses Etiketi** üzerine dokunun. Ses kaydedici bařlayacaktır.
- 2** Kayıt iřlemini bařlatmak için  üzerine dokunun. Mikrofona dođru konuřun.
- 3** Kaydı bitirdiđinizde, durdurmak için **TAMAM** üzerine dokunun.
- 4** Cihazınızın arkasını sesli etiketin üzerinde tutun. Ses kaydedicideki bilgi sesli etiket üzerine yazılacaktır.

Ekran yakınlařtırma ve yazı biçimini deđiřtirme

Ekran yakınlařtırma ayarı veya yazı tipi boyutu ve biçimini deđiřtirin.

Ayarlar uygulamasını bařlatın ve **Eriřilebilirlik** → **Görme** → **Yazı tipi ve ekran yakınlařtırma** üzerine dokunun.

Yüksek kontrastlı yazı tipi kullanma

Metin ve arka plan arasındaki kontrastı arttırmak için yazı tipi rengini ve görünümünü ayarlayın.

Ayarlar uygulamasını bařlatın, **Eriřilebilirlik** → **Görme** üzerine dokunun ve ardından **Yüksk kontrstlı yzı tpli** tuřuna dokunarak bu iřlevi etkinleřtirin.

Yüksek kontrastlı klavye kullanma

Samsung klavyenin boyutunu büyütün ve metin ile arka plan arasındaki kontrastı arttırmak için ana renkleri değiştirin.

Ayarlar uygulamasını başlatın, **Erişilebilirlik** → **Görme** üzerine dokunun ve ardından **Yüksek kontrastlı klavye** tuşuna dokunarak bu işlevi etkinleştirin.

Tuş şekillerini görüntüleme

Tuş şekillerini dikkat çekici hale getirmek için tuş şekillerini çerçevelerle görüntüleyin.

Ayarlar uygulamasını başlatın, **Erişilebilirlik** → **Görme** üzerine dokunun ve ardından **Tuş şekillerini göster** tuşuna dokunarak bu işlevi etkinleştirin.

Bir büyütücü kullanma

İçeriğin daha büyük bir versiyonunu görmek amacıyla ekranda görüntüyü yakınlaştırmak için büyütücüyü etkinleştirin.



Ayarlar uygulamasını başlatın, **Erişilebilirlik** → **Görme** üzerine dokunun ve ardından **Büyüteç penceresi** tuşuna dokunarak bu işlevi etkinleştirin. Büyütücü ekranda görünecek.

Büyütecin alt kısmındaki kolu sürükleyerek büyüteci ekranda zoom yapmak istediğiniz yere taşıyın.

Ekranı büyütme

Ekranı büyütür ve belirli bir alana yakınlaştırır.

Ayarlar uygulamasını başlatın ve **Erişilebilirlik** → **Görme** → **Büyütme** üzerine dokunun.

- **Büyütmek için ekrana üç kez dokun:** Ekrana üç kez dokunarak yakınlaştırın. Normal görünüme dönmek için tekrar ekrana üç kez dokunun.
- **Büyütmek için tuşa dokunun:** Navigasyon çubuğunda  üzerine ve ardından ekran üzerinde büyütmek istediğiniz yere dokunarak yakınlaştırın. Normal görünüme dönmek için  üzerine dokunun.

Ekranı keşfetmek için iki veya daha fazla parmağınızı büyütülen ekranda kaydırın.

Yakınlaştırma oranını ayarlamak için iki veya daha fazla parmağınızı büyütülen ekranda yaklaştırın veya uzaklaştırın.

Aynı zamanda ekrana üç kez dokunup tutarak ekranı geçici olarak büyütebilirsiniz. Veya  üzerine dokunun ve ardından ekrana uzun dokunun. Ekranı keşfetmek için ekranı tutarken parmağınızı sürükleyin. Normal görünümüne geri dönmek için parmağınızı serbest bırakın.



- Ekrandaki klavyeler büyütülemez.
- Bu özellik etkinleştirildiğinde, bazı uygulamaların performansı etkilenebilir.

Fare veya touchpad imleçlerini büyütme

Harici bir fare veya touchpad kullanırken imleci büyütün.

Ayarlar uygulamasını başlatın, **Erişilebilirlik** → **Görme** üzerine dokunun ve ardından **Büyük fare/dokunmatk yüzy işaretçi** tuşuna dokunarak bu işlevi etkinleştirin.

Ekran renklerini tersine çevirme

Ekran görünürlüğünü kullanıcıların ekrandaki metinleri daha kolay algılamalarına yardım etmek için geliştirin.

Ayarlar uygulamasını başlatın, **Erişilebilirlik** → **Görme** üzerine dokunun ve ardından **Negatif renkler** tuşuna dokunarak bu işlevi etkinleştirin.

Renk ayarı

Renkleri ayırırken zorluk çekiyorsanız renklerin ekranda nasıl gösterildiğini ayarlayın. Cihaz renkleri daha algılanabilir renklere dönüştürür.

Ayarlar uygulamasını başlatın, **Erişilebilirlik** → **Görme** → **Renk ayarı** üzerine dokunun ve ardından tuşa dokunarak bu işlevi etkinleştirin. Bir seçenek belirleyin.

Renk yoğunluğunu ayarlamak için **YOĞUNLUK** altındaki ayar çubuğunu sürükleyin.

Kişiselleştirilmiş renk ögesini seçerseniz, ekranın rengini kişiselleştirebilirsiniz. Renk ayarı prosedürünü tamamlamak için ekrandaki talimatları uygulayın.

Renkli lens

Metni okumakta güçlük çekiyorsanız ekran renklerini ayarlayın.

Ayarlar uygulamasını başlatın, **Erişilebilirlik** → **Görme** → **Renkli lens** üzerine dokunun ve ardından anahtarın üzerine dokunarak bu işlevi etkinleştirin. İstedığınız bir rengi seçin.

Saydamlık düzeyini ayarlamak için **OPAKLIK** ögesinin altındaki ayar çubuğunu sürükleyin.

Duyma

Ses algılayıcılar

Cihazı, kapı zilinizi veya bir bebek ağlamasını algıladığında titreyecek şekilde ayarlayın.



Bu özellik etkinken ses tanıma çalışmayacaktır.

Bebek ağlaması algılayıcı

Ayarlar uygulamasını başlatın, **Erişilebilirlik** → **Duyma** → **Ses algılayıcılar** üzerine dokunun ve ardından **Bebek ağlaması algılayıcı** tuşuna dokunarak bu işlevi etkinleştirin. Cihaz sesi algıladığında titreyecektir ve kayıt olarak bir uyarı kaydedilecektir.

Kapı zili algılayıcı

- 1** **Ayarlar** uygulamasını başlatın, **Erişilebilirlik** → **Duyma** → **Ses algılayıcılar** üzerine dokunun ve ardından **Kapı zili algılayıcı** tuşuna dokunarak bu işlevi etkinleştirin.
- 2** Kapı zilinizin kaydını tutmak için ● üzerine dokunun.
Cihaz kapı zilini algılayacak ve kaydedecektir.
- 3** Doğru şekilde kaydedip kaydetmediğini kontrol etmek için ● üzerine dokunun ve kapı zilinizi çalın. Cihaz kapı zili sesini algıladığında **TAMAM** üzerine dokunun.
Kapı zili sesini değiştirmek için **Kapı zili sesini değiştir** üzerine dokunun.
Cihaz sesi algıladığında titreyecektir ve kayıt olarak bir uyarı kaydedilecektir.

Işıklı bildirim ayarlama

Cihazı, alarm çaldığında veya gelen arama ve yeni mesaj gibi bildirimler aldığınızda flaşın veya ekranın yanıp sönmelerini sağlayacak şekilde ayarlayın.

Ayarlar uygulamasını başlatın, **Erişilebilirlik** → **Duyma** → **Işıklı bildirim** üzerine ve sonra etkinleştirmek istediğiniz seçenekler yanındaki anahtarların üzerine dokunun.

Tüm sesleri kapatma

Bir arama sırasında arayanın sesi ve medya sesleri gibi tüm cihaz seslerini kapatmak için cihazı ayarlayın.

Ayarlar uygulamasını başlatın, **Erişilebilirlik** → **Duyma** üzerine dokunun ve ardından **Tüm sesleri kapat** tuşuna dokunarak bu işlevi etkinleştirin.

Altyazı ayarları

Ayarlar uygulamasını başlatın, **Erişilebilirlik** → **Duyma** → **Samsung altyazıları (CC)** ya da **Google altyazıları (CC)** üzerine dokunun ve ardından tuşa dokunarak etkinleştirin.

Altyazı ayarlarını yapılandırmak için bir seçenek belirleyin.

Ses dengesini ayarlama

Cihazı, kulaklık kullanırken ses dengesini ayarlayacak şekilde ayarlayın.

- 1 Cihaza kulaklık bağlayın ve kulaklığı takın.
- 2 **Ayarlar** uygulamasını başlatın ve **Erişilebilirlik** → **Duyma** üzerine dokunun.
- 3 **Sol/sağ ses dengesi** altındaki ayar çubuğunu sola veya sağa sürükleyin ve ses dengesini ayarlayın.

Mono Ses

Mono çıkışı, stereo sesi tüm kulaklık hoparlörlerinden çalınan tek bir sinyalde birleştirir. Bir duyma engeliniz varsa ya da tek bir kulaklık daha rahatsa bunu kullanın.

Ayarlar uygulamasını başlatın, **Erişilebilirlik** → **Duyma** üzerine dokunun ve ardından **Mono Ses** tuşuna dokunarak bu işlevi etkinleştirin.

Yetenek ve etkileşim

Evrensel anahtar

Dokunmatik ekranı, harici anahtar takarak, ekrana dokunarak ya da baş hareketleri ve yüz mimikleri kullanarak kontrol edebilirsiniz.

Ayarlar uygulamasını başlatın, **Erişilebilirlik** → **Yetenek ve etkileşim** → **Evrensel anahtar** üzerine dokunun ve ardından tuşa dokunarak etkinleştirin. Çok yönlü anahtarlar cihaza kayıtlı değilse **ANAHTAR EKLE** üzerine dokunun ve cihazı kontrol etmek için anahtarları ayarlayın.



Çok yönlü anahtarın özelliğini etkinleştirmek için en az bir anahtarın cihaza kayıtlı olması gerekir.

Cihazı kontrol etmek amacıyla anahtarları ayarlamak için **AYARLAR** → **Anahtarlar** üzerine dokunun.

Bu özelliği devre dışı bırakmak için Güç tuşu ile Ses Açma tuşuna aynı anda basın.

Yardım menüsü

Yardımcı kısayol simgesini gösterme

Cihazı, uygulamalara, özelliklere ve ayarlara erişme yardımcı kısayol simgelerini görüntüleyecek şekilde ayarlayın. Simgedeki yardımcı menülere dokunarak cihazı kolaylıkla kontrol edebilirsiniz.

1 **Ayarlar** uygulamasını başlatın, **Erişilebilirlik** → **Yetenek ve etkileşim** → **Yardım menüsü** üzerine dokunun.

2 Tuş üzerine dokunarak etkinleştirin.

Yardımcı kısayol simgesi ekranın sağ alt köşesinde görünür.

Yardımcı kısayol simgesinin saydamlık düzeyini ayarlamak için **Şeffaflık** öğesinin altındaki ayar çubuğunu sürükleyin.

Yardımcı menülere erişme







Herhangi bir ekranda yardımcı menülere kolay erişim sağlamak için yardımcı kısayol simgesi kayan simge olarak görünür.

Yardımcı kısayol simgesine dokunduğunuzda, simge hafifçe açılır ve yardımcı menüler simgede görünür. Diğer panellere gitmek için sağ veya sol oka dokunun veya diğer menüleri seçmek için sağa veya sola kaydırın.

İmleci kullanma

Yardımcı menüde, **İmleç** üzerine dokununuz. Dokunmatik alanda serçe parmağınızın hareketlerini kullanarak ekranı kontrol edebilirsiniz. İmleci taşımak için parmağınızı dokunmatik alanda sürükleyebilirsiniz. Aynı zamanda, imleç altındaki öğeleri seçmek için ekrana dokununuz.

Aşağıdaki seçenekleri kullanınız:

-  /  : Ekranda sol veya sağa doğru kaydırın.
-  /  : Ekranda yukarı veya aşağı doğru kaydırın.
-  : İmlecin olduğu alanı büyütün.
-  : Dokunma alanını başka bir konuma taşıyın.
-  : Dokunma alanını kapatın.

Dokunmatik alan ve imleç ayarlarını değiştirmek için, **Ayarlar** uygulamasını başlatın, **Erişilebilirlik** → **Yetenek ve etkileşim** → **Yardım menüsü** üzerine dokununuz. Ardından **İMLEÇ VE EKCRAN KONTROLÜ**'ndeki ayarları özelleştirin.

Gelişmiş yardımcı menüleri kullanma

Cihazı, seçilen uygulamalar için gelişmiş yardımcı menüleri gösterecek şekilde ayarlayınız.

Ayarlar uygulamasını başlatın, **Erişilebilirlik** → **Yetenek ve etkileşim** → **Yardım menüsü** → **Assistant plus** üzerine dokununuz, tuşa dokunarak bu işlevi etkinleştirin ve ardından uygulamaları seçin.

Kolay ekran açma

Elinizi cihazın en üstünde sensörün üstünde tutarak ekranı açın. Tuşa basmadan ekranı açabilirsiniz. Bu özelliği kullandığınızda, cihazı ekran yukarı bakacak şekilde düz bir yüzeye yerleştirin ya da hareket etmesini önlemek için cihazı sağlam bir şekilde tutunuz.

Ayarlar uygulamasını başlatın, **Erişilebilirlik** → **Yetenek ve etkileşim** üzerine dokununuz ve ardından **Kolay ekran açma** tuşuna dokunarak bu işlevi etkinleştirin.

Dokunup tutma gecikmesi

Ekrana uzun dokunmak için algılama süresini ayarlayınız.

Ayarlar uygulamasını başlatın, **Erişilebilirlik** → **Yetenek ve etkileşim** → **Dokunup tutma gecikmesi** üzerine dokununuz ve ardından bir seçeneği seçin.

İşaretçi durduktan sonra tıkla

Fare imlecini bir öge üzerine getirdiğinizde cihazı, ögeyi otomatik olarak seçmesi için ayarlayın.

Ayarlar uygulamasını başlatın, **Erişilebilirlik** → **Yetenek ve etkileşim** üzerine dokunun ve ardından **İşaretçi durduktan sonra tıkla** tuşuna dokunarak bu işlevi etkinleştirin.

Etkileşim kontrolü

Uygulamaları kullanırken cihazın girişlere tepkisini sınırlandırmak için etkileşim kontrolü modunu etkinleştirin.

1 **Ayarlar** uygulamasını başlatın, **Erişilebilirlik** → **Yetenek ve etkileşim** → **Etkileşim kontrolü** üzerine dokunun.

2 Tuş üzerine dokunarak etkinleştirin.

3 Bir uygulamayı kullanırken Güç tuşuna ve Ses Açma tuşuna aynı anda uzun basın.

4 Çerçevenin boyutunu ayarlayın veya kısıtlamak istediğiniz bir alanın çevresine bir çizgi çizin.

5 **BİTTİ** üzerine dokunun.

Cihaz kısıtlı alanı gösterir. Dokunduğunuzda kısıtlı alan tepki vermeyecektir ve cihazın tuşları devre dışı bırakılacaktır. Bununla birlikte, Güç tuşu, Ses açma/kapama tuşu ve klavye işlevlerini etkileşim kontrolü modunda etkinleştirebilirsiniz.

Etkileşim kontrol modunu devre dışı bırakmak için, Güç tuşuna ve Ses Açma tuşuna aynı anda uzun basın.

Cihazı, etkileşim kontrolü modu devre dışı bırakıldıktan sonra ekranı kilitleyecek şekilde ayarlamak için **Ayarlar** uygulamasını başlatın, **Erişilebilirlik** → **Yetenek ve etkileşim** → **Etkileşim kontrolü** üzerine dokunun ve ardından **Kapalıyken ekran kilidini kulln** tuşuna dokunarak bu işlevi etkinleştirin.

Metinden sese özelliklerini ayarlama

Voice Assistant etkinleştirildiğinde diller, hız ve daha fazlası gibi metinden sese özellikleri için ayarlar değişir.

Ayarlar uygulamasını başlatın, **Erişilebilirlik** → **Metinden-Sese** üzerine dokunun ve ardından aşağıdaki işlevleri kullanın:

- **Tercih edilen motor:** Metinden-sese motoru özelliği için bir motor seçin.
- **Dil:** Metinden sese özelliği için konuşulan dili değiştirin.
- **Konuşma hızı:** Metinden-sese özelliği için bir hız seçin.
- **Ses perdesi:** Metinden-sese özelliğinin ses perdesini ayarlayın.
- **ÇAL:** Konuşma ayarlarınızın kısa bir gösterimini dinleyin.
- **SIFIRLA:** Konuşma hızı ve ses perdesini sıfırlayın.

Yön kilidi

Ekranı açmak için yönelimli bir kombinasyon oluşturun.

- 1 **Ayarlar** uygulamasını başlatın, **Erişilebilirlik** → **Yön kilidi** üzerine dokunun ve ardından tuşa dokunarak bu işlevi etkinleştirin.
- 2 Parmağınızı yukarı, aşağı, sola ya da sağa altı ila sekiz defa sürükleyin ve ardından **DEVAM** üzerine dokunun.
- 3 Doğrulamak için tekrar bir yönelimli kombinasyon çizin ve **ONAYLA** üzerine dokunun.

Doğrudan erişim

Erişilebilirlik menülerini hızlı bir şekilde açmak için bu ayarı yapın.

Ayarlar uygulamasını başlatın, **Erişilebilirlik** → **Doğrudan erişim** üzerine dokunun ve ardından tuşa dokunarak bu işlevi etkinleştirin. Ardından, Güç tuşu ile Ses Açma tuşuna aynı anda bastığınızda açılacak bir erişilebilirlik menüsü seçin.

Aşağıdaki erişilebilirlik menülerine erişim sağlayabilirsiniz:

- Erişilebilirlik
- Voice Assistant
- Evrensel anahtar
- Büyüteç penceresi
- Negatif renkler
- Renk ayarı
- Etkileşim kontrolü

Erişilebilirlik kısayolu

Bir kısayol hizmetini hızla başlatmak için ayarlayın.

Ayarlar uygulamasını başlatın, **Erişilebilirlik** → **Erişilebilirlik kısayolu** üzerine dokunun ve ardından anahtarın üzerine dokunarak bu işlevi etkinleştirin. Ardından **Kısayol servisi** üzerine dokunun ve Ses Açma ve Ses Kısma tuşlarına üç saniye boyunca aynı anda uzun bastığınızda başlatılacak bir kısayol hizmeti seçin.

Aşağıdaki kısayol hizmetine erişim sağlayabilirsiniz:

- Samsung evrensel anahtar
- Voice Assistant

Bildirim hatırlatıcısı

Belirli aralıklarda kontrol etmediğiniz bildirimlerin uyarısını vermesi için cihazı ayarlar.

Ayarlar uygulamasını başlatın, **Erişilebilirlik** → **Bildirim hatırlatıcısı** üzerine dokunun ve ardından tuşa dokunarak bu işlevi etkinleştirin.

Bildirimleri kontrol etmediğinizde titreşmesi için cihazı ayarlayın, etkinleştirmek için **Titreşim** üzerine dokunun.

Uyarılar arasında bir zaman aralığı ayarlamak için **Hatırlatıcı aralığı** üzerine dokunun.

Uygulamaları, bildirimler konusunda sizi uyuracak şekilde ayarlamak için **ŞU KAYNAĞIN BİLDİRİMLERİNİ GÖSTER**: ögesi altında uygulamaları seçin.

Aramaları yanıtlama veya sonlandırma

Aramaları cevaplama veya sonlandırma yöntemini değiştirin.

Ayarlar uygulamasını başlatın, **Erişilebilirlik** → **Arama yanıtlama ve sonlandırma** üzerine dokunun.

İstenen yöntemi seçin.

Tek dokunma modunu kullanma

Bir alarm verildiğinde veya bir arama geldiğinde, alarmı durdurmak için tuşa dokunun veya tuşu sürüklemek yerine aramayı cevaplayın veya reddedin.

Ayarlar uygulamasını başlatın, **Erişilebilirlik** üzerine dokunun ve ardından **Tek dokunma modu** tuşuna dokunarak bu işlevi etkinleştirin.

Erişilebilirlik ayarlarını yönetme

Erişilebilirlik ayarlarını bir dosya olarak kaydetme

Mevcut erişilebilirlik ayarlarını bir dosya olarak dışa aktarmanızı sağlar.

Ayarlar uygulamasını başlatın, **Erişilebilirlik** → **Erişilebilirlik ayarları yedeği** → **İçe/dışa aktar** → **Dosyalarım** ver üzerine dokunun.

Bir erişilebilirlik ayarları dosyasını içe aktarma

Bir erişilebilirlik ayarları dosyasını içe aktarın ve mevcut ayarları güncelleyin.

Ayarlar uygulamasını başlatın, **Erişilebilirlik** → **Erişilebilirlik ayarları yedeği** → **İçe/dışa aktar** → **Dosyalarım'dan içe aktar** üzerine dokunun. İçe aktaracak bir dosya seçin ve **TAMAM** üzerine dokunun. Erişilebilirlik ayarları içe aktarılan dosyaya göre güncellenecektir.

Erişilebilirlik ayarları dosyalarını paylaşma

Erişilebilirlik ayarları dosyalarını e-posta üzerinden Wi-Fi Direct, Bluetooth ve daha fazlası ile paylaşın.

Ayarlar uygulamasını başlatın, **Erişilebilirlik** → **Erişilebilirlik ayarları yedeği** → **Paylaş** üzerine dokunun. Ardından, erişilebilirlik dosyalarını seçin ve **TAMAM** üzerine dokunun. Bir paylaşım yöntemi seçin ve ekrandaki talimatları izleyerek dosyaları paylaşın.

Sorun giderme

Bir Samsung Servis Merkezi ile temasa geçmeden önce, lütfen aşağıdaki çözümleri deneyin. Bazı durumlar cihazınız için geçerli olmayabilir.

Cihazınızı açtığınızda veya kullandığınız sırada, aşağıdaki koddan birini girmenizi isteyebilir:

- Parola: Cihazın kilit özelliği etkinleştirildiyse, cihaz için ayarlamış olduğunuz parolayı girmeniz gerekir.
- PIN: Cihazı ilk kez kullanırken veya PIN özelliği etkinleştirildiğinde SIM veya USIM kartla birlikte verilen PIN kodunu girmeniz gerekir. SIM kartı kilitle menüsünü kullanarak bu özelliği devre dışı bırakabilirsiniz.
- PUK: Genellikle PIN kodunun birkaç kez yanlış girilmesi nedeniyle SIM veya USIM kartınız bloke olur. Servis sağlayıcınız tarafından verilmiş olan PUK kodunu girmeniz gerekir.
- PIN2: PIN2 gerektiren bir menüye eriştiğinizde, SIM veya USIM kartı ile birlikte verilen PIN2 kodunu girmelisiniz. Ayrıntılı bilgi için servis sağlayıcınız ile iletişime geçin.

Cihazınızda ağ veya servis hata mesajları görünüyor

- Sinyalin zayıf olduğu veya kötü alındığı bir yerdeyseniz sinyal alımı azalabilir. Başka bir alana gidin ve tekrar deneyin. Giderken, hata mesajları sürekli olarak görünebilir.
- Abone olmadan bazı seçeneklere erişemezsiniz. Ayrıntılı bilgi için servis sağlayıcınız ile iletişime geçin.

Cihazınız açılmıyor

Pilin şarjı tamamen boşaldığında, cihazınız açılmayacaktır. Cihazı çalıştırmadan önce pili tam şarj edin.

Dokunmatik ekran yavaş veya kötü yanıt veriyor

- Eğer bir ekran koruyucu veya isteğe bağlı bir aksesuar kullanıyorsanız, dokunmatik ekran doğru çalışmayabilir.
- Eldiven giyiyorsanız, dokunmatik ekrana dokunurken elleriniz temiz değilse veya ekrana keskin cisimler veya parmak uçlarınız ile dokunursanız, dokunmatik ekran düzgün çalışmayabilir.
- Dokunmatik ekran, nemli koşullarda veya suya maruz kaldığında bozulabilir.
- Geçici yazılım arızalarını gidermek için cihazınızı yeniden başlatın.
- Cihaz yazılımınızın en son sürüme güncellendiğinden emin olun.
- Dokunmatik ekran çizik veya hasarlıysa, bir Samsung Servis Merkezine götürünüz.

Cihazınız donuyor veya önemli bir hatayla karşılaşılıyor

Aşağıdaki çözümleri deneyin. Eğer sorun yine çözülmezse, bir Samsung Servis Merkezine başvurun.

Cihazı yeniden başlatma

Eğer cihazınız donarsa ya da takılırsa, uygulamaları kapatmanız veya cihazı kapatıp tekrar açmanız gerekebilir.

Zorla yeniden başlat

Cihazınız donmuşsa ve cevap vermiyorsa, cihazı yeniden başlatmak için Güç tuşu ile Ses Kısmı tuşuna aynı anda 7 saniyeden uzun basın.

Cihazı sıfırlama

Yukarıdaki yöntemlerle sorun çözülmezse, fabrika ayarlarına sıfırlama işlemini yapın.

Ayarlar uygulamasını başlatın, **Genel yönetim** → **Sıfırla** → **Fabrika ayarlarına sıfırla** → **SIFIRLA** → **TÜMÜNÜ SİL** üzerine dokununuz. Fabrika verilerine sıfırlamadan önce, cihazda kayıtlı bütün önemli verilerin yedeklerini almayı unutmayın.

Aramalar bağlanmıyor

- Doğru şebekeye erişmiş olduğunuzdan emin olun.
- Aradığınız telefon numarası için arama engelleme özelliğini ayarlamadığınızdan emin olun.
- Gelen telefon numarası için arama engelleme özelliğini ayarlamadığınızdan emin olun.

Arama sırasında diğerleri sizi duyamıyor

- Dahili mikrofonun önünü kapatmadığınızdan emin olun.
- Mikrofonun ağızınıza yakın olduğundan emin olun.
- Kulaklık kullanıyorsanız kulaklığın doğru bağlandığından emin olun.

Bir arama sırasında ses yankılanması

Ses açma/kapama tuşuna basarak ses seviyesini ayarlayın veya başka bir alana gidin.

Hücresel ağ ya da İnternet bağlantısı sık kesiliyor ya da ses kalitesi zayıf

- Cihazın dahili antenini engellemediğinizden emin olun.
- Sinyalin zayıf olduğu veya kötü alındığı bir yerdeyseniz sinyal alımı azalabilir. Servis sağlayıcısının baz istasyonu ile ilgili sorunlar sebebiyle bağlantı sorunları yaşayabilirsiniz. Başka bir alana gidin ve tekrar deneyin.
- Hareket halindeyken cihazı kullandığınızda, servis sağlayıcısının ağ ile ilgili sorunları sebebiyle kablosuz ağ hizmetleri engellenebilir.

Pil simgesi boş

Piliniz zayıf. Pili şarj edin.

Pil doğru şarj olmuyor (Samsung onaylı şarj cihazları için)

- Şarj cihazının doğru bağlandığından emin olun.
- Bir Samsung Servis Merkezini ziyaret edin ve pilini değiştirin.

Pil ilk alındığı zamana göre daha hızlı boşalıyor

- Cihazı veya pili çok soğuk veya çok sıcak ısı derecesine maruz bıraktığınızda, kullanılabilir şarj azalabilir.
- GPS, oyunlar veya İnternet, gibi bazı uygulamaları veya özellikleri kullandığınızda pil tüketimi artar.
- Pil tükenebilir ve kullanılabilir pil süresi zaman içinde azalacaktır.

Kamerayı başlatırken hata mesajları görünüyor

Cihazınızın kamera uygulamasını çalıştırmak için yeterli miktarda kullanılabilir hafızası ve pil gücü olmalıdır. Kamerayı başlatırken hata mesajları alıyorsanız, şunu deneyin:

- Pili şarj edin.
- Dosyaları bir bilgisayara aktararak veya cihazınızdan dosya silerek hafızada bir miktar yer açın.
- Cihazı yeniden başlatın. Bu ipuçlarını denedikten sonra kamera uygulamasında sorun yaşamaya devam ederseniz, bir Samsung Servis Merkezine başvurun.

Fotoğraf kalitesi önizlemeye göre daha kötü

- Çevredekilere ve kullandığınız fotoğraf tekniklerine bağlı olarak fotoğraflarınızın kalitesi farklılık gösterebilir.
- Fotoğrafları karanlık alanlarda, geceleri ya da iç mekanlarda çekerseniz, görüntü gürültüsü oluşabilir veya görüntüler odak dışında kalabilir.

Multimedya dosyalarını açarken hata mesajları görünüyor

Cihazınızda, dosyaları açarken, hata mesajları alıyorsanız ya da multimedya dosyalarını oynatamıyorsanız, şunu deneyin:

- Dosyaları bir bilgisayara aktararak veya cihazınızdan dosya silerek hafızada bir miktar yer açın.
- Müzik dosyasının Dijital Hak Yönetimi (DRM) korumalı olmadığından emin olun. Dosya DRM korumalı ise, dosyayı yürütmek için doğru lisansa veya anahtara sahip olduğunuzdan emin olun.
- Dosya biçimlerinin cihaz tarafından desteklendiğinden emin olun. Eğer DivX veya AC3 gibi dosya formatı desteklenmiyorsa, bunu destekleyen bir uygulama yükleyin. Cihazınızın desteklediği dosya formatlarını onaylamak için www.samsung.com sitesini ziyaret edin.
- Cihazınız, cihaz tarafından çekilen fotoğrafları ve videoları destekler. Diğer cihazlar tarafından çekilen fotoğraflar ve videolar doğru çalışmayabilir.
- Cihazınız, ağ servis sağlayıcısı veya ek hizmet sağlayıcıları tarafından yetkilendirilen multimedya dosyalarını destekler. Zil sesleri, videolar veya duvar kağıtları gibi İnternet'te dolaşan bazı içerikler doğru çalışmayabilir.

Bluetooth iyi çalışmıyor

Başka bir Bluetooth cihazı bulunmuyorsa veya bağlantı sorunları ya da performans sorunları varsa şunları deneyin:

- Bağlantı kurmak istediğiniz cihazın taranmaya veya bağlantı kurulmaya hazır olduğundan emin olun.
- Cihazınızın ve diğer Bluetooth cihazının maksimum Bluetooth aralığı (10 m) içinde olduğundan emin olun.
- Cihazınızda **Ayarlar** uygulamasını başlatın, **Bağlantılar** üzerine dokununuz ve ardından **Bluetooth** anahtarının üzerine dokunarak yeniden etkinleştirin.
- Cihazınızda **Ayarlar** uygulamasını başlatın, **Genel yönetim** → **Sıfırla** → **Ağ ayarlarını sıfırla** → **FABRİKA AYARLARINA DÖN** üzerine dokunarak ağ ayarlarını sıfırlayın. Sıfırlama işlemini gerçekleştirirken kayıtlı bilgileri kaybedebilirsiniz.

Yukarıdaki ipuçlarıyla sorun çözülmezse, bir Samsung Servis Merkezine başvurun.

Cihazı bilgisayara bađladıđınızda bađlantı kurulmuyor

- Kullandıđınız USB kablosunun cihazınız ile uyumlu olduđundan emin olun.
- Bilgisayarınızda dođru sürücünün yüklenmiř ve güncellenmiř olduđundan emin olun.
- Eđer bir Windows XP kullanıcısı iseniz, bilgisayarınıza Windows XP Service Pack 3 veya üstünü yüklediđinizden emin olun.

Cihazınız mevcut konumunuzu bulamıyor

GPS sinyalleri, iç mekanlar gibi bazı bölgelerde engellenebilir. Bu gibi durumlarda mevcut konumunuzu bulmak için cihazınızı Wi-Fi veya bir mobil ađı kullanacak řekilde ayarlayın.

Cihazda saklanan veriler kayboldu

Cihazda saklanan tüm önemli verilerin daima yedeklerini oluřturun. Aksi halde, bozulmuř ya da kaybolmuřsa verileri geri getiremezsiniz. Samsung, cihaza kaydedilen verilerin kayıplarından sorumlu deđildir.

Cihaz kasasının dıřında küçük bir boşluk var

- Bu boşluk gerekli bir üretim özelliđidir ve parçalar hafif sallanabilir ve titreyebilir.
- Zaman içinde, parçalar arasındaki sürtünme bu boşluđun hafif genişlemesine sebep olabilir.

Cihazda yeterli depolama alanı yok

Depolama alanında yer açmak için Smart Manager'ı kullanarak veya kullanılmayan uygulamaları ya da dosyaları manuel olarak silerek gereksiz verileri silin.

Uygulamalar tuřu Ana ekranda görünmüyor

Uygulamalar tuřunu kullanmadan, Ana ekranda yukarıya ya da ařađıya kaydırma hareketiyle Uygulamalar ekranını açabilirsiniz. Uygulamalar tuřunu Ana ekranın en alt kısmında görüntülemek için, **Ayarlar** uygulamasını bařlatın ve **Ekran** → **Ana ekran** → **Uygulamalar tuřu** → **Uygulamalar tuřunu göster** → **UYGULA** üzerine dokununuz.

Ana ekran tuşu görünmüyor

Belirli uygulamaları veya özellikleri kullanılırken Ana ekran tuşunu içeren navigasyon çubuğu ortadan kaybolabilir. Navigasyon çubuğu görüntülemek için parmağınızı ekranın alt kısmından yukarıya doğru sürükleyin.

Ekran parlaklığı ayar çubuğu bildirim panelinde görünmüyor

Durum çubuğunu aşağıya sürükleyerek bildirim panelini açın ve ardından bildirim panelini aşağıya sürükleyin. Parlaklık ayar çubuğunun yanındaki  ögesine dokununuz ve **Kontrolü üstte göster** tuşuna dokunarak bu özelliği etkinleştirin.

Samsung Cloud çalışmıyor

- Bir ağa doğru şekilde bağlandığınızdan emin olun.
- Samsung Cloud'un servis kontrolü sırasında Samsung Cloud'u kullanamazsınız. Daha sonra tekrar deneyin.

Cihaz, kilit ekranında irislerimi tanımıyor

- İris tanıma kamerasının ve LED'in engellenmediğinden emin olun ve tekrar deneyin.
- Işık koşulları irisinizi kaydettiğiniz sıradaki koşullardan çok farklıysa cihaz irisinizi tanımayabilir. Başka bir yere gidin ve tekrar deneyin.
- Cihazın çok fazla hareket etmediğinden veya eğilmediğinden emin olun.

* Cihazın kullanım ömrü 5 yıl, garanti süresi 2 yıldır.

* Samsung Çağrı Merkezi : 444 77 11

Üretici Firma: SAMSUNG ELECTRONICS CO., LTD

443-742 129, SAMSUNG-RO, YEONGTONG-GU SUWON KYONGGI-DO SOUTH KOREA

Tel: +82-2-2255-0114

İthalatçı Firma: Samsung Electronics İstanbul Paz. ve Tic. Ltd. Şti

Adres: Flatofis İstanbul İş Merkezi Otakçılar Cad. No:78 Kat:3 No:B3 Eyüp 34050

İSTANBUL TÜRKİYE

Tel:+90 212 467 0600

Telif hakkı

Telif hakkı © 2018 Samsung Electronics

Bu kılavuz uluslararası telif hakkı yasaları ile korunmaktadır.

Fotokopi çekme, kaydetme veya herhangi bir depolama cihazında ve geri alma sisteminde depolama dahil olmak üzere Samsung Electronics'in yazılı izni olmaksızın bu kılavuzun hiçbir kısmı çoğaltılamaz, dağıtılamaz, tercüme edilemez, elektronik veya mekanik olarak herhangi bir şekilde aktarılamaz.

Ticari markalar

- SAMSUNG ve SAMSUNG logosu Samsung Electronics'in tescilli ticari markalarıdır.
- Bluetooth®, Bluetooth SIG, Inc. firmasının dünya çapındaki markasıdır.
- Wi-Fi®, Wi-Fi Protected Setup™, Wi-Fi Direct™, Wi-Fi CERTIFIED™ ve Wi-Fi logosu Wi-Fi Alliance'in tescilli ticari markalarıdır.
- Dolby Laboratories lisansı altında üretilmiştir. Dolby, Dolby Atmos ve çift D sembolü, Dolby Laboratories'in ticari markalarıdır.
- Diğer tüm ticari markalar ve telif hakları ilgili sahiplerinin mülkiyetindedir.

HEVC Advance hakkında



BU ÜRÜN SINIRLI LİSANSLA SATILIR VE YALNIZCA AŞAĞIDAKİ HER ÜÇ NİTELİĞİ DE KARŞILAYAN HEVC İÇERİĞİ İLE BAĞLANTILI OLARAK KULLANILMASINA YETKİ VERİLİR: (1) YALNIZCA KİŞİSEL KULLANIMA YÖNELİK OLAN HEVC İÇERİĞİ; (2) SATIŞA SUNULMAYAN HEVC İÇERİĞİ VE (3) ÜRÜNÜN SAHİBİ TARAFINDAN OLUŞTURULAN HEVC İÇERİĞİ.

BU ÜRÜN, KULLANICIYA İÇERİĞİN LİSANSLI SATICISI TARAFINDAN BUNUN GİBİ BİR İÇERİKLE KULLANIM HAKLARI VERİLMEDİKÇE; KULLANICININ BİR ÜÇÜNCÜ TARAFTAN SİPARİŞ VERDİĞİ VEYA SATIN ALDIĞI ÜÇÜNCÜ TARAF TARAFINDAN OLUŞTURULMUŞ, HEVC İLE KODLANMIŞ İÇERİKLE BAĞLANTILI OLARAK KULLANILAMAZ.

BU ÜRÜNÜ HEVC İLE KODLANMIŞ İÇERİKLE BAĞLANTILI OLARAK KULLANDIĞINIZDA YUKARIDA BELİRTİLEN SINIRLI KULLANIM YETKİSİNİ KABUL ETMİŞ OLURSUNUZ.