

SAMSUNG

SAMSUNG
Galaxy S9
SAMSUNG
Galaxy S9+

KULLANMA KILAVUZU

Cep Telefonu

SM-G960F
SM-G965F

Turkish. 12/2019. Rev.1.0

www.samsung.com

İçerik

Temel hususlar

- 4 İlk önce beni oku
- 7 Cihazın aşırı ısınma durumları ve çözümleri
- 11 Cihaz yerleşimi ve işlevi
- 17 Pil
- 23 SIM veya USIM kartı (nano-SIM kartı)
- 25 Hafıza kartı (microSD kartı)
- 28 Cihazı açma ve kapama
- 29 İlk kurulum
- 31 Samsung account
- 32 Önceki cihazınızdan veri aktarma (Smart Switch)
- 36 Ekranı anlama
- 49 Bildirim paneli
- 51 Metin girme

Uygulamalar ve özellikler

- 54 Uygulamaları yükleme veya kaldırma
- 56 Bixby
- 60 Bixby Vision
- 63 Bixby Home
- 66 Reminder
- 69 Telefon

- 75 Kişiler
- 79 Mesajlar
- 82 İnternet
- 84 E-posta
- 85 Kamera
- 108 Galeri
- 115 AR EMOJİ
- 122 Always On Display
- 125 Edge ekranı
- 129 Çoklu pencere
- 132 Samsung Health
- 138 Galaxy Wearable
- 138 Samsung Members
- 139 Samsung Notes
- 140 Takvim
- 141 Ses Kaydedici
- 144 Dosyalarım
- 144 Saat
- 146 Hesap Makinesi
- 146 Game Launcher
- 148 Game Booster
- 149 Kids Home
- 151 SmartThings
- 155 İçerik paylaşma
- 156 Samsung DeX
- 163 Google Apps

Ayarlar

- 165 Tanıtım
- 165 Bağlantılar
 - 166 Wi-Fi
 - 168 Bluetooth
 - 169 NFC ve ödeme
 - 172 Veri tasarrufu
 - 172 Sadece mobil veri kullanan uyg.
 - 173 Mobil Erişim Noktası ve İnternet Paylaşım
 - 174 Diğer bağlantı ayarları
- 178 Sesler ve titreşim
 - 178 Dolby Atmos (saran ses)
 - 179 Ayrı uygulama sesi
- 179 Bildirimler
- 180 Ekran
 - 181 Mavi ışık filtresi
 - 182 Karanlık modu
 - 182 Ekran modunu değiştirme veya ekran rengini ayarlama
 - 183 Ekran çözünürlüğü
 - 184 Ekran koruyucu
- 184 Temalar
- 185 Kilit ekranı
 - 186 Smart Lock
- 186 Biyometrik veriler ve güvenlik
 - 188 Akıllı tarama
 - 190 Yüz tanıma
 - 193 İris tanıma
 - 197 Parmak izleri
 - 200 Samsung Pass
 - 204 Güvenli Klasör

- 209 Hesaplar ve yedekleme
 - 210 Samsung Cloud
- 211 Google
- 212 Gelişmiş özellikler
 - 213 Hareketler ve işaretler
 - 214 Dual Messenger
- 215 Dijital Sağlık ve ebeveyn denetimi
 - 215 Dijital Sağlık
- 217 Cihaz bakımı
 - 217 Cihazınızın optimize edilmesi
 - 218 Pil
 - 219 Depolama
 - 219 Hafıza
 - 220 Güvenlik
- 220 Uygulamalar
 - 220 Genel yönetim
 - 221 Erişilebilirlik
 - 222 Yazılım güncellemesi
 - 222 Telefon hakkında

Ek

- 223 Erişilebilirlik
- 240 Sorun giderme

Temel hususlar

İlk önce beni oku

Lütfen güvenilir ve doğru kullandığınızdan emin olmak için cihazı kullanmadan önce bu kılavuzu okuyun.

- Açıklamalar cihazın varsayılan ayarlarına göredir.
- Bazı içerikler bölgenize, servis sağlayınıza, model özelliklerinize veya cihazın yazılımına bağlı olarak cihazınızda farklı olabilir.
- Yüksek CPU ve RAM kullanımı gerektiren içerik (yüksek kalitede içerik) cihazın genel performansını etkileyecektir. İçerik ile ilgili uygulamalar cihazın teknik özelliklerine ve kullanıldığı ortama bağlı olarak doğru çalışmayabilir.
- Samsung, Samsung dışındaki sağlayıcılar tarafından tedarik edilen uygulamalar ile sebep olunan performans sorunlarından sorumlu değildir.
- Samsung, düzenlenen kayıt ayarları ya da değiştirilen işletim sistemi yazılımının sebep olduğu performans sorunları veya uyumsuzluklardan sorumlu değildir. İşletim sistemini özelleştirmeye çalışmak, cihazınızın veya uygulamalarınızın yanlış çalışmasına sebep olabilir.
- Bu cihaz ile birlikte verilen yazılım, ses kaynakları, duvar kağıtları, görüntüler ve diğer medyalar sınırlı kullanım için lisanslanmıştır. Bu malzemelerin ticari veya diğer amaçlarla alınması ve kullanımı, telif hakkı kanunlarının ihlali anlamına gelmektedir. Kullanıcılar medyaların yasa dışı kullanımından tamamen kendileri sorumludur.
- Veri planınıza bağlı olarak mesajlaşma, yükleme ve indirme, otomatik senkronizasyon veya konum hizmetlerinin kullanılması gibi veri hizmetleri için ek masraflar da ödemeniz gerekebilir. Büyük veri transferleri için Wi-Fi kullanılması önerilmektedir.
- Cihaz ile gelen varsayılan uygulamalar güncellenebilir ve önceden bildirilmeden destek kesilebilir. Cihaz ile birlikte verilen bir uygulama hakkında sormak istedikleriniz varsa, bir Samsung Servis Merkezi ile iletişime geçin. Kullanıcının yüklediği uygulamalar için, servis sağlayıcıları ile iletişime geçin.

- Cihazın işletim sistemini değiştirmek veya yazılımları izinsiz bir kaynaktan yüklemek, cihazın arızalanmasına ve veri bozulmasına veya veri kaybına sebep olabilir. Bu eylemler Samsung lisans sözleşmenizi ihlal eder ve garantinizi hükümsüz kılar.
- Bölgeye ya da servis sağlayıcısına bağlı olarak üretim ve dağıtım sırasında koruma sağlama amacıyla cihaza bir ekran koruyucu takılmış olabilir. Takılmış olan bu ekran koruyucunun zarar görmesi garanti kapsamında değerlendirilmez.
- Kontrast aralığının otomatik olarak bulunduğunuz ortama göre ayarlanmasını sağlayarak dokunmatik ekranı kuvvetli güneş ışığı altında dahi net bir şekilde görebilirsiniz. Ürünün doğası gereği ekranda uzun süre sabit görüntüler bırakmanız kalıntı görüntü (ekran yanması) veya gölge görüntü oluşmasına sebep olabilir.
 - Dokunmatik ekranın bir bölümünde veya tamamında uzun süre sabit görüntü bırakmamanız ve cihazı kullanmadığınızda dokunmatik ekranı kapatmanız önerilir.
 - Dokunmatik ekranı kullanmadığınızda otomatik olarak kapanacak şekilde ayarlayabilirsiniz. **Ayarlar** uygulamasını başlatın, **Ekran** → **Ekran zaman aşımı** üzerine dokununuz ve dokunmatik ekranın ne kadar süre sonra kapatılmasını istediğinizi belirleyin.
 - Dokunmatik ekran parlaklığının ortama göre otomatik olarak ayarlanmasını sağlamak için **Ayarlar** uygulamasını başlatın, **Ekran** üzerine dokununuz ve ardından **Adaptif parlaklık** tuşuna dokunarak ayarı etkinleştirin.
- Bölgeye veya modele bağlı olarak bazı cihazların Federal Haberleşme Komisyonu'ndan (FCC) onay alması gerekir. Cihazınız FCC tarafından onaylandıysa cihazın FCC kimliğini görüntüleyebilirsiniz. FCC kimliğini görüntülemek için **Ayarlar** uygulamasını başlatın ve **Telefon hakkında** → **Durum** üzerine dokununuz.
- Bu cihaz Türkiye altyapısına uygundur.

Su ve toz direncini koruma

Cihazınız su ve toz direncini destekler. Cihazınızın su ve toz direncini korumak için bu ipuçlarını dikkatlice uygulayın. Bunu yapmamanız cihazınızın hasar görmesine sebep olabilir.

- Cihazı 1,5 m'den derin tatlı suya batırmayın ve 30 dakikadan uzun süre suyun altında tutmayın. Cihazı tatlı su haricinde bir sıvıya (örneğin, tuzlu su, iyonize su veya alkollü içecek) batırırsanız, cihaza daha hızlı bir şekilde sıvı girer.
- Cihazı, **basınçlı suya maruz** bırakmayın.
- Cihaz tatlı suya maruz kalırsa, temiz ve yumuşak bir bezle cihazı iyice kurulayın. Cihaz; tuzlu su, havuz suyu, sabunlu su, yağ, parfüm, güneş kremi veya kozmetik ürünleri gibi kimyasal herhangi başka bir sıvıya maruz kalırsa, cihazı temiz suyla durulayın ve temiz, yumuşak bir bez kullanarak iyice kurulayın. Bu talimatları takip etmemeniz durumunda, cihaz performansı ve görüntüsü etkilenebilir.
- **Cihaz suya batırılırsa veya mikrofon ya da hoparlörü ıslanırsa** bir arama sırasında ses net duyulamayabilir. Cihazı kullanmadan önce kuru bir bezle silin veya iyice kurulayın.
- **Cihaz suda kullanılırsa**, dokunmatik ekran ve diğer özellikler doğru çalışmayabilir.
- **Eğer cihaz düşerse veya bir yere çarparsa**, cihazın su ve toz geçirmezlik özellikleri hasar görebilir.
- **Cihazınız kontrollü bir ortamda test edilmiş ve belirli durumlarda suya ve toza karşı dirençli olduğu onaylanmıştır (uluslararası standart IEC 60529 tarafından belirtilen IP68 sınıflandırması gereksinimlerini karşılar - Mahfazalar ile sağlanan Koruma Derecesi [IP Kodu]; test koşulları: 15–35 °C, 86–106 kPa, tatlı su, 1,5 metre, 30 dakika). Bu sınıflandırmaya rağmen, cihazınızın belirli durumlarda hasar görme olasılığı vardır.**

Talimat simgeleri



Uyarı: Kendinizin veya diğer kişilerin yaralanmasına sebep olabilecek durumlar



İkaz: Cihazınıza veya diğer donanıma zarar verebilecek durumlar



Not: Notlar, kullanım ipuçları veya ek bilgiler

Cihazın aşırı ısınma durumları ve çözümleri

Pili şarj ederken cihaz ısındığında

Şarj edildiği sırada cihaz ve şarj cihazı ısınabilir. Kablosuz şarj veya hızlı şarj sırasında, cihaza dokunursanız daha sıcak olduğunu hissedebilirsiniz. Bu, cihazın kullanım ömrünü veya performansını ve cihazın normal çalışma aralığını etkilemez. Şarj cihazı, pil çok ısınırca şarj etmeyi durdurabilir.

Cihaz ısındığında aşağıdakileri yapın:

- Şarj cihazını cihazdan çıkarın ve çalışan tüm uygulamaları kapatın. Cihazın soğumasını bekleyin ve cihazı tekrar şarj etmeye başlayın.
- Cihazın alt bölümünün aşırı ısınması, bağlı USB kablosunun hasarlı olmasından kaynaklanıyor olabilir. Hasarlı USB kablosunu, yeni bir Samsung onaylı kablo ile değiştirin.
- Kablosuz şarj cihazı kullanırken, cihazla kablosuz şarj cihazı arasında metal subje, mıknatıs ve manyetik şeritli kart gibi yabancı maddeler bulunmamasına dikkat edin.



Kablosuz şarj veya hızlı şarj özelliği yalnızca desteklenen modellerde bulunmaktadır.

Cihaz kullanım sırasında ısındığında

Daha fazla güç gerektiren özellikler veya uygulamalar kullandığınızda veya bunları uzun süre boyunca çalıştırdığınızda cihazınız geçici olarak artan pil tüketiminden dolayı ısınabilir. Çalışan tüm uygulamaları kapatın ve cihazı bir süre kullanmayın.

Aşağıda, cihazın aşırı ısınabileceği durumlara örnekler verilmiştir. Kullandığınız işlevlere ve uygulamalara bağlı olarak bu örnekler sizin modeliniz için geçerli olmayabilir.

- Satın aldıktan sonra ilk kurulum sırasında veya verileri geri yüklediğinizde
- Büyük boyutlu dosyalar indirdiğinizde
- Daha fazla güç gerektiren uygulamalar kullandığınızda veya uygulamaları uzun süre boyunca çalıştırdığınızda
 - Uzun süre boyunca yüksek kaliteli oyun oynadığınızda
 - Uzun süre boyunca video kaydettiğinizde
 - Maksimum parlaklık ayarını kullanarak video aktardığınızda
 - TV'ye bağladığınızda
- Birden çok işi aynı anda yaptığınızda (veya arka planda çok sayıda uygulama çalıştırdığınızda)
 - Çoklu pencereyi kullandığınızda
 - Video kaydetme sırasında uygulama güncellenirken veya yüklerken
 - Görüntülü konuşma sırasında büyük boyutlu dosyalar indirdiğinizde
 - Bir gezinti uygulaması açıkken video kaydettiğinizde
- Cloud, e-posta veya başka hesaplar ile eşitlemek için büyük miktarlarda veri kullandığınızda
- Cihaz doğrudan güneş ışığı altındayken araba içinde bir gezinti uygulaması kullandığınızda
- Mobil erişim noktası ve İnternet paylaşımı özelliğini kullandığınızda
- Cihazı, sinyalin zayıf olduğu veya çekmediği yerlerde kullanırken
- Pili hasarlı bir USB kablosu ile şarj ettiğinizde
- Cihazın çok amaçlı girişi hasarlı olduğunda veya sıvı, toz, metal tozu ve kalem ucu gibi yabancı maddelere maruz kaldığında
- Dolaşımdayken

Cihaz ısındığında aşağıdakileri yapın:

- Cihazı en son yazılım ile güncelleyin.
- Çalışan uygulamalar arasındaki çatışmalar, cihazın ısınmasına neden olabilir. Cihazı yeniden başlatın.
- Kullanmıyorken Wi-Fi, GPS ve Bluetooth özelliklerini devre dışı bırakın.
- Kullanmadığınızda pil tüketimini artıran veya arka planda çalışan uygulamaları kapatın.
- Gereksiz dosyaları veya kullanılmayan uygulamaları silin.
- Ekran parlaklığını azaltın.
- Cihaz aşırı ısınır ya da uzun süre boyunca sıcak hissedilirse, bir süre kullanmayın. Eğer cihaz aşırı ısınmaya devam ederse, bir Samsung Servis Merkezine başvurun.

Cihazda aşırı ısınmaya karşı önlemler

Cihazın aşırı ısınmasından dolayı rahatsız hissetmeye başlarsanız cihazı kullanmayı bırakın.

Cihaz ısındığında, özellikler ve performans sınırlanabilir ya da cihaz soğumak için kapanabilir.

Bu özellik sadece desteklenen modellerde bulunmaktadır.

- Cihaz aşırı ısınıp belirli bir sıcaklığa ulaşırsa cihaz arızası, ciltte tahriş ve hasar ve pil sızıntısını önlemek için bir uyarı mesajı görünür. Cihazın sıcaklığını düşürmek için, ekran parlaklığı ve performans hızı sınırlanır ve pilin şarj olması durdurulur. Çalışan uygulamalar kapatılır ve cihaz soğuyana kadar acil durum aramaları dışında tüm arama ve diğer özellikler sınırlanır.
- Eğer cihaz ısısının artmasından dolayı ikinci bir mesaj görünürse cihaz kapanır. Cihazın sıcaklığı belirtilen düzeyin altına düşene kadar cihazı kullanmayın. Bir acil durum araması sırasında ikinci uyarı mesajı görünürse arama, zorunlu kapanmadan dolayı sonlandırılmaz.

Çalışma ortamı için alınacak önlemler

Cihazınız aşağıdaki durumlarda çevresel etkenlerden dolayı ısınabilir. Pil ömrünün kısalması, cihazın zarar görmesi ya da yangına neden olmaktan kaçınmak için dikkatli olun.

- Cihazınızı çok yüksek veya çok düşük sıcaklıklarda saklamayın.
- Cihazınızı doğrudan güneş ışığına uzun süre maruz bırakmayın.
- Cihazınızı yaz mevsiminde bir otomobilin içi gibi çok sıcak alanlarda uzun süreliğine kullanmayın veya tutmayın.
- Cihazınızı, elektrikli ısıtma tabanlı gibi aşırı ısınabilecek bir yere koymayın.
- Cihazınızı ısıtıcıların, mikrodalgaların, sıcak mutfak aletlerinin ve yüksek basınçlı kapların yakınında ya da içinde saklamayın.
- Kaplaması soyulmuş veya hasar görmüş kablo kullanmayın. Ayrıca, hasar görmüş veya bozuk şarj cihazı ya da pil kullanmayın.

Cihaz yerleşimi ve işlevi

Paket içeriği

Paket içeriği için hızlı başlangıç kılavuzuna başvurun.



- Cihaz ile birlikte verilen öğeler ve mevcut aksesuarlar bölgeye veya servis sağlayıcısına göre farklılık gösterebilir.
- Verilen öğeler sadece bu cihaz için tasarlanmıştır ve diğer cihazlar ile uyumlu olmayabilir.
- Görünüm ve teknik özellikler önceden haber verilmeden değiştirilebilir.
- Yerel Samsung bayinizden ek aksesuar satın alabilirsiniz. Satın almadan önce bunların cihaz ile uyumlu olduklarından emin olun.
- Yalnızca Samsung tarafından onaylanan aksesuarları kullanın. Onaylanmamış aksesuarların kullanılması, performans sorunlarına veya garanti kapsamı dışında kalan arızalara neden olabilir.
- Tüm aksesuarların hazır bulunması tamamıyla, üretici firmaların yapacağı değişikliklere bağlıdır. Mevcut aksesuarlar hakkında ayrıntılı bilgi için Samsung web sitesine bakınız.

Cihaz yerleşimi

► Galaxy S9 modelleri:

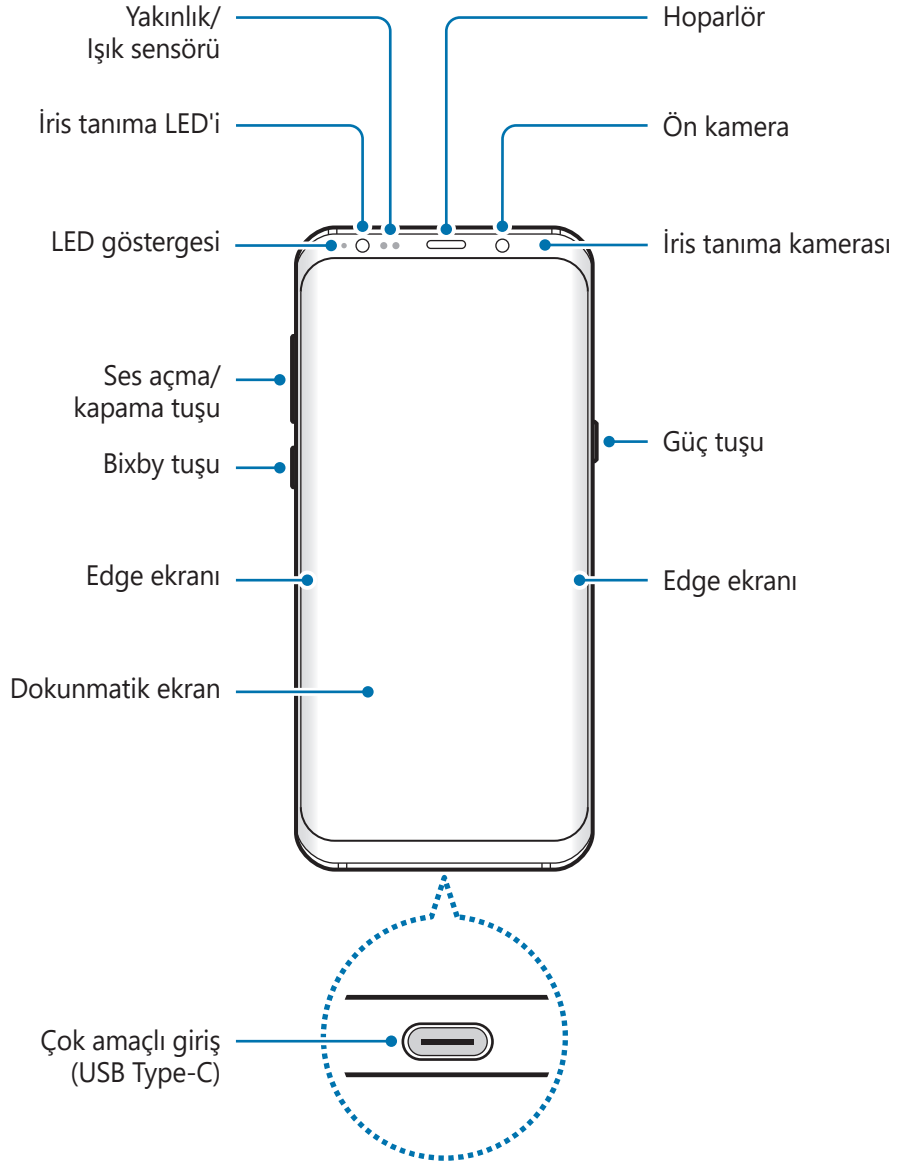

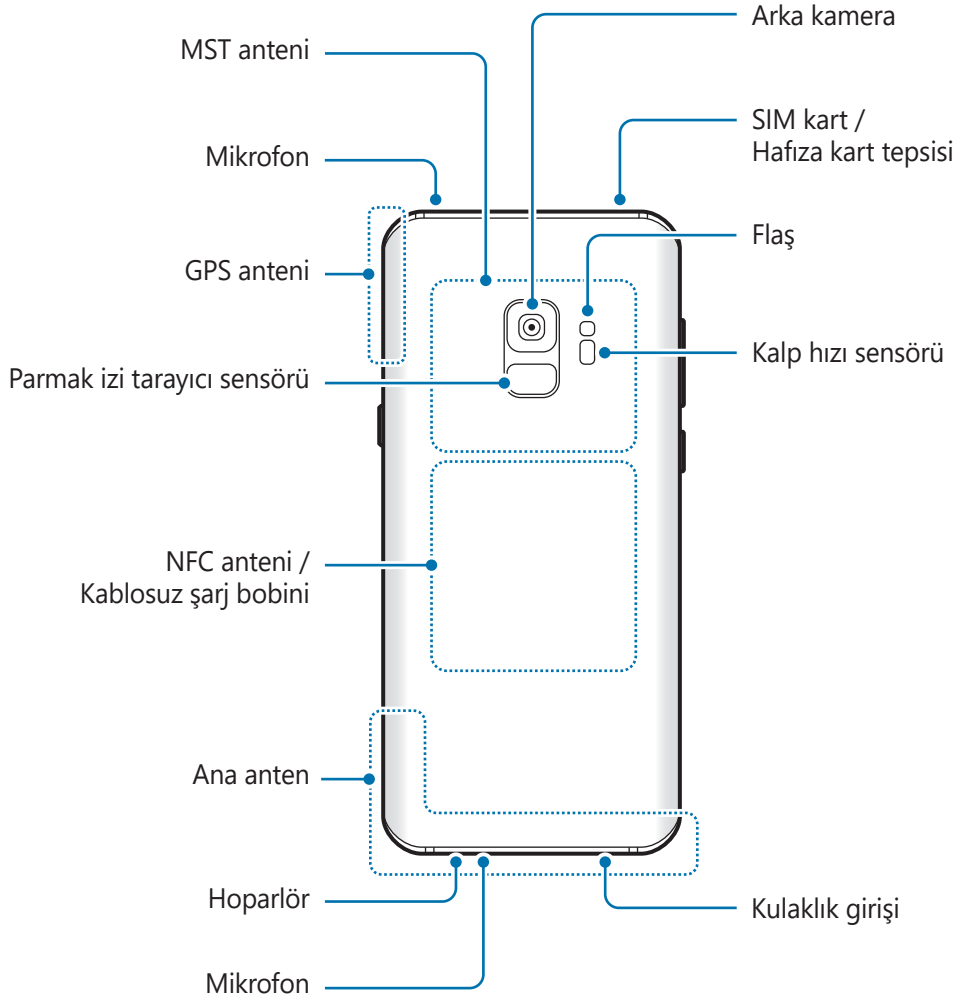

► **Galaxy S9+ modelleri:**

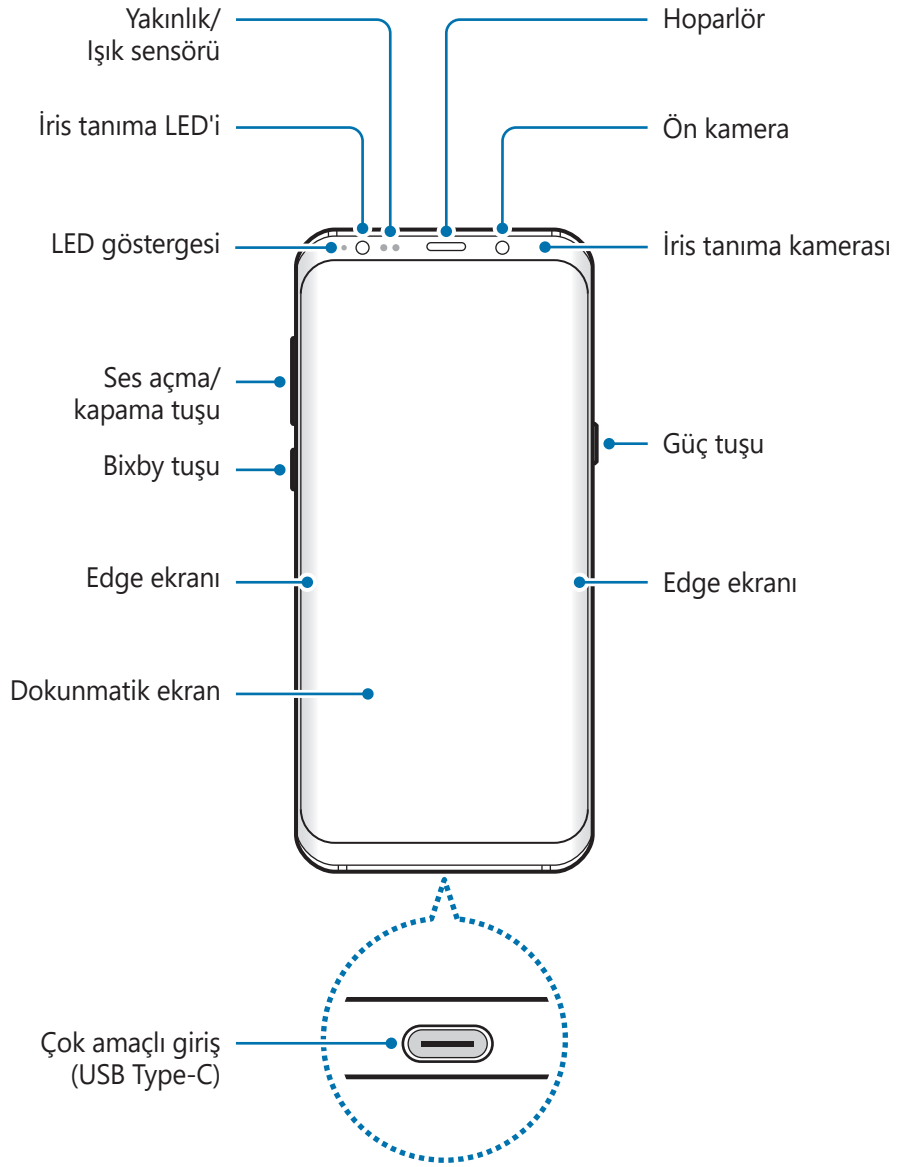

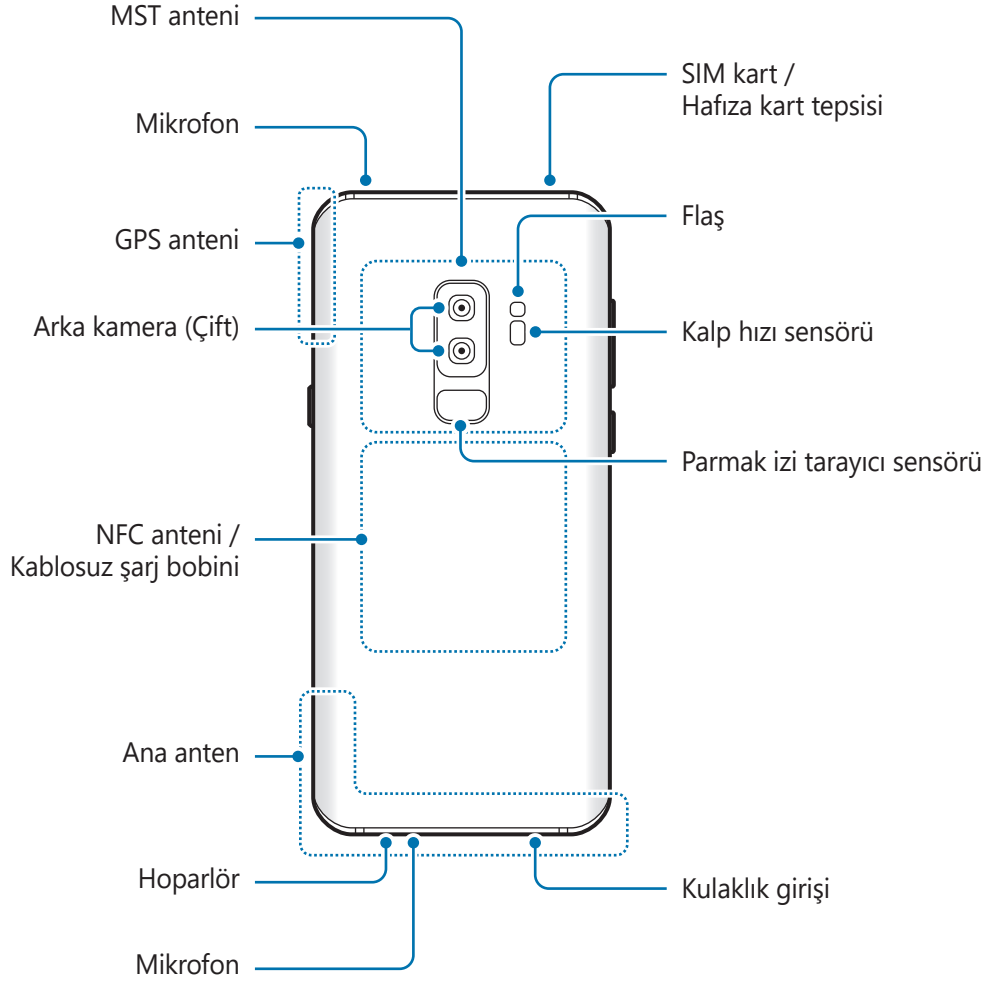

- Hoparlörleri kullanırken (örneğin, medya dosyalarını oynatırken veya hoparlör üzerinden görüşme yaparken) cihazı kulaklarınızın yakınında tutmayın.
- Kamera merceğini, doğrudan güneş ışığı gibi kuvvetli ışık kaynaklarına maruz bırakmamaya dikkat edin. Kamera merceği, doğrudan güneş ışığı gibi kuvvetli ışık kaynaklarına maruz kaldığında, kamera görüntü sensörü zarar görebilir. Hasarlı görüntü sensörleri onarılamaz ve resimlerde noktalara veya lekelere neden olur.
- Cihazı cam veya akrilik gövdesi kırık bir şekilde kullanmak yaralanma riski oluşturabilir. Cihazı yalnızca Samsung Servis Merkezinde tamir edildikten sonra kullanmaya başlayın.



- Aşağıdaki durumlarda bağlantı sorunları oluşabilir ve pil boşalabilir:
 - Cihazın anten bölgesine metalik çıkartmalar yapıştırırsanız
 - Cihaza metalik malzemeden yapılmış bir cihaz kapağı takarsanız
 - Arama veya mobil veri bağlantısı gibi belirli özellikleri kullanırken cihaz anteni alanının el veya diğer subjeler ile kapatılması
- Samsung onaylı bir ekran koruyucu kullanmanız önerilir. Onaylı olmayan ekran koruyucular, sensörlerin hatalı şekilde çalışmasına neden olabilir.
- Yakınlık/Işık sensörü alanını ekran koruyucu veya çıkartma gibi ekran aksesuarlarıyla kapatmayın. Bunları yapmanız sensörün düzgün çalışmamasına neden olabilir.
- Görüntüleme konumuna bağlı olarak Edge ekranındaki renkler farklı görünebilir.

Sabit tuşlar

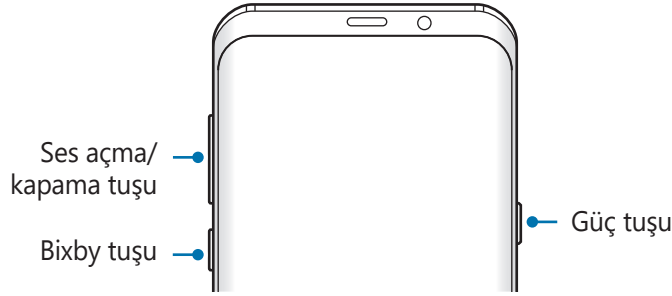

| Tuş | İşlev |
|---------------------|---|
| Güç tuşu | <ul style="list-style-type: none">• Cihazı açmak veya kapatmak için uzun basın.• Ekranı açmak veya kilitlemek için basın. |
| Bixby | <ul style="list-style-type: none">• Bixby'i başlatmak için basın. Daha fazla bilgi için Bixby bölümüne bakın.• Bixby ile sohbete başlamak için uzun basın. Daha fazla bilgi için Bixby'yi kullanma bölümüne bakın. |
| Ses seviyesi | <ul style="list-style-type: none">• Cihaz ses seviyesini ayarlamak için basın. |

İşlev tuşları

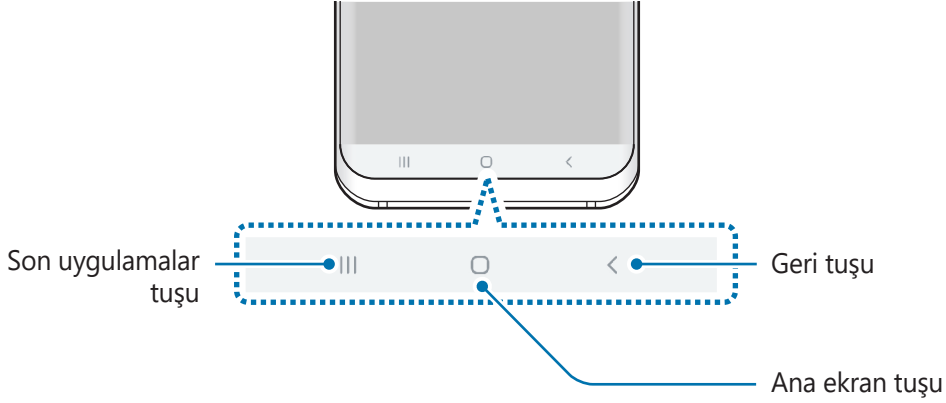

Ekranı açtığınızda, işlev tuşları ekranın en alt kısmında görünür. İşlev tuşları varsayılan olarak son uygulamalar tuşu, Ana ekran tuşu ve Geri tuşu olarak ayarlanmıştır. Daha fazla bilgi için [Navigasyon çubuğu \(işlev tuşları\)](#) bölümüne bakın.

Pil

Pili şarj etme

İlk kez kullanmadan önce ya da uzun süre kullanılmadığında pili şarj edin.



Yalnızca cihazınız için özel olarak tasarlanmış ve Samsung tarafından onaylanmış pili, şarj cihazını ve kabloyu kullanın. Uyumsuz pil, şarj cihazı ve kablo ciddi yaralanmalara neden olabilir veya cihazınıza zarar verebilir.



- Şarj cihazının yanlış takılması cihaza ciddi zarar verebilir. Yanlış kullanımın sebep olacağı herhangi bir hasar garanti kapsamında değildir.
- Yalnızca cihaz ile sağlanan C Tipi USB kabloyu kullanın. Micro USB kablo kullanırsanız cihaz zarar görebilir.



- Enerjiden tasarruf etmek için kullanmadığınızda şarj cihazını elektrik prizinden çıkarın. Şarj cihazında güç anahtarı yoktur, dolayısıyla elektriği boşa harcamamak için kullanmadığınızda şarj cihazını elektrik prizinden çıkarmanız gereklidir. Şarj cihazı elektrik prizine yakın durmalı ve şarj sırasında kolay erişilmelidir.
- Bu üründeki batarya(lar) kullanıcılar tarafından kolaylıkla değiştirilemez.

- 1 USB kablosunu USB güç adaptörüne bağlayın.
- 2 USB kablosunu cihazın çok amaçlı girişine takın.

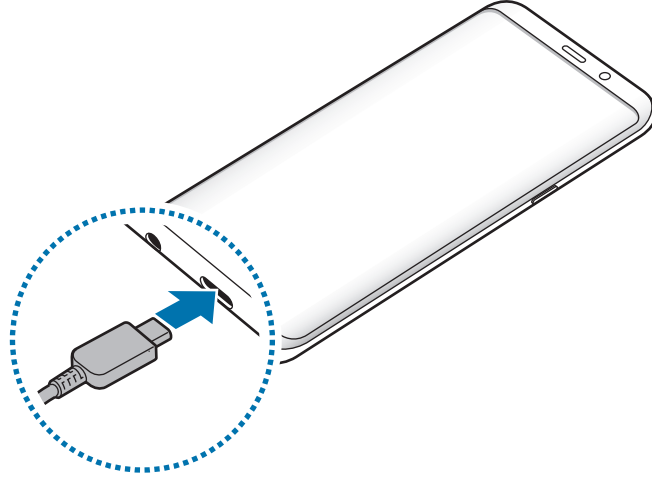

- 3 USB güç adaptörünü bir elektrik prizine takın.
- 4 Cihaz tam olarak şarj olduktan sonra şarj cihazıyla cihaz arasındaki bağlantıyı kesin. Ardından, şarj cihazını elektrik prizinden çekerek çıkarın.

Diğer cihazları şarj etme

Başka bir mobil cihazı cihazınızın piliyle şarj etmek için USB konnektör (USB Type-C) kullanın. USB konnektörü (USB Type-C) cihazınızın çok amaçlı girişine takın ve ardından cihazınızla diğer cihazı, diğer cihazın USB kablosunu kullanarak bağlayın.

Şarj başladığında, diğer cihazın ekranında pil şarjı simgesi görünür.

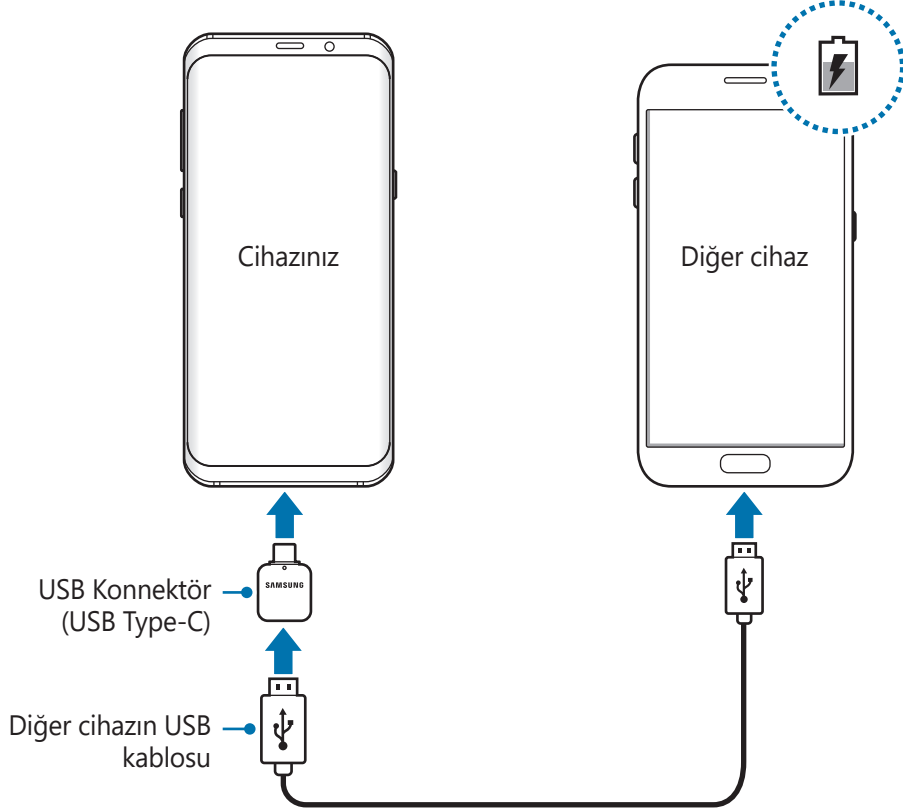

Cihazınızda görünen uygulama seçimi açılır penceresi, veri aktarımı içindir. Açılır pencereden uygulama seçmeyin.

Pil tüketimini azaltma

Cihazınız pil gücünü muhafaza etmenize yardım edecek çeşitli seçenekler sunar.

- Cihaz bakımı özelliğini kullanarak cihazı optimize edin.
- Cihazı kullanmadığınızda, Güç tuşuna basarak ekranı kapatın.
- Güç tasarrufu modunu etkinleştirin.
- Gereksiz uygulamaları kapatın.

- Kullanmadığınızda Bluetooth özelliğini devre dışı bırakın.
- Senkronize edilmesi gereken uygulamaların otomatik senkronizasyonunu devre dışı bırakın.
- Arka ışık süresini azaltın.
- Ekran parlaklığını azaltın.

Pil şarjı hakkında ipuçlar ve tedbirler

- Pil gücü azaldığında, pil simgesi boş görünür.
- Eğer pil tamamen boşalırsa, şarj cihazı bağlandığında cihaz hemen açılmaz. Cihazı açmadan önce boşalan pilin birkaç dakika şarj olmasına izin verin.
- Eğer birden fazla uygulamayı, ağ uygulamalarını veya başka bir cihaza bağlanması gereken uygulamaları aynı anda kullanıyorsanız, pil hızlı bir şekilde boşalacaktır. Bir veri aktarımı sırasında güç kaybını önlemek için daima pili tam şarj ettikten sonra bu uygulamaları kullanın.
- Şarj cihazı dışında bir bilgisayar gibi başka bir güç kaynağı kullanmak, düşük elektrik akımı nedeniyle daha yavaş bir şarj neden olabilir.
- Şarj sırasında cihaz kullanılabilir ancak bu durumda pilin tamamen şarj edilmesi daha uzun sürebilir.
- Eğer cihaz şarj olurken dengesiz güç kaynağı alırsa, dokunmatik ekran çalışmayabilir. Bu gerçekleşirse, şarj cihazını cihazdan çıkarın.
- Cihaz şarj edildiği sırada cihaz ve şarj cihazı ısınabilir. Bu durum normaldir ve cihazın kullanım ömrünü veya performansını etkilemez. Eğer pil normalden daha çok ısınırsa, şarj cihazı şarj işlemini durdurabilir. Kablosuz şarj sırasında bu durum meydana gelirse cihazı, soğuması için şarj cihazından çıkarıp daha sonra şarj edin.
- Çok amaçlı giriş ıslakken cihazı şarj ederseniz, cihaz hasar görebilir. Cihazı şarj etmeden önce çok amaçlı girişi iyice kurulayın.
- Cihaz düzgün şarj olmuyorsa, cihazınızı ve şarj cihazını herhangi bir Samsung Servis Merkezi'ne getirin.

Hızlı şarj

Cihazda dahili bir hızlı şarj özelliği vardır. Cihaz veya cihazın ekranı kapalıyken pili daha hızlı şarj edebilirsiniz.

Şarj hızını arttırma

Şarj hızını arttırmak için, pili şarj ederken cihazı ya da ekranını kapatın.

Hızlı şarj özelliği etkinleştirilmemişse, **Ayarlar** uygulamasını başlatın, **Cihaz bakımı** → **Pil** üzerinde dokunun ve ardından **Hızlı kablolu şarj** tuşuna dokunarak bu işlevi etkinleştirin.



- Şarj sırasında bu özelliği etkinleştiremez ya da devre dışı bırakamazsınız.
- Standart bir pil şarj cihazı ile pili şarj ederken dahili hızlı şarj özelliğini kullanamazsınız.
- Cihaz ısınır ya da ortamdaki hava sıcaklığı artarsa, şarj hızı otomatik olarak azalabilir. Cihaza hasar gelmesini önlemek için bu normal bir çalışma koşuldur.

Kablosuz şarj

Cihazda dahili kablosuz şarj bobini vardır. Pili bir kablosuz şarj cihazı kullanarak şarj edebilirsiniz (ayrıca satılır).

Hızlı kablosuz şarj

Cihazınızı, hızlı kablosuz şarj özelliğini kullanarak daha hızlı şarj edebilirsiniz. Bu özelliği kullanmak için, hızlı kablosuz şarj özelliğini destekleyen bir şarj cihazı ve bileşenler kullanmanız gerekir.

Hızlı kablosuz şarj özelliği etkinleştirilmemişse, **Ayarlar** uygulamasını başlatın, **Cihaz bakımı** → **Pil** üzerine dokunun ve ardından **Hızlı kablosuz şarj** tuşuna dokunarak bu işlevi etkinleştirin.



- Cihazınızı şarj cihazının üzerine ilk yerleştirdiğinizde, aç/kapat seçeneği cihazınızın ayarlarına eklenecektir.
- Şarj sırasında bu özelliği etkinleştiremez ya da devre dışı bırakamazsınız.
- Şarj cihazının içindeki fan, hızlı kablosuz şarj sırasında gürültüye neden olabilir.

Pili şarj etme

- 1 Cihazın arka kısmının merkezini kablosuz şarj cihazının merkezine yerleştirin.
Tahmini şarj süresi bildirim panelinde görünür. Gerçek şarj süresi şarj koşullarına bağlı olarak farklılık gösterebilir.

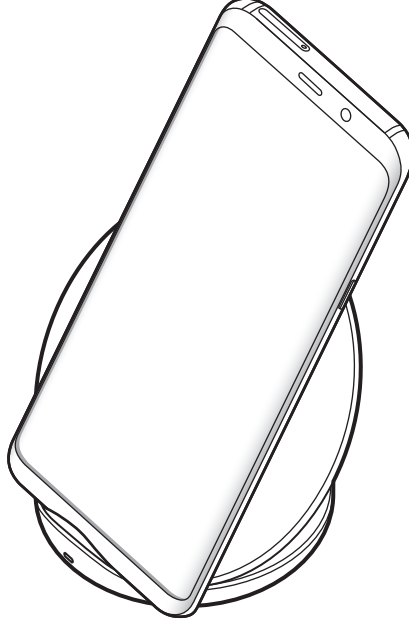

- 2 Şarj tamamlandıktan sonra, cihazı kablosuz şarj cihazından ayırın.



Kablosuz şarj için tedbirler

- Cihazı, cihazın arkası ve cihazın kapağı arasında kredi kartı veya radyo frekansı ile tanımlama (RFID) kartı (ulaşım kartı veya anahtar kartı gibi) varken kablosuz şarj cihazı üstüne yerleştirmeyin.
- Cihazı, cihaz ve kablosuz şarj cihazı arasında metal subje ve mıknatıslar gibi iletken materyaller varken kablosuz şarj cihazı üstüne yerleştirmeyin.

Cihaz, düzgün şekilde şarj olmayabilir veya aşırı ısınabilir ya da cihaz ve kartlar, hasar görebilir.



- Kablosuz şarj cihazını zayıf ağ sinyallerinin olduğu alanlarda kullanırsanız ağ bağlantısı kesilebilir.
- Samsung onaylı kablosuz şarj cihazlarını kullanın. Farklı kablosuz şarj cihazları kullanıyorsanız, pil düzgün şarj edilmeyebilir.

SIM veya USIM kartı (nano-SIM kartı)

SIM veya USIM kartını takmak

Cep telefonu servis sağlayıcısı tarafından verilen SIM veya USIM kartını takın.



- Yalnızca bir nano-SIM kart kullanın.
- SIM veya USIM kartını kaybetmemek veya diğer kişilerin kullanmasını önlemek için dikkatli olun. Samsung, herhangi bir hasardan veya kaybolan ya da çalınan kartlara yönelik sorumluluk kabul etmemektedir.



Bazı LTE hizmetleri dosya türüne bağlı olarak kullanılamayabilir. Servis kullanılabilirliği hakkında ayrıntılı bilgi için servis sağlayıcınız ile iletişime geçin.

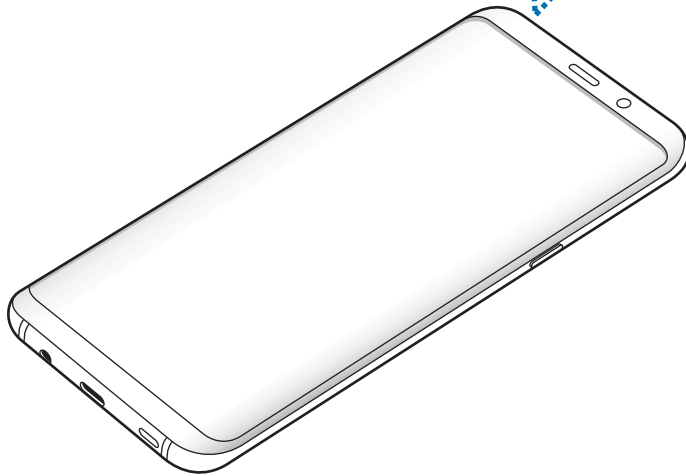
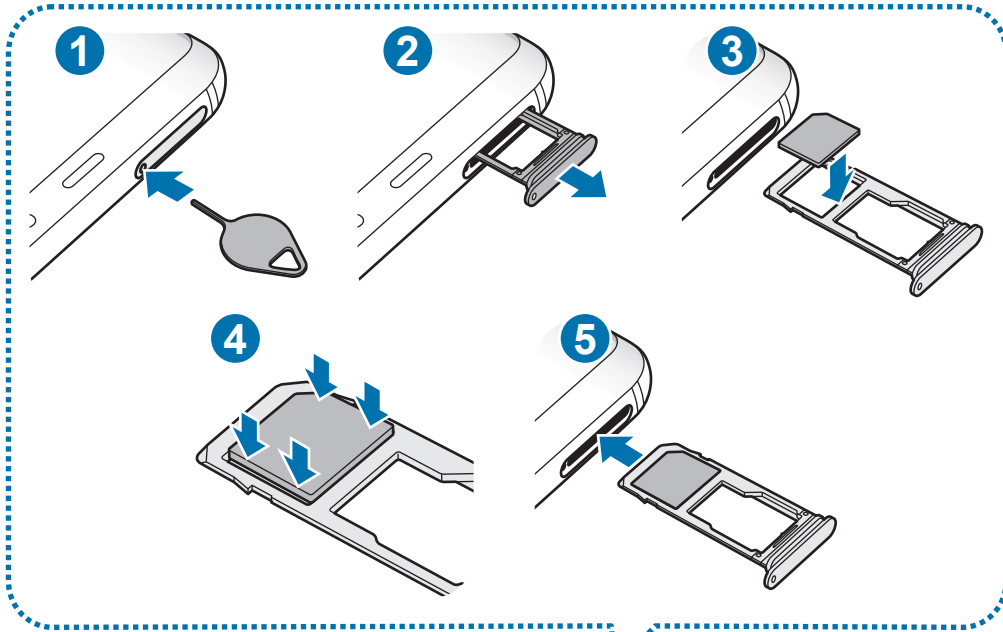

1 Çıkarma pimini tepsideki deliğe sokarak tepsiyi çıkarın.

! SIM kart çıkartma piminin deliğe dik olduğundan emin olun. Aksi takdirde cihaz hasar görebilir.

2 Tepsiyi tepsi slotundan yavaşça dışarı çekin.

3 SIM veya USIM kartı, altın renkli kontaklar aşağı dönük olarak tepsiye yerleştirin.

4 Sabitlemek için SIM veya USIM kartını tepsiye nazikçe bastırın.

! Kart tepsiye sıkı bir şekilde oturmazsa, SIM kartı tepside çıkarılabilir veya düşebilir.

5 Tepsiyi tekrar tepsi slotuna takın.

! • Eğer tepsiyi ıslakken telefonunuza takarsanız, cihazınız zarar görebilir. Her zaman tepsinin kuru olduğundan emin olun.
• Cihazınıza sıvı girişi olmaması için tepsiyi tepsi slotuna mutlaka tam olarak sokun.

Doğru kartın takılması

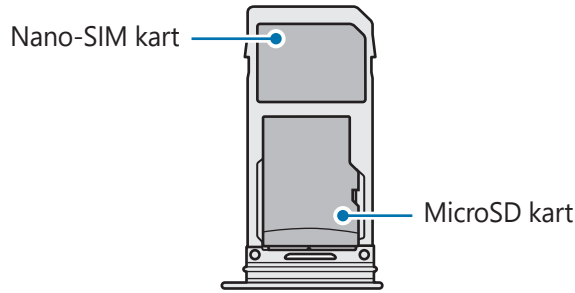

SIM veya USIM kartını çıkartmak

1 Çıkarma pimini tepsideki deliğe sokarak tepsiyi çıkarın.

2 Tepsiyi tepsi slotundan yavaşça dışarı çekin.

3 SIM veya USIM kartını çıkartın.

4 Tepsiyi tekrar tepsi slotuna takın.

Hafıza kartı (microSD kartı)

Bir hafıza kartı takma

Cihazınızın hafıza kartı kapasitesi diğer modellere göre değişiklik gösterebilir ve bazı hafıza kartları, hafıza kartı üreticisine ve türüne bağlı olarak cihazınızla uyumlu olmayabilir. Cihazınızın maksimum hafıza kartı kapasitesini görüntülemek için Samsung'un web sitesine bakın.



- Bazı hafıza kartları cihazınız ile tam uyumlu olmayabilir. Uyumsuz bir kart kullanılması, cihaza veya hafıza kartına zarar verebilir veya kartta saklanan verileri bozabilir.
- Hafıza kartının doğru tarafı yukarı gelecek şekilde takın.



- Cihaz, hafıza kartları için FAT ve exFAT dosya sistemini desteklemektedir. Farklı bir dosya sisteminde biçimlendirilen bir kart takarsanız, cihaz hafıza kartını yeniden biçimlendirmenizi isteyecek ya da kartı okumayacaktır. Hafıza kartını kullanmak için formatlamalısınız. Cihazınız hafıza kartını formatlayamazsa veya tanıyamazsa, hafıza kartı üreticisi veya bir Samsung Hizmet Merkezi ile irtibata geçin.
- Sık sık veri silme ve yazma işlemi yapmak hafıza kartlarının kullanım ömrünü kısaltır.
- Cihaza bir hafıza kartı taktığınızda, **Dosyalarım** → **SD kart** klasöründe hafıza kartının dosya dizini görünür.

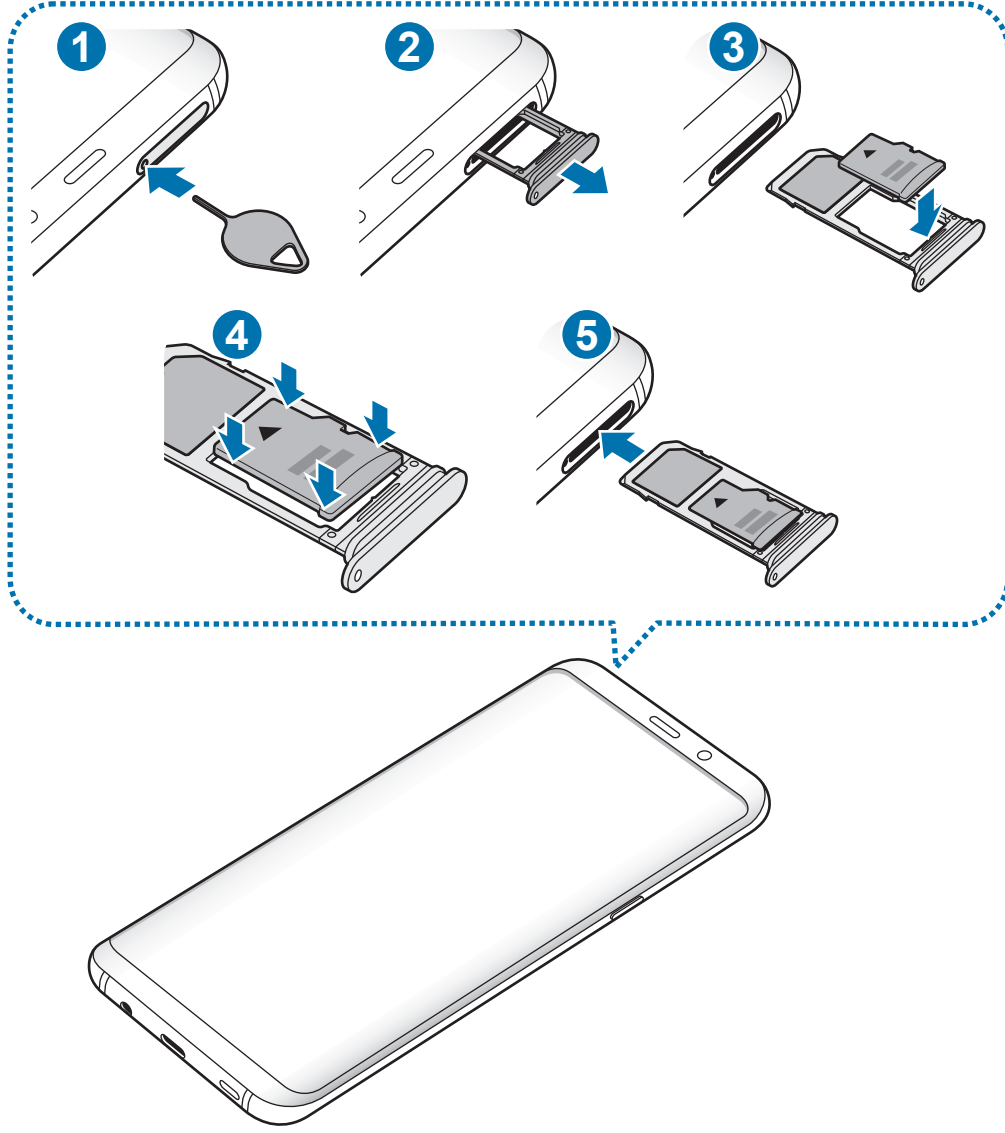

1 Çıkarma pimini tepsideki deliğe sokarak tepsiyi çıkarın.



SIM kart çıkartma piminin deliğe dik olduğundan emin olun. Aksi takdirde cihaz hasar görebilir.

2 Tepsiyi tepsi slotundan yavaşça dışarı çekin.



Tepsiyi cihazdan çıkardığınızda, mobil veri bağlantısı devre dışı bırakılacaktır.

3 Bir hafıza kartını altın renkli temas noktaları aşağı bakacak şekilde tepsiye yerleştirin.

4 Sabitlemek için hafıza kartını tepsiye nazikçe bastırın.



Kart tepsiye sıkı bir şekilde oturmazsa, hafıza kartı tepside çıkarılabilir veya düşebilir.

5 Tepsiyi tekrar tepsi slotuna takın.



- Eğer tepsiyi ıslakken telefonunuza takarsanız, cihazınız zarar görebilir. Her zaman tepsinin kuru olduğundan emin olun.
- Cihazınıza sıvı girişi olmaması için tepsiyi tepsi slotuna mutlaka tam olarak sokun.

Hafıza kartını çıkarma

Hafıza kartını çıkarmadan önce, güvenli şekilde çıkarmak için devre dışı bırakın.

Ayarlar uygulamasını başlatın ve **Cihaz bakımı** → **Depolama** → **Gelişmiş** → **SD kart** → **Çıkart** üzerine dokununuz.

1 Çıkarma pimini tepsideki deliğe sokarak tepsiyi çıkarın.

2 Tepsiyi tepsi slotundan yavaşça dışarı çekin.

3 Hafıza kartını çıkarın.

4 Tepsiyi tekrar tepsi slotuna takın.



Cihaz bilgi aktarırken veya bilgilere erişirken ya da veri aktardıktan hemen sonra hafıza kartı veya USB kayıt yeri gibi harici kayıt yerlerini çıkarmayın. Bunu yapmanız verilerin bozulmasına veya verileri kaybetmenize ya da harici kayıt yerinin veya cihazın zarar görmesine sebep olabilir. Samsung, veri kaybı da dahil olmak üzere harici kayıt yeri cihazlarının yanlış kullanımından kaynaklanan kayıplardan sorumlu değildir.

Hafıza kartını biçimlendirme

Bir bilgisayarda biçimlendirilen bir hafıza kartı cihaz ile uyumlu olmayabilir. Hafıza kartını cihazınızda biçimlendirin.

Ayarlar uygulamasını başlatın ve **Cihaz bakımı** → **Depolama** → **Gelişmiş** → **SD kart** → **Biçimlendir** üzerine dokunun.



Hafıza kartını biçimlendirmeden önce, hafıza kartında kayıtlı bütün önemli verilerin yedeklerini almayı unutmayın. Üreticinin garantisi, kullanıcının eylemleri sonucu veri kaybedilmesini kapsamamaktadır.

Cihazı açma ve kapama

Cihazı açmak için Güç tuşuna birkaç saniye uzun basın.

Cihazınızı ilk kez açtığınızda veya bir veri sıfırlama işlemi gerçekleştirdikten sonra, cihazınızı ayarlamak için ekrandaki talimatları izleyin.

Cihazı kapatmak için Güç tuşuna uzun basın ve ardından **Kapat** üzerine dokunun.



Uçak ve hastane gibi kablosuz cihazların kullanımının kısıtlı olduğu alanlarda yetkili personelin verdiği talimatları ve yazılı uyarıları takip edin.

Cihazı yeniden başlatma

Cihazı yeniden başlatmak için Güç tuşuna uzun basın ve ardından **Yeniden başlat** üzerine dokunun.

Cihazınız donduysa ve tepki vermiyorsa, cihazı yeniden başlatmak için Güç tuşu ile Ses Kısmı tuşuna aynı anda 7 saniyeden uzun basın.

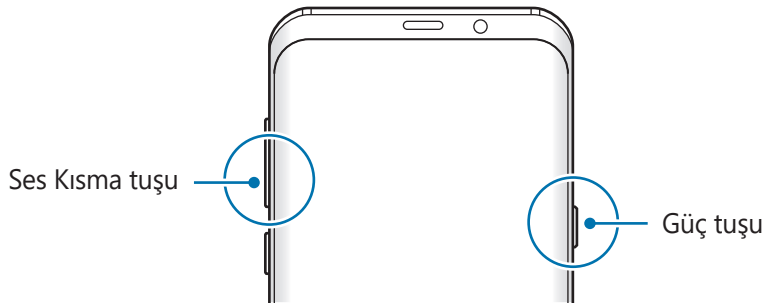

Acil mod

Pil tüketimini azaltmak için cihazı acil durum moduna alabilirsiniz. Bazı uygulamalar ve işlevler kısıtlanır. Acil durum modunda acil durum araması yapabilirsiniz, başkalarına mevcut konum bilgisi gönderebilirsiniz, bir acil alarm sesi ayarlayabilirsiniz ya da daha fazlasını yapabilirsiniz.

Acil durum modunu etkinleştirme

Acil durum modunu etkinleştirmek için Güç tuşuna uzun basın ve ardından **Acil mod** üzerine dokunun.



Kalan kullanım süresi pil bitmeden önce kalan süreyi gösterir. Kalan kullanım süresi cihaz ayarlarınıza ve çalışma şartlarına bağlı olarak farklılık gösterebilir.

Acil durum modunu devre dışı bırakma

Acil durum modunu devre dışı bırakmak için,  → **Acil durum modunu kapat** üzerine dokunun. Alternatif olarak, Güç tuşuna uzun basın ve ardından **Acil mod** üzerine dokunun.

İlk kurulum

Cihazınızı ilk kez açtığınızda veya bir veri sıfırlama işlemi gerçekleştirdikten sonra, cihazınızı ayarlamak için ekrandaki talimatları izleyin.



İlk kurulum prosedürleri, cihazın yazılımına ve bölgenize bağlı olarak farklılık gösterebilir.

1 Cihazı açın.

2 Tercih ettiğiniz cihaz dilini seçin ve → ögesini seçin.

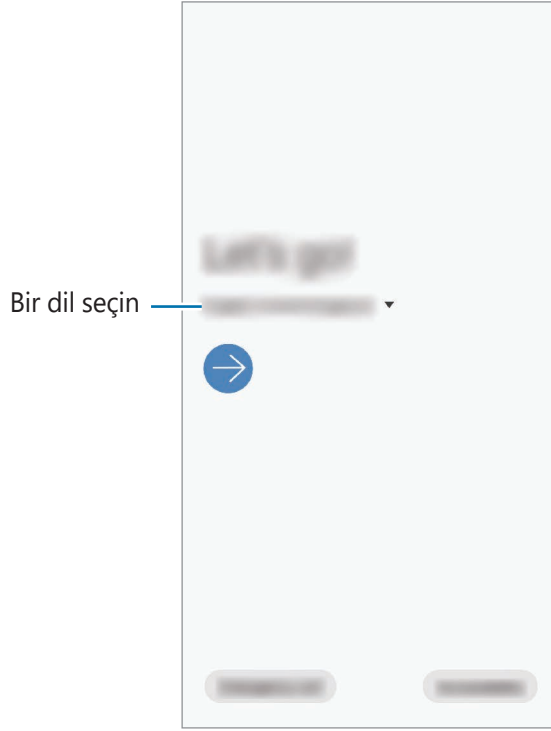

3 Kurulumu tamamlamak için ekrandaki talimatları uygulayın.
Ana ekran görünür.



Wi-Fi ağına bağlanmazsanız ilk kurulum sırasında bazı cihaz özelliklerini ayarlayamayabilirsiniz.

Samsung account

Samsung account'unuz, mobil cihazlar, TV'ler ve Samsung web sitesi tarafından sunulan çeşitli Samsung hizmetlerini kullanmanızı sağlayan entegre bir hesap hizmetidir.

Samsung account'unuz ile kullanılabilen hizmetlerin listesini kontrol etmek için, account.samsung.com adresini ziyaret edin. Samsung account'ları hakkında daha fazla bilgi için **Ayarlar** uygulamasını başlatın ve **Hesaplar ve yedekleme** → **Hesaplar** → **Samsung account** → **Yardım** üzerine dokunun.

Samsung account oluşturma

Samsung account'unuz yoksa, bir hesap oluşturmalısınız. E-posta adresinizi kullanarak bir Samsung account oluşturabilirsiniz.

- 1 **Ayarlar** uygulamasını başlatın ve **Hesaplar ve yedekleme** → **Hesaplar** → **Hesap ekle** → **Samsung account** üzerine dokunun.
Alternatif olarak **Ayarlar** uygulamasını başlatıp  üzerine dokunun.
- 2 **Hesap oluştur** üzerine dokunun.
- 3 Hesabınızı oluşturma işlemini tamamlamak için ekrandaki talimatları uygulayın.

Samsung account'unuzda oturum açma

Bir Samsung account'unuz varsa Samsung account'unuzda oturum açın.

- 1 **Ayarlar** uygulamasını başlatın ve **Hesaplar ve yedekleme** → **Hesaplar** → **Hesap ekle** → **Samsung account** üzerine dokunun.
Alternatif olarak **Ayarlar** uygulamasını başlatıp  üzerine dokunun.
- 2 Samsung account kimliğinizi ve parolanızı girin ve **Oturum aç** üzerine dokunun.
- 3 Ekrandaki talimatları uygulayarak Samsung account'ınızla oturum açmayı tamamlayın.

Kimliğinizi bulma ve parolanızı sıfırlama

Samsung account kimliğinizi ya da parolanızı unutursanız Samsung account oturum açma ekranında **Kimliği Bulun** ya da **Şifreyi sıfırlayın** üzerine dokununuz. Gerekli bilgileri girdikten sonra kimliğinizi bulabilir ya da parolanızı sıfırlayabilirsiniz.

Samsung account'unuzu kaldırma

Samsung account'unuzu cihazdan kaldırdığınızda, kişiler veya etkinlikler gibi verileriniz de kaldırılacaktır.

- 1 **Ayarlar** uygulamasını başlatın ve **Hesaplar ve yedekleme** → **Hesaplar** üzerine dokununuz.
- 2 **Samsung account** → **Kişisel bilgiler** → **⋮** → **Hesabı kaldır** üzerine dokununuz.
- 3 **Kaldır** üzerine dokununuz, Samsung account'unuzun parolasını girin ve ardından **Tamam** üzerine dokununuz.

Önceki cihazınızdan veri aktarma (Smart Switch)

Önceki cihazınızdan yeni cihazınıza veri aktarmak için Smart Switch'i kullanabilirsiniz.

Ayarlar uygulamasını başlatın ve **Hesaplar ve yedekleme** → **Smart Switch** üzerine dokununuz.



- Bu özellik, bazı cihazlarda veya bilgisayarlarda desteklenmeyebilir.
- Sınırlamalar geçerlidir. Detaylar için www.samsung.com/smartswitch adresini ziyaret edin. Samsung telif hakkını ciddiye alır. Sadece sahibi olduğunuz ya da aktarma hakkına sahip olduğunuz içeriği aktarın.

Verileri USB konnektör (USB Type-C) kullanarak aktarma

Verilerinizi kolay ve hızlı bir şekilde aktarmak için önceki cihazınızı USB konnektör (USB Type-C) ve USB kablosu ile cihazınıza bağlayabilirsiniz.

- 1 USB konnektörü (USB Type-C) cihazınızın çok amaçlı girişine takın.

2 Önceki cihazın USB kablosunu kullanarak cihazınızı önceki cihaza bağlayın.

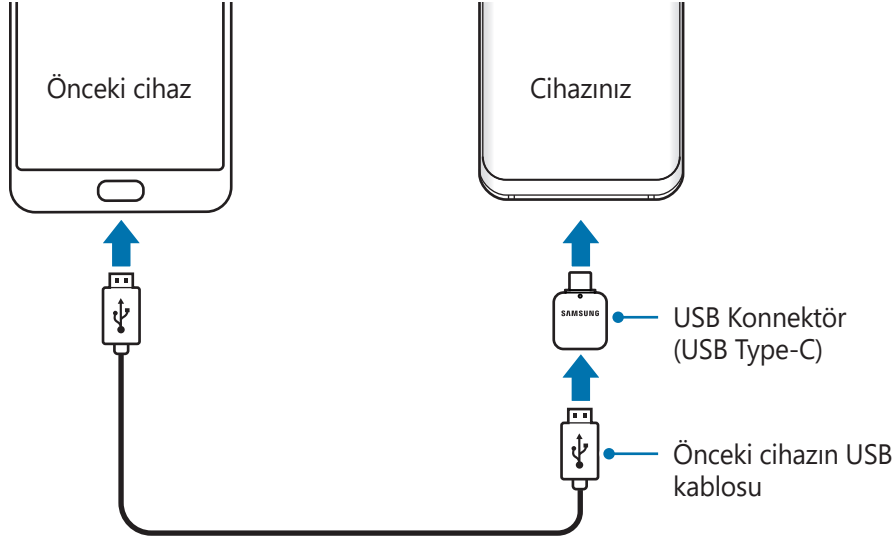

3 Uygulama seçme açılır penceresi görüldüğünde, **Smart Switch** → **Veri al** üzerine dokunun.

4 Önceki cihazda, **İzin ver** üzerine dokunun.

Uygulamaya sahip değilseniz, **Galaxy Store** veya **Play Store**'dan indirin.

Cihazınız önceki cihazı tanıyacak ve aktarabileceğiniz verilerin listesi görüntülenecektir.

5 Getirilecek öğeyi seçin ve **Aktar**'a dokunun.

6 Önceki cihazdan verileri aktarmak için ekran talimatlarını izleyin.

Veri aktarımı tamamlandıktan sonra cihazınıza aktarılan verilerin listesini görüntüleyebilirsiniz.



Dosyaları aktarırken USB kablosunun veya USB konnektörün (USB Type-C) cihaz ile olan bağlantısını kesmeyin. Bunu yapmanız veri kaybına veya cihazın hasar görmesine sebep olabilir.



Veri aktarmak, cihazın pil enerji gücü tüketimini artırır. Verileri aktarmadan önce cihazınızın şarjının yeterince dolu olduğundan emin olun. Pil gücü düşükse, veri aktarımı kesintiye uğrayabilir.

Kablosuz veri aktarma

Önceki cihazınızdaki verileri Wi-Fi Direct aracılığıyla kablosuz olarak cihazınıza aktarabilirsiniz.

- 1 Önceki cihazda, Smart Switch uygulamasını başlatın.
Uygulamaya sahip değilseniz, **Galaxy Store** veya **Play Store**'dan indirin.
- 2 Cihazınızda, **Ayarlar** uygulamasını başlatın ve **Hesaplar ve yedekleme** → **Smart Switch** üzerine dokunun.
- 3 Cihazları yan yana yerleştirin.
- 4 Önceki cihazda, **Veri gönder** → **Kablosuz** üzerine dokunun.
- 5 Cihazınızda, almak istediğiniz öğeyi seçin ve **Aktar** üzerine dokunun.
- 6 Önceki cihazınızdan veri aktarmak için ekran talimatlarını izleyin.
Veri aktarımı tamamlandıktan sonra cihazınıza aktarılan verilerin listesini görüntüleyebilirsiniz.

Harici kayıt yeri kullanarak veri yedekleme ve geri yükleme

Harici kayıt yeri kullanarak verileri aktarın.

- 1 Önceki cihazınızdaki verileri harici kayıt yerine yedekleyin.
- 2 Harici depolama cihazını, cihazınıza takın ya da bağlayın.
- 3 Cihazınızda, **Ayarlar** uygulamasını başlatın ve **Hesaplar ve yedekleme** → **Smart Switch** →  → **Yenile** üzerine dokunun.
- 4 Harici kayıt yerindeki verileri aktarmak için ekran talimatlarını izleyin.

Bilgisayardan yedek veri aktarma

Cihazınızla bilgisayar arasında veri aktarabilirsiniz. Smart Switch uygulamasının bilgisayar sürümünü www.samsung.com/smartswitch adresinden indirmeniz gerekir. Önceki cihazınızdan bir bilgisayara verileri yedekleyin ve veriyi cihazınıza aktarın.

- 1 Bilgisayarda Smart Switch'i indirmek için www.samsung.com/smartswitch adresini ziyaret edin.
- 2 Bilgisayarda, Smart Switch'i başlatın.
 Önceki cihazınız Samsung değilse cihazın imalatçısı tarafından sağlanan programı kullanarak veriyi bir bilgisayara yedekleyin. Sonra beşinci adıma geçin.
- 3 Önceki cihazınızı, cihazın USB kablosu kullanarak bir bilgisayara bağlayın.
- 4 Bilgisayarda, cihazdan veri yedeklemek için ekrandaki talimatları takip edin. Sonra önceki cihazınızın bilgisayar ile bağlantısını kesin.
- 5 Cihazınızı USB kablosu kullanarak bir bilgisayara bağlayın.
- 6 Bilgisayarda, cihazınıza veri aktarmak için ekrandaki talimatları takip edin.

Ekranı anlama

Dokunmatik ekranı kontrol etme



- Dokunmatik ekranın diğer elektrikli cihazlarla temas etmesine izin vermeyin. Elektrostatik deşarjlar, dokunmatik ekranın bozulmasına sebep olabilir.
- Dokunmatik ekrana zarar vermemek için keskin subjeler ile dokunmayın veya parmak uçlarınız ile aşırı basınç uygulamayın.
- Dokunmatik ekranın bir bölümünde veya tamamında uzun süre sabit görüntü bırakmamanız önerilir. Bu durum kalıntı görüntü (ekran yanması) veya gölge görüntü oluşmasına sebep olabilir.



- Cihaz, ekranın kenarlarına yakın olan ve dokunmatik giriş alanının dışında kalan dokunmatik girişleri algılamayabilir.
- Dokunmatik ekranı kullandığınızda, parmaklarınızı kullanmanız önerilir.

Dokunma

Ekranı dokununuz.

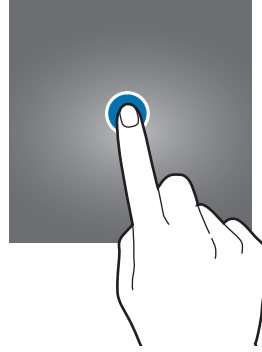

Uzun dokunma

Parmağınızı yaklaşık 2 saniye boyunca ekranın üzerinde tutarak ekrana uzun dokununuz.



Sürükleme

Bir öğeye uzun dokunun ve öğeyi hedeflenen yere sürükleyin.

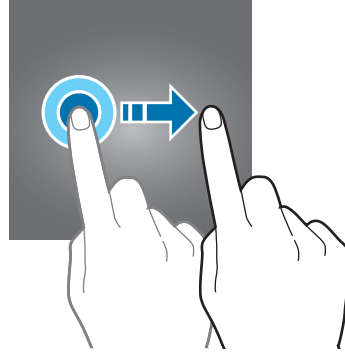

Çift dokunma

Ekrana çift dokunun.

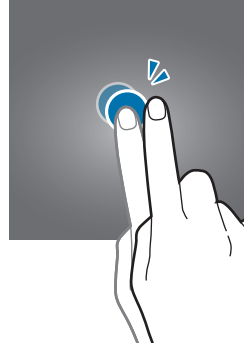

Kaydırma

Parmağınızı ekranın üzerinde yukarı, aşağı, sağa veya sola kaydırın.

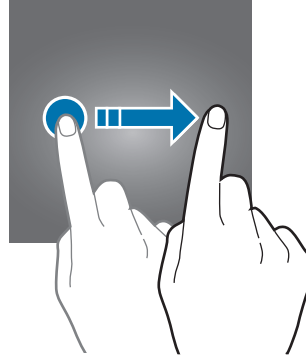

Parmaklarınızı açma ve birleştirme

İki parmağınızı ekranın üzerinde açın veya birleştirin.

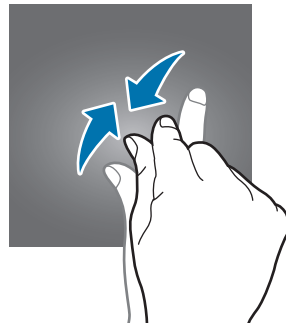
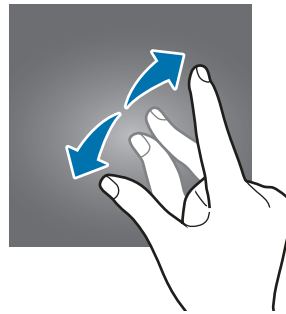

Navigasyon çubuğu (işlev tuşları)

Ekranı açtığınızda, işlev tuşları ekranın en alt kısmındaki navigasyon çubuğunda görünür. İşlev tuşları varsayılan olarak son uygulamalar tuşu, Ana ekran tuşu ve Geri tuşu olarak ayarlanmıştır. O anda kullanılmakta olan uygulamaya veya kullanım ortamına göre tuşların işlevleri değişebilir.

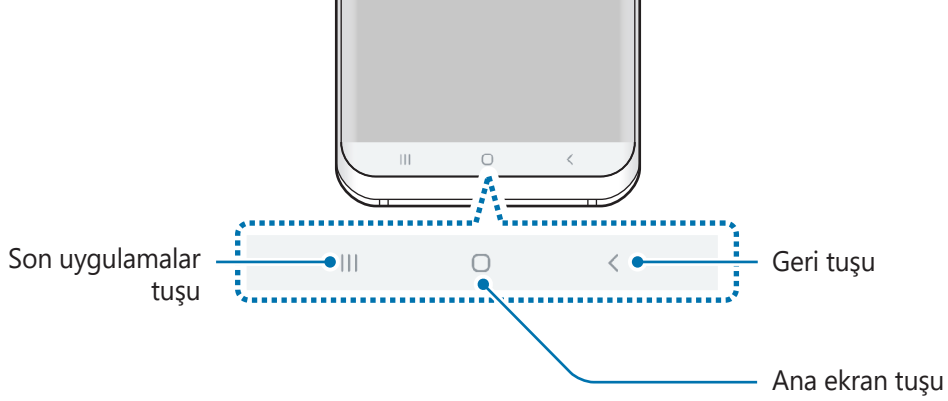

| Tuş | | İşlev |
|-----|------------------------|--|
| | Son uygulamalar | <ul style="list-style-type: none"> Son uygulamalar listesini açmak için dokunun. |
| ○ | Anasayfa | <ul style="list-style-type: none"> Anasayfaya dönmek için üzerine dokunun. Google Asistan uygulamasını başlatmak için uzun dokunun. |
| < | Geri | <ul style="list-style-type: none"> Önceki sayfaya dönmek için dokunun. |

Navigasyon çubuğunu gizleme

Navigasyon çubuğunu gizleyerek dosyaları görüntülemek veya uygulamaları kullanmak için daha geniş bir ekrana sahip olabilirsiniz.

Ayarlar uygulamasını başlatın, **Ekran** → **Navigasyon çubuğu** ve ardından **Navigasyon türü** altında **Tam ekran hareketleri** üzerine dokununuz. Navigasyon çubuğu gizlenir ve hareket ipuçları görüntülenir. **Daha fazla seçenek** üzerine dokununuz ve istediğiniz seçeneği belirleyin.

- **Aşağıdan kaydır:** Hareket ipuçları, işlev tuşlarının bulunduğu yerde görünür. İşlev tuşlarını kullanmak için istediğiniz tuşun hareket ipucunu yukarı doğru sürükleyin.
- **Yanlardan ve aşağıdan kaydır:**
 - Ana ekrana gitmek için ekranın aşağısından yukarı doğru kaydırın.
 - Son uygulamaların listesini görüntülemek için yukarı kaydırın ve uzun basın.
 - Bir önceki ekrana gitmek için ekranın iki yanından birinden ortaya doğru kaydırın.
 - **Google Asistan** uygulamasını başlatmak için alt köşelerden birinden ortaya doğru kaydırın.

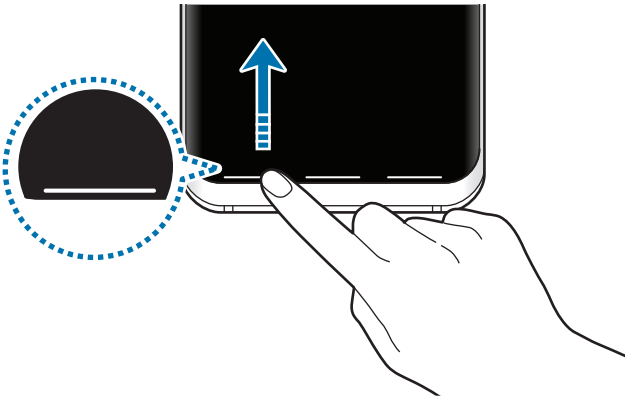

Aşağıdan kaydır

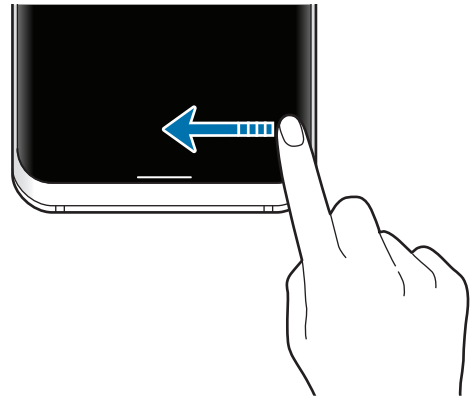

Yanlardan ve aşağıdan kaydır

Ekranın alt kısmındaki hareket ipuçlarını gizlemek isterseniz **Hareket ipuçları** tuşuna dokunarak devre dışı bırakabilirsiniz.

Navigasyon çubuğu ayarlama

Ayarlar uygulamasını başlatın, **Ekran** → **Navigasyon çubuğu** üzerine dokununuz ve ardından seçeneklerden birini belirtin.

- **Navigasyon türü:** Cihazı, navigasyon çubuğunu gizleyecek veya gösterecek şekilde ayarlayın. Navigasyon çubuğunu gizlemek için **Tam ekran hareketleri** üzerine dokununuz. İşlev tuşlarını hareket ipuçlarından yararlanarak kullanabilirsiniz.
- **Tuş sırası:** Navigasyon çubuğundaki tuşların yerleşim düzenini değiştirin.

- **Hareket ipuçları:** Cihazı işlev tuşlarının bulunduğu ekranın alt kısmında ekran göstergelerini görüntüleyecek şekilde ayarlayın. Bu özellik yalnızca **Tam ekran hareketleri**'ni seçtiğinizde görünür.
- **Klavyeyi gizleme tuşunu göster:** Cihazın, navigasyon çubuğunda klavye gizleme simgesini göstermesini ayarlayın. Bu özellik yalnızca **Tam ekran hareketleri**'ni seçtiğinizde görünür.

Ana ekran ve Uygulamalar ekranı

Ana ekran cihazın tüm özelliklerine erişebileceğiniz başlangıç noktasıdır. Widget'ları, uygulama kısayollarını ve daha fazlasını gösterir.

Uygulamalar ekranında yeni kurulan uygulamalar da dahil olmak üzere tüm uygulamalar için simgeler gösterilmektedir.



Ekran, bölgeye veya servis sağlayıcısına bağlı olarak farklı görünebilir.

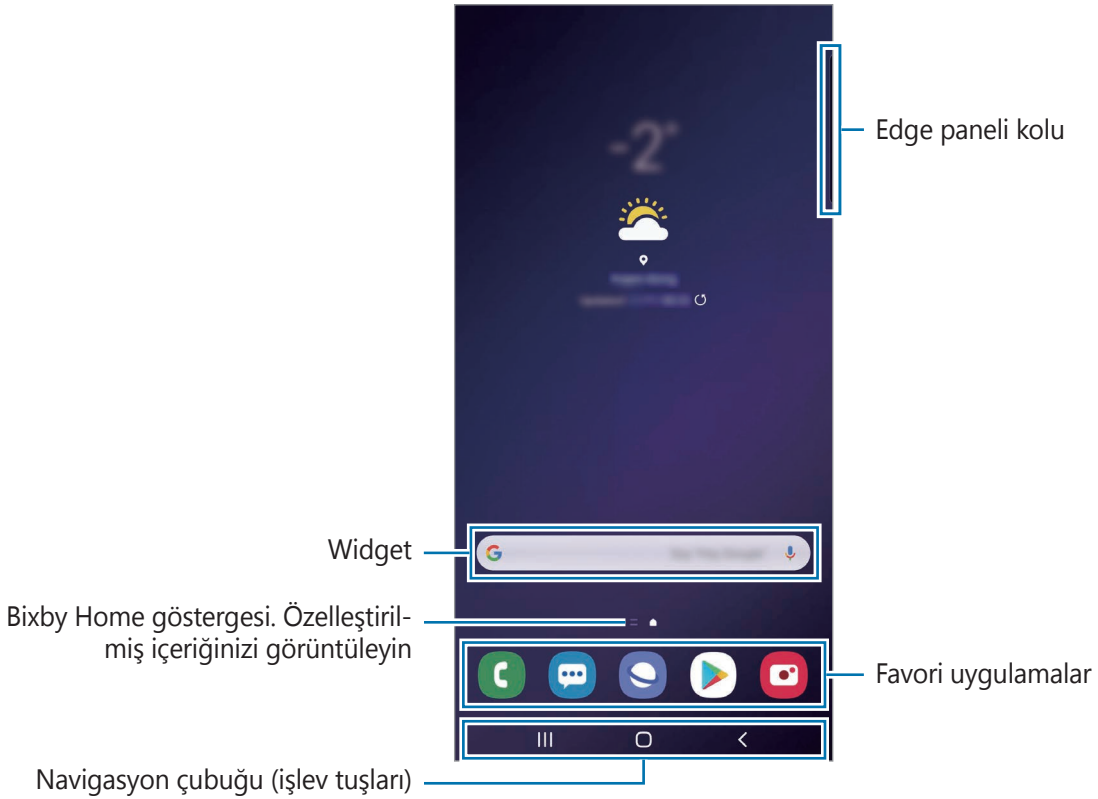

Ana ekran ve Uygulamalar ekranı arasında geçiş yapma

Ana ekranda, parmağınızı yukarı veya aşağı kaydırarak Uygulamalar ekranını açın.

Ana ekrana dönmek için, Uygulamalar ekranında parmağınızı yukarı veya aşağı kaydırın. Alternatif olarak, Ana ekran tuşu veya Geri tuşu üzerine dokunun.

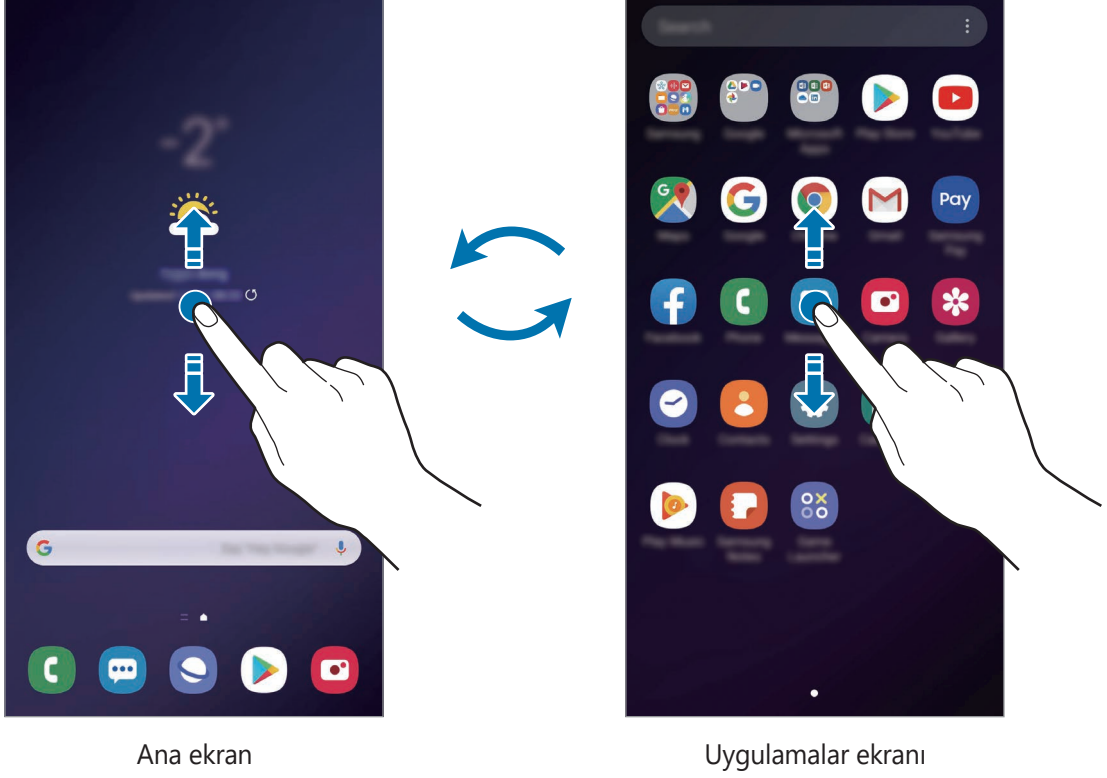

Ana ekrana Uygulamalar tuşunu eklerseniz, tuşa basarak Uygulamalar ekranını açabilirsiniz. Ana ekranda boş bir alana uzun dokunun, **Ana ekran ayarları** üzerine dokunun ve ardından **Uygulamalar tuşu** tuşunun dokunarak bu işlevi etkinleştirin. Uygulamalar tuşu, Ana ekranın alt kısmına eklenecektir.



Ekranı yatay modda görüntüleme

Ana ekranda boş bir alana uzun dokununuz, **Ana ekran ayarları** üzerine dokununuz ve ardından **Yatay moda döndür** tuşunun üzerine dokunarak bu işlevi etkinleştirin.

Ekranı yatay modda görüntülemek için yatay olana kadar cihazı döndürünüz.

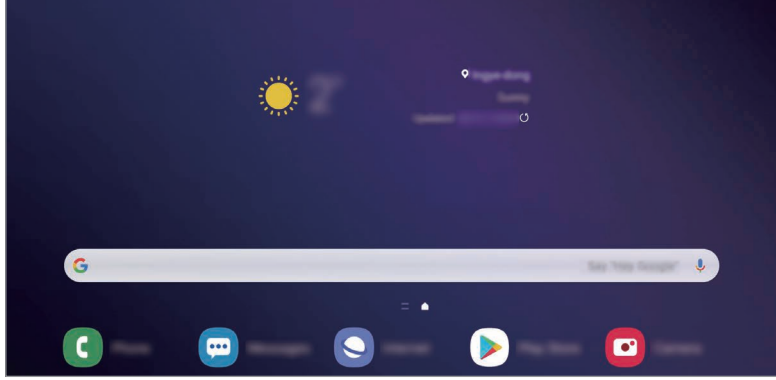

Ögeleri taşıma

Bir öğeye uzun dokununuz ve ardından öğeyi yeni bir yere sürükleyin. Öğeyi başka bir panele taşımak için öğeyi ekranın yanına sürükleyin.

Bir uygulamanın kısayolunu Ana ekrana eklemek için Uygulamalar ekranında bir öğeye uzun dokununuz ve ardından **Ana ekrana ekle** üzerine dokununuz. O uygulamanın kısayolu Ana ekrana eklenir.

Sık kullanılan uygulamaları Ana ekranın altında kısayollar alanına da taşıyabilirsiniz.

Klasör oluşturma

Uygulamalara hızlıca erişmek ve başlatmak için klasörler oluşturun ve benzer uygulamaları toplayın.

Ana ekranda veya Uygulamalar ekranında, bir uygulamaya uzun dokununuz ve onu başka bir uygulamanın üzerine sürükleyin.

Seçilen uygulamaları içeren yeni bir klasör açılacak. **Klasör ismi** üzerine dokununuz ve bir klasör adı girin.

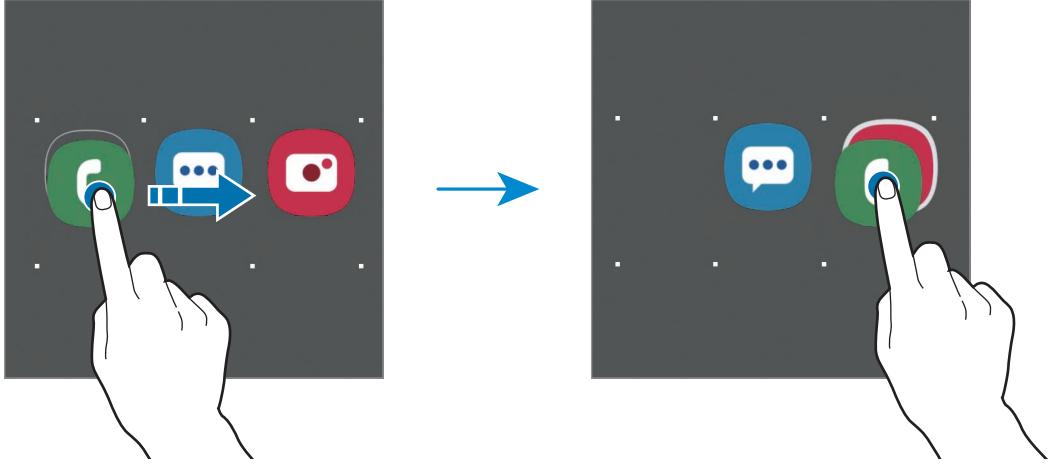

- **Daha fazla uygulama ekleme**

Klasörde **+** üzerine dokununuz. Eklenecek uygulamaları işaretleyin ve **Tamam** üzerine dokununuz. Ayrıca, uygulamayı klasöre sürükleyerek de uygulama ekleyebilirsiniz.

- **Klasördeki uygulamaları taşıma**

Bir uygulamaya uzun dokunarak onu yeni bir yere sürükleyin.

- **Klasör silme**

Klasöre uzun dokununuz ve ardından **Klasörü sil** üzerine dokununuz. Sadece bu klasör silinecektir. Klasörün uygulamaları, Uygulamalar ekranında yeniden yerleştirilecektir.

Ana ekranı düzenleme

Ana ekranda, düzenleme seçeneklerine erişmek için boş bir alana uzun dokununuz veya parmaklarınızı ekranın üzerinde birleştirin. Duvar kağıdını ayarlayabilir, widget ekleyebilir ve daha başka şeyler yapabilirsiniz. Ayrıca, Ana ekran panellerini ekleyebilir, silebilir veya yeniden düzenleyebilirsiniz.

- Panel ekleme: Parmağınızı sola kaydırın ve **+** üzerine dokununuz.
- Panel taşıma: Bir panel önizlemesine uzun dokununuz ve ardından bunu yeni bir konuma sürükleyin.
- Panel silme: Panelde **🗑️** üzerine dokununuz.

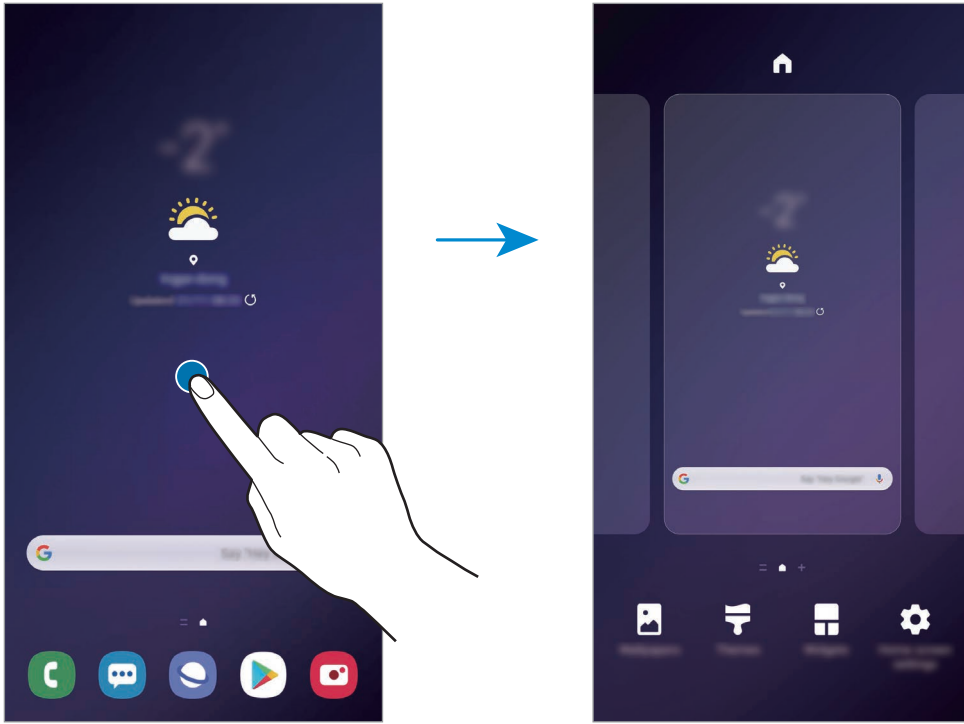

- **Duvar kâğıtları:** Ana ekran ve kilit ekranı için duvar kağıdı ayarlarını değiştirin.
- **Temalar:** Cihazın temasını değiştirin. Arayüzdeki renkler, simgeler ve duvar kağıdı gibi görsel öğeler seçilen temaya göre değişir.
- **Widget'lar:** Widget'lar Ana ekranınızda bilgi ve güvenilir erişim sağlamak için belirli uygulama işlevlerini başlatan küçük uygulamalardır. Bir widget'a uzun dokununuz ve widget'ı Ana ekrana sürükleyin. Widget, Ana ekrana eklenir.
- **Ana ekran ayarları:** Ana ekranda daha fazla veya daha az görüntülemek ve daha fazlasını görüntülemek için matris boyutunu değiştirin.

Uygulamaların tümünü Ana ekranda görüntüleme

Ayrı bir Uygulamalar ekranı kullanmadan, cihazı, uygulamaların tümünü Ana ekranda gösterecek şekilde ayarlayabilirsiniz. Ana ekranda, boş bir alana uzun dokununuz ve ardından **Ana ekran ayarları** → **Ana ekran düzeni** → **Sadece Ana ekran** → **Uygula** üzerine dokununuz. Artık, Ana ekranda parmağınızı sola kaydırarak uygulamalarınızın tümüne erişebilirsiniz.





Gösterge simgeleri

Gösterge simgeleri ekranın en üstündeki durum çubuğunda görünür. Aşağıdaki tabloda listelenen simgeler en genel olanlardır.



- Bazı uygulamalarda durum çubuğu ekranın en üstünde görünmeyebilir. Durum çubuğunu görüntülemek için ekranın en üstünden aşağı doğru sürükleyin.
- Bazı gösterge simgeleri yalnızca bildirim panelini açtığınızda görünür.

| Simge | Anlamı |
|-------|---|
| | Sinyal yok |
| | Sinyal kuvveti |
| | Dolaşım (normal servis alanının dışında) |
| | GPRS şebekesine bağlı |
| | EDGE şebekesine bağlı |
| | UMTS şebekesine bağlı |
| | HSDPA şebekesine bağlı |
| | HSPA+ şebekesine bağlı |
| | LTE şebekesine bağlı (LTE etkin modeller) |
| | Wi-Fi'ya bağlı |
| | Bluetooth özelliği etkinleştirildi |
| | Konum hizmetleri kullanılıyor |
| | Arama devam ediyor |
| | Cevapsız arama |
| | Yeni metin veya multimedya mesajı |
| | Alarm etkinleştirildi |
| | Sessiz modu etkinleştirildi |
| | Titreşim modu etkinleştirildi |

| Simge | Anlamı |
|---|-----------------------------------|
|  | Uçuş modu etkinleştirildi |
|  | Hata oluştu veya dikkat gerekiyor |
|  | Pil şarj oluyor |
|  | Pil gücü seviyesi |

Kilit ekranı

Güç tuşuna basmanız ekranı kapatır ve kilitler. Ayrıca, cihaz belli bir süre kullanılmadığında ekran kapanır ve otomatik olarak kilitlenir.

Ekranın kilidini açmak için ekran açıldığında herhangi bir yöne kaydırın.

Ekran kapandığında açmak için Güç tuşuna basın veya cihazınızı kaldırın. Alternatif olarak ekrana çift dokunabilirsiniz.



Kilitli ekran

Ekran kilidi yöntemini deęiřtirme

Ekran kilidi yöntemini deęiřtirmek için, **Ayarlar** uygulamasını başlatın, **Kilit ekranı** → **Ekran kilidi türü** üzerine dokununuz ve ardından yöntem seçin.

Ekran kilidi yöntemi için bir desen, PIN, řifre veya biyometrik verilerinizi ayarladığınızda, başkalarının cihazınıza erişmesini önleyerek kişisel bilgilerinizi koruyabilirsiniz. Ekran kilidi yöntemini ayarladıktan sonra, cihaz her kilit açma işleminde bir kilit açma kodu ister.

- **Kaydır:** Kilidi açmak için ekran üzerinde herhangi bir yöne kaydırın.
- **Desen:** Ekran kilidini açmak için dört veya daha fazla noktalı bir desen çizin.
- **PIN:** Ekran kilidini açmak için en az dört rakamlı bir PIN girin.
- **Şifre:** Ekran kilidini açmak için en az dört karakter, rakam veya sembol içeren bir şifre girin.
- **Hiçbiri:** Ekran kilidi yöntemi ayarlamayın.
- **Akıllı tarama:** Ekranın kilidini daha kolay açmak için hem yüzünüzü hem de irislerinizi cihaza kaydedin. Daha fazla bilgi için [Akıllı tarama](#) bölümüne bakın.
- **Yüz:** Ekran kilidini açmak için yüzünüzü kaydedin. Daha fazla bilgi için [Yüz tanıma](#) bölümüne bakın.
- **İris:** Ekran kilidini açmak için irisinizi kaydedin. Daha fazla bilgi için [İris tanıma](#) bölümüne bakın.
- **Parmak izleri:** Ekran kilidini açmak için parmak izlerinizi kaydedin. Daha fazla bilgi için [Parmak izleri](#) bölümüne bakın.



Cihazınızı, kilit açma kodu birkaç kez üst üste hatalı girildiğinde ve deneme sınırını aşıldığında bir fabrika ayarlarına sıfırlama işlemi gerçekleştirecek şekilde ayarlayabilirsiniz. **Ayarlar** uygulamasını başlatın, **Kilit ekranı** → **Güvenli kilit ayarları** üzerine dokununuz, önceden ayarlanmış ekran kilitleme yöntemini kullanarak ekranın kilidini açın ve ardından **Fabrika ayarlarına otomatik olarak** tuşunun üzerine dokunarak bu işlevi etkinleştirin.

Ekran görüntüsü yakalama

Cihazı kullanırken ekran görüntüsü yakalayabilir ve yakalanan görüntünün üzerine yazı yazabilir, çizim yapabilir, görüntüyü kırabilir veya paylaşabilirsiniz. Mevcut ekranı ve kaydırılabilir alanı yakalayabilirsiniz.

Ekran görüntüsü yakalamak için aşağıdaki yöntemleri kullanın. Yakalanan ekran görüntüleri **Galeri**'ye kaydedilir.





- Tuşla yakalama: Ses Kısma tuşu ile Güç tuşuna aynı anda basın.
- Kaydırarak yakalama: Elinizi ekranın üzerinde sola ya da sağa kaydırın.



- Bazı uygulamaları ve özellikleri kullanırken ekran görüntüsü yakalamak mümkün değildir.
- Kaydırarak ekran görüntüsü yakalama özelliği etkinleştirilmemişse bu özelliği etkinleştirmek için **Ayarlar** uygulamasını başlatın, **Gelişmiş özellikler** → **Hareketler ve işaretler** üzerine dokununuz ve ardından **Ekranı yakalamak için elinizin kenarı ile kaydırın** tuşuna dokunarak ayarı etkinleştirin.

Ekran görüntüsü yakaladıktan sonra, ekranın en alt kısmındaki araç çubuğunda yer alan aşağıdaki seçenekleri kullanın:



-  : Web sayfası gibi uzatılmış bir sayfadaki geçerli içeriği ya da gizli içeriği yakalamanızı sağlar.  üzerine dokunduğunuzda, ekran otomatik olarak aşağı kaydırılır ve daha fazla içerik yakalanır.
-  : Ekran görüntüsü üzerinde yazıp çizin ya da ekran görüntüsünün bir kısmını kesin. Kırılan alan **Galeri**'ye kaydedilecektir.
-  : Ekran resimlerini başkaları ile paylaşın.



- Seçenekler yakalanan ekranda görünmüyorsa **Ayarlar** uygulamasını başlatın, **Gelişmiş özellikler** → **Ekran alıntıları ve ekran kaydedici** üzerine dokununuz, ardından **Ekran alıntısı araç çubuğu** tuşuna dokunup etkinleştirin.

Bildirim paneli

Mesajlar veya cevapsız aramalar gibi yeni bildirimleri aldığınızda, gösterge simgeleri durum çubuğunda görünür. Simgeler hakkında ayrıntılı bilgileri görmek için bildirim panelini açın ve detayları görüntüleyin.

Bildirim panelini açmak için durum çubuğunu aşağı doğru sürükleyin. Bildirim panelini kapatmak için parmağınızı ekranda aşağıdan yukarı doğru kaydırın.

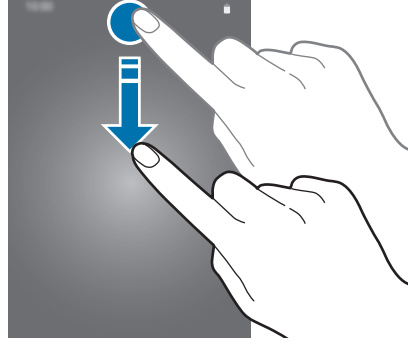

Bildirim panelinde aşağıdaki işlevleri kullanabilirsiniz.

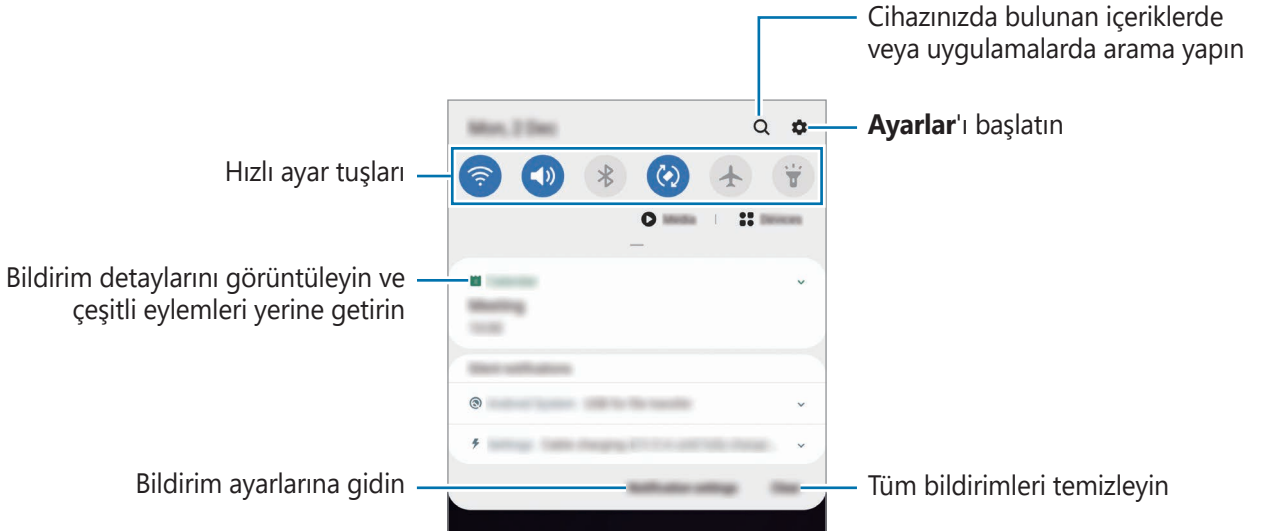

Hızlı ayar tuşlarını kullanma

Bazı özellikleri etkinleştirmek için hızlı ayar tuşlarına dokunun. Daha fazla tuş görüntülemek için bildirim panelinde parmağınızı aşağı kaydırın.

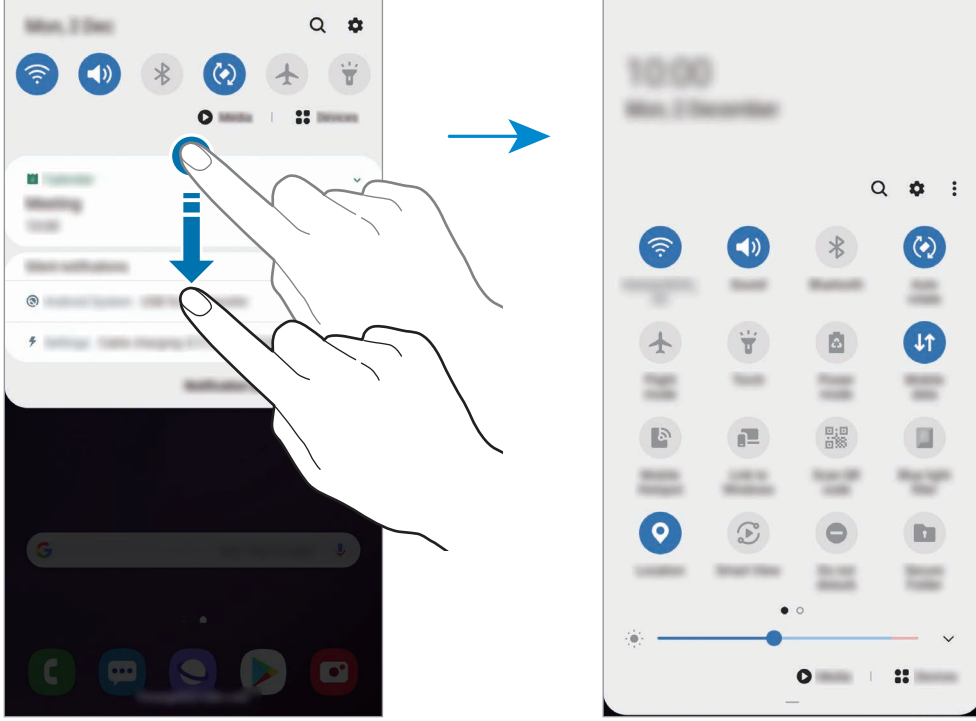

Özellik ayarlarını değiştirmek için her tuşun altındaki metne dokunun. Bir tuşa uzun basarsanız daha ayrıntılı ayarları görüntüleyebilirsiniz.

Tuşları yeniden düzenlemek için **Tuş sırası** üzerine dokunun, bir tuşa uzun basın ve ardından tuşu başka bir konuma sürükleyin.

Metin girme

Klavye düzeni

Mesaj göndermek, not oluşturmak ve daha fazlası için metin gireceğiniz zaman otomatik olarak bir klavye belirir.



Metin girişi bazı dillerde desteklenmemektedir. Metin girmek için giriş dilini desteklenen dillerden birine ayarlamamız gerekir.

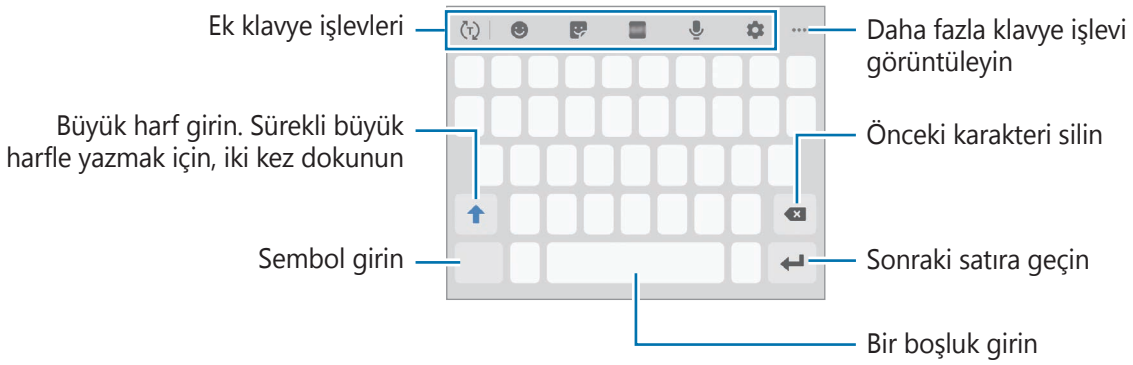

Giriş dilini değiştirme

⚙️ → **Diller ve türler** → **Giriş dillerini yönet** üzerine dokunun ve kullanacağınız dilleri seçin. İki veya daha fazla dil seçtiğinizde, boşluk tuşunu sola veya sağa kaydırarak giriş dillerini değiştirebilirsiniz.





Klavyeyi değiştirme

Klavye türünü değiştirmek için ⚙️ → **Diller ve türler** üzerine dokunun, bir dil seçin ve ardından istediğiniz klavye türünü seçin.











3x4 Klavye, bir tuşa üç veya dört karakter vardır. Bir karakter girmek için istenen karakter gelene kadar ilgili tuşun üzerine sürekli olarak dokunun.

Ek klavye işlevleri



-  : Girdiğiniz metne bağlı olarak kelimeleri tahmin eder ve kelime önerileri gösterir. Klavye işlevleri listesine dönmek için  üzerine dokununuz.
-  : İfade girin.
-  : Etiketleri girin. Ayrıca, size benzeyen Emojim etiketlerini de girebilirsiniz. Daha fazla bilgi için [Emojim etiketlerini konuşmalarda kullanma](#) bölümüne bakın.
-  : Hareketli GIF ekle.



Bu özellik bölgeye veya servis sağlayıcısına bağlı olarak kullanılamayabilir.

-  : Metni sesle girin.
-  : Klavye ayarlarını değiştirin.
-  →  : Panodan bir öge ekleyin.
-  →  : Klavyenin modunu veya boyutunu değiştirin.
-  →  : Metin düzenleme panelini açın.



Kopyalama ve yapıştırma

- 1 Metnin üzerine uzun dokununuz.
- 2 İstedığınız metni seçmek için  veya  ögesini sürükleyin veya tüm metni seçmek için **Hepsini seç** üzerine dokununuz.
- 3 **Kopyala** veya **Kes** üzerine dokununuz.
Seçilen metin panoya kopyalanır.
- 4 Metnin ekleneceği yere uzun dokununuz ve **Yapıştır** üzerine dokununuz.
Önceden kopyaladığınız metni yapıştırmak için, **Pano** üzerine dokununuz ve metni seçin.

Sözlük

Bazı özellikleri kullanırken sözcüklerin anlamına bakın, örneğin web sayfalarına göz atarken.



1 Aramak istediğiniz bir kelimenin üzerine uzun dokununuz.

Aramak istediğiniz sözcük seçilmezse, istenen metni seçmek için  veya  ögesini sürükleyin.

2 Seçenek listesinden **Sözlük**'ün üzerine dokununuz.

Sözlük, cihazınıza önceden yüklenmemişse yüklemek için **Sözlükleri yönet'e taşı** üzerine dokununuz, bir sözlüğün yanındaki  üzerine dokununuz ve ardından yüklemek için **Yükle** üzerine dokununuz.

3 Sözlük açılır penceresindeki tanımlamayı görüntüleyin.

Tam ekran görüntüsüne geçmek için  üzerine dokununuz. Daha fazla tanımlama görüntülemek için ekran üzerindeki tanımlamaya dokununuz. Detaylı görünümde, kelimeyi favori kelimeler listenize eklemek için  üzerinde üzerine dokununuz veya kelimeyi arama terimi olarak kullanmak için **Web'de Ara** üzerine dokununuz.

Uygulamalar ve özellikler

Uygulamaları yükleme veya kaldırma

Galaxy Store

Uygulamaları satın alın ve indirin. Samsung Galaxy cihazları için geliştirilen uygulamaları indirebilirsiniz.

Galaxy Store uygulamasını başlatın.



Bu uygulama, bölgeye veya servis sağlayıcısına bağlı olarak kullanılamayabilir.

Uygulamaları yükleme

Uygulamalara kategoriye göre göz atın veya **Q** üzerine dokunarak bir anahtar sözcüğü arayın. Bir öge hakkındaki bilgileri görüntülemek için o ögeyi seçin. Ücretsiz uygulamaları indirmek için **Yükle** üzerine dokunun. Ücretli uygulamaları satın almak ve indirmek için fiyata dokunun ve ekrandaki talimatları izleyin.



Otomatik güncelleme ayarlarını değiştirmek için **⋮** → **Ayarlar** → **Uygulamaları otomatik güncelle** üzerine dokunun ve ardından bir seçeneği seçin.

Play Store

Uygulamaları satın alın ve indirin.

Play Store uygulamasını başlatın.

Uygulamaları yükleme

Uygulamaları kategorilere göre inceleyin ya da anahtar kelimelerle arayın.

Bir öge hakkındaki bilgileri görüntülemek için o ögeyi seçin. Ücretsiz uygulamaları indirmek için **Yükle** üzerine dokunun. Ücretli uygulamaları satın almak ve indirmek için fiyata dokunun ve ekrandaki talimatları izleyin.



Otomatik güncelleme ayarlarını değiştirmek için **≡** → **Ayarlar** → **Uygulamaları otomatik güncelle** üzerine dokunun, bir seçeneği seçin ve ardından **TAMAMLANDI** üzerine dokunun.

Uygulamaları yönetme

Uygulamaları kaldırma veya devre dışı bırakma

Bir uygulamaya uzun dokununuz ve seçeneklerden birini belirleyin.

- **Kaldır:** İndirilen uygulamaları kaldırın.
- **Devre dışı bırak:** Seçilen ve cihazdan kaldırılamayan varsayılan uygulamaları devre dışı bırakın.



Bazı uygulamalar bu özelliği desteklemeyebilir.

Uygulamaları etkinleştirme

Ayarlar uygulamasını başlatın, **Uygulamalar** → ▼ → **Devre dışı** üzerine dokununuz, uygulamalardan birini seçin ve ardından **Etkinleştir** üzerine dokununuz.

Uygulama izinlerini ayarlama

Bazı uygulamaların düzgün şekilde çalışması için, cihazınızdaki bilgilere erişim sağlamak veya bu bilgileri kullanmak için izin gerekebilir.

Uygulama izni ayarlarınızı görüntülemek için, **Ayarlar** uygulamasını başlatın ve **Uygulamalar** üzerine dokununuz. Bir uygulama seçin ve **İzinler** üzerine dokununuz. Uygulamanın izinler listesini görüntüleyebilir ve izinlerini değiştirebilirsiniz.

Uygulamanın izin ayarlarını izin kategorisine göre görüntülemek ya da değiştirmek için **Ayarlar** uygulamasını başlatın ve **Uygulamalar** → ⋮ → **İzin yöneticisi** üzerine dokununuz. Bir öğe ve bir uygulama seçin.



Uygulamalara izin vermezseniz, uygulamaların temel özellikleri düzgün çalışmayabilir.

Bixby

Tanıtım

Bixby, cihazınızı daha rahat kullanmanıza yardım eden bir kullanıcı arayüzüdür.

Bixby ile konuşabilir veya metin yazabilirsiniz. Bixby, istediğiniz bir işlevi başlatır veya istediğiniz bilgileri gösterir. Ayrıca, kullanım düzenlerinizi ve ortamlarınızı da öğrenir. Sizin hakkınızda ne kadar çok şey öğrenirse sizi o kadar iyi anlar.



- Bixby'yi kullanmanız için cihazınızın bir Wi-Fi ağına veya mobil ağa bağlı olması gerekir.
- Bixby'yi kullanmak için Samsung account'ınızla oturum açmanız gerekir.
- Bixby yalnızca belirli dillerde kullanılabilir ve bölgenize bağlı olarak bazı özellikler kullanılamayabilir.

Bixby başlatma

Bixby'i ilk defa açtığınızda Bixby giriş sayfası ekrana gelecektir. Bixby ile kullanacağınız dili seçmeniz, ekran talimatlarına göre Samsung account'unuzla giriş yapmanız ve ayrıca şartları ve koşulları kabul etmeniz gerekir.

1 Bixby tuşuna basın.

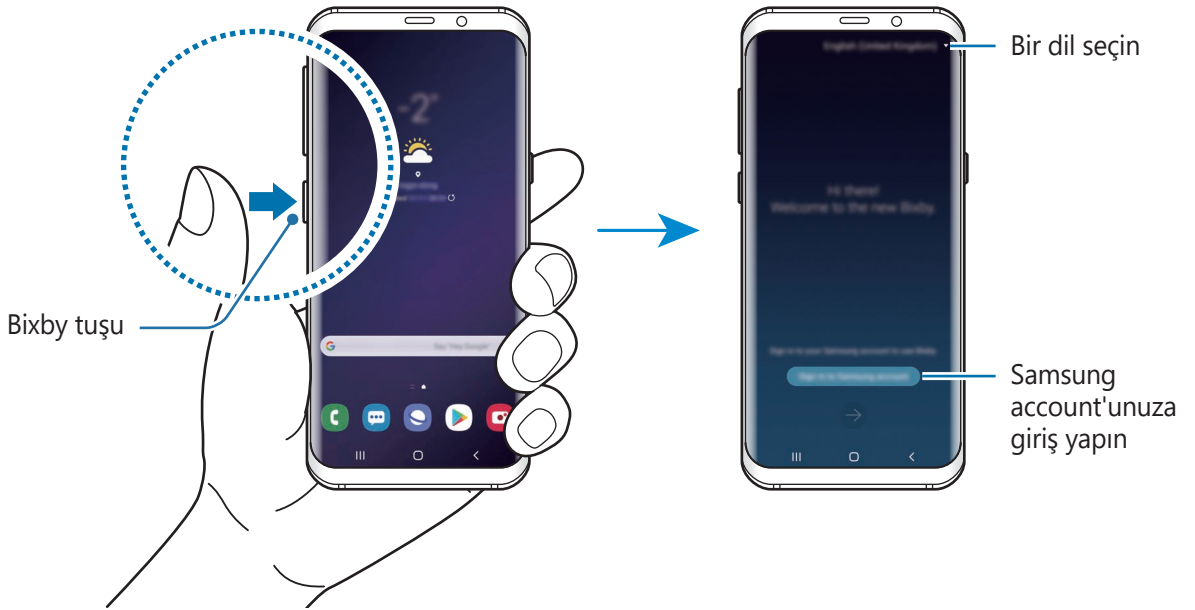

2 Bixby kullanım dilinizi seçin.

3 **Sign in to Samsung account** üzerine dokunun ve ekrandaki talimatları uygulayarak Samsung account'unuzla oturum açın.



Daha önceden oturum açtıysanız, hesap bilgileriniz ekranda görünür.

4 → ögesine dokunun.

5 Şartları ve koşulları okuyun, kabul edin ve → ögesine dokunun.

6 → ögesine dokunun ve ekrandaki talimatları uygulayarak sesinizi kaydedin.

Sesli uyandırma özelliğini etkinleştirirseniz "Hi, Bixby" diyerek Bixby ile sohbet başlatabilirsiniz.

7 Kurulumu tamamlamak için ✓ ögesine dokunun.

Bixby ekranı görünür.

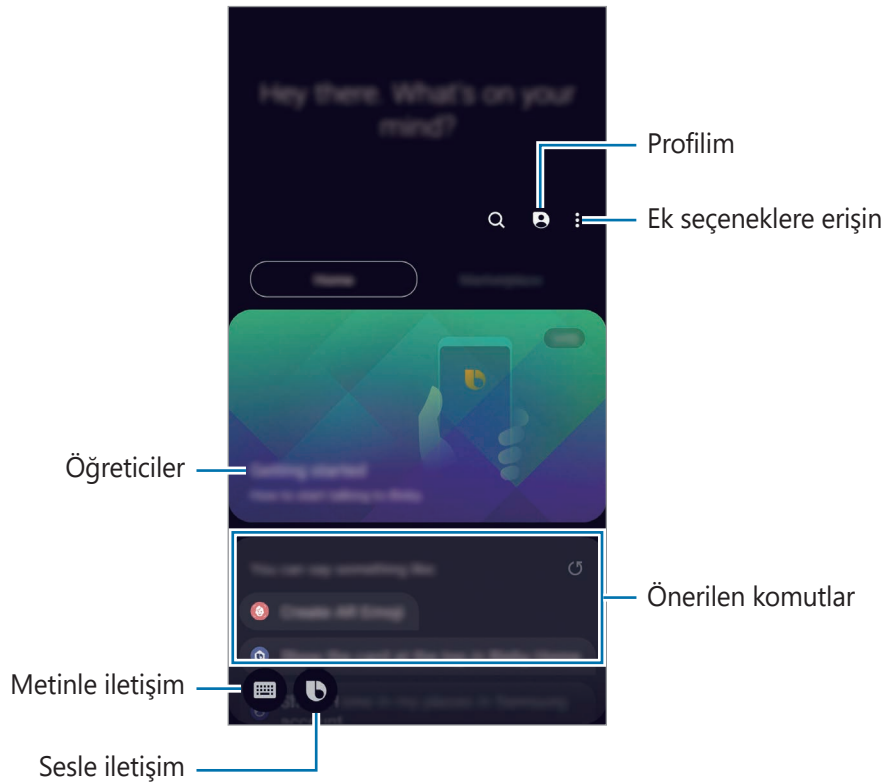

Bixby'yi kullanma

Bixby'ye ne istediğinizi söylediğinizde, Bixby ilgili işlevleri başlatır veya istediğiniz bilgileri gösterir.

Bixby tuşuna uzun basarken Bixby'ye ne istediğinizi söyleyin ve ardından konuşmanız bittiğinde parmağınızı tuştan çekin. Alternatif olarak "Hi, Bixby" diyebilir ve cihazdan ses geldikten sonra istediğinizi söyleyebilirsiniz.

Örneğin Bixby tuşunu basılı tutarak "How's the weather today?" diyebilirsiniz. Hava durumu bilgileri, ekranda belirecektir.

Yarının hava durumunu öğrenmek istiyorsanız Bixby tuşunu basılı tutarak "Tomorrow?" demeniz yeterlidir. Bixby, sohbetin bağlamını anladığı için size yarının hava durumunu gösterir.



Konuşma sırasında Bixby bir soru sorarsa, Bixby tuşuna uzun basarak Bixby'yi yanıtlayın. Ya da  ögesine dokunun ve Bixby'yi yanıtlayın.

Kulaklık ya da Bluetooth ses cihazı kullanıyorsanız "Hi, Bixby" diyerek sohbet başlatabilir ve simgeye dokunmadan sohbete devam edebilirsiniz. Bixby tuşuna basın ve  → **Settings** → **Automatic listening** → **Hands-free only** üzerine dokunun.

Sesinizi kullanarak Bixby'yi uyandırma

"Hi, Bixby" diyerek Bixby ile sohbet başlatabilirsiniz. "Hi, Bixby" dediğinizde Bixby'nin sesinize yanıt verebilmesi için sesinizi tanıttın.

1 Bixby tuşuna basın ve  → **Settings** → **Voice wake-up** üzerine dokunun.

2 Etkinleştirmek için **Wake with "Hi, Bixby"** tuşuna dokunun.

3 Kurulumu tamamlamak için ekrandaki talimatları uygulayın.

Artık "Hi, Bixby" diyebilir ve cihazdan ses geldiğinde sohbet başlatabilirsiniz.

Metin yazarak iletişim kurma

Ortam gürültülü olduğu için sesiniz tanınmadığında veya konuşmanın zor olduğu durumlarda Bixby'yle metin yoluyla iletişim kurabilirsiniz.

Bixby tuşuna basın,  üzerine dokunun ve istediğinizi yazın.

İletişim sırasında Bixby, sesli geri bildirim yerine size metin yoluyla yanıt verir.

Bixby Vision

Tanıtım

Bixby Vision, görüntü tanımayaya dayanan çeşitli özellikler sunan bir hizmettir.

Bixby Vision'ı, subjeleri ya da mevcut konumunuzu tanıyarak hızlıca bilgi aramak için kullanabilirsiniz. Sanal görüntülerin önizleme ekranında görünmesini sağlayan AR özelliğini de deneyimleyebilirsiniz.

Hayatınızı kolaylaştıran çeşitli Bixby Vision özelliklerini kullanın.



- Bu özelliği kullanmak için cihazın bir Wi-Fi ağına veya mobil ağa bağlı olması gerekir.
- Bazı Bixby Vision özelliklerini kullanmak için, Samsung account'unuzla oturum açmanız gereklidir.
- Mevcut özellikler ve arama sonuçları bölgeye veya servis sağlayıcısına bağlı olarak değişebilir.
- Bu özellik mevcut olmayabilir ya da görüntü boyutuna, biçimine veya çözünürlüğüne bağlı olarak doğru arama sonuçlarını elde edemeyebilirsiniz.
- Samsung, Bixby Vision tarafından sağlanan ürün bilgilerinden sorumlu değildir.

Bixby Vision başlatma

Şu yöntemlerden birini kullanarak Bixby Vision'ı başlatın.

- **Kamera** uygulamasında, çekim modları listesinde **DHA FZL** seçeneğine dokunun ve **BIXBY VİSİON** üzerine dokunun.
- **Galeri** uygulamasında bir görsel seçin ve  üzerine dokunun.
- **İnternet** uygulamasında görsel üzerine dokunup tutun ve **Bixby Vision** üzerine dokunun.
- Bixby Vision uygulaması simgesini Uygulamalar ekranına eklediyseniz **Bixby Vision** uygulamasını başlatın.

Benzer görüntüleri arama

Tanınan subjeye benzer görüntüleri çevrimiçi olarak arayın. Subjenin renk veya şekil gibi özelliklerine benzer özelliklere sahip çeşitli görüntüleri görebilirsiniz.

Örneğin, bir fotoğrafın veya görselin başlığını öğrenmek istiyorsanız Bixby Vision özelliklerini kullanın. Cihaz, benzer özelliklere sahip görselleri veya ilgili bilgileri arayacak ve size gösterecektir.

- 1 **Kamera** uygulamasını başlatın, çekim modları listesinde **DHA FZL** seçeneğine dokunun ve **BIXBY VİSİON** üzerine dokunun.
- 2 **Lens** üzerine dokunun ve tanımak için subjeyi ekranda tutun.
- 3 Üzerinde **Görüntüler** olan bir arama sonucu seçin.
Benzer görüntüler görünür.

Metin çevirme veya çıkarma



Metin çevirisini tanıyıp ekranda gösterin. Ayrıca, bir belgeden veya resim dosyasından metin de çıkarabilirsiniz.

Örneğin, yurt dışındayken bir tabelada ne yazdığını öğrenmek istiyorsanız Bixby Vision özelliklerini kullanın. Cihaz tabeladaki metni seçtiğiniz dile çevirir.

- 1 **Kamera** uygulamasını başlatın, çekim modları listesinde **DHA FZL** seçeneğine dokunun ve **BIXBY VİSİON** üzerine dokunun.

2  üzerine dokunun ve metni tanımak için ekranda tutun.

Metnin çevirisi ekranda görünür.

- Metni çıkarmak için  üzerine dokunun. Çıkarılan metni paylaşabilir ya da kaydedebilirsiniz.
- Metnin çevirisinin olduğu ekranı görüntü olarak kaydetmek için  üzerine dokunun. Ekran görüntüsü, **Galeri**'ye kaydedilir.
- Kaynak veya hedef dili değiştirmek için ekranın üst kısmındaki dil ayarları paneli üzerine dokunun.

Bir yeri arama

Mevcut konumunuzu tanıyarak yakınlardaki yerler hakkında bilgi arayın.

1 **Kamera** uygulamasını başlatın, çekim modları listesinde **DHA FZL** seçeneğine dokunun ve **BIXBY VİSİON** üzerine dokunun.

2  üzerine dokunun ve kamerayı, yer aramak istediğiniz yöne doğru tutun.

Yakınlardaki yerler hakkındaki temel bilgileri görüntüleyebilirsiniz.

- Başka bir yöndeki yerleri aramak isterseniz, kamerayı o yöne doğrultun.
- Mevcut konumunuzu ve hava durumu bilgilerini görüntüleyebilirsiniz. Mevcut konumunuzu haritada görüntülemek için kamerayı yere doğru tutun. O anki hava durumu bilgilerini görüntülemek için kamerayı gökyüzüne doğru tutun.

3 Ekrandan bir arama sonucu seçin.

Cihaz, yakınlardaki yerlerin bilgilerini gösterecektir.

Çeşitli AR özelliklerini deneyimleme

Çeşitli uygulamalar, sanal görüntülerin arka planda ya da kişinin önizleme ekranında görünmesini sağlayan AR özelliği içerir. Mağazaları ziyaret etmeye veya üzerinizde denemeye gerek kalmadan ürünleri kolayca deneyimleyebilir ve bilgileri görüntüleyebilirsiniz. Bixby Vision'ın eğlenceli ve kullanışlı AR özelliğini deneyimleyin.



Mevcut uygulamalar bölgeye veya servis sağlayıcısına bağlı olarak değişebilir.

- 1 **Kamera** uygulamasını başlatın, çekim modları listesinde **DHA FZL** seçeneğine dokununuz ve **BIXBY VISION** üzerine dokununuz.
- 2 **Uyg.** üzerine dokununuz ve istediğiniz bir özelliği seçin.

Bixby Home

Bixby Home ekranında Bixby'nin kullanma düzenlerinizi ve rutininizi analiz ederek tavsiye ettiği hizmetleri ve sağladığı bilgileri görüntüleyebilirsiniz.



- Daha fazla içerik görmek için bir Wi-Fi ağına veya mobil ağa bağlanın.
- Bu özelliği tamamen kullanmak için Samsung account'ınızla oturum açmanız gereklidir.

Bixby Home ekranını açma

- 1 Ana ekranda sağa kaydırın.

Bixby Home ekranı görünecektir.

Bu özelliği ilk kez kullanırken veya verileri sıfırladıktan sonra yeniden kullanırken, kurulumu tamamlamak için ekrandaki talimatları izleyin.

2 Önerilen içeriği görüntülemek için yukarı veya aşağı kaydırın.

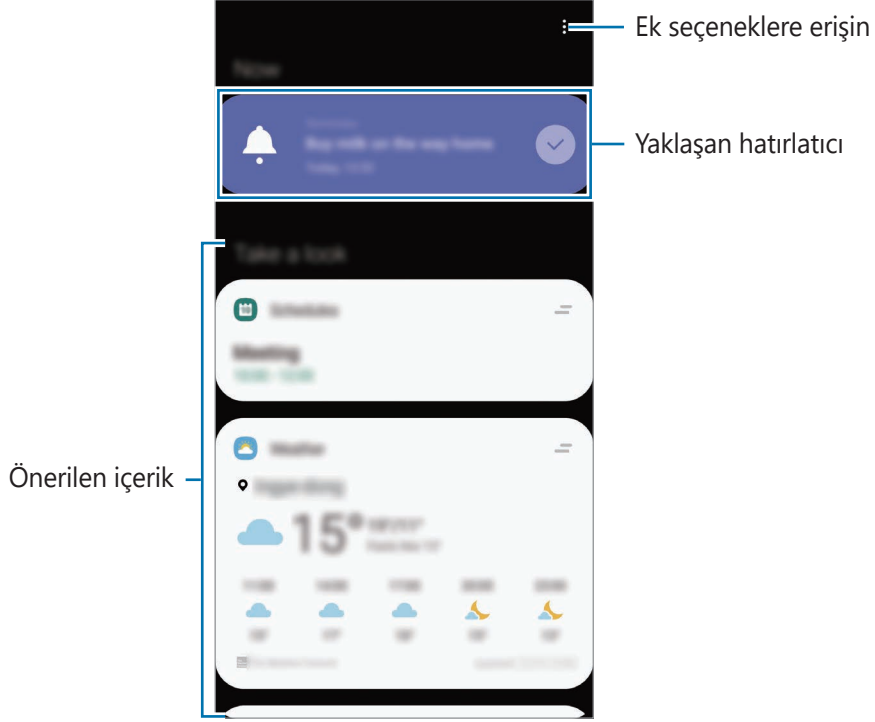

3 Bixby Home'u kapatmak için ekranda sola kaydırın veya Geri tuşuna dokununuz.

Bixby Home üzerinde önerilen içeriği kullanma



Bixby Home'u açtığınızda sık güncellenen içerikleri kart olarak görüntüleyebilirsiniz. Kartları görüntülemek için yukarı veya aşağı kaydırın.

Örneğin, sabah işe giderken, Bixby Home ekranı üzerindeki o güne ilişkin programınızı görüntüleyebilir ve sevdiğiniz şarkıları çalabilirsiniz. Akşam alarmları görüntüleyebilir, günlük faaliyetlerinizi kontrol edebilir ve arkadaşlarınızın paylaşımlarına bakabilirsiniz.



İçerik ve kartların sırası, belirtilen bir zaman aralığında otomatik olarak güncellenir. Kartları manuel olarak güncellemek için parmağınızı ekranda aşağı kaydırın.

Kart listesini düzenleme

- Bir kartı Bixby Home ekranının en üst kısmına sabitlemek için  → **Başa sabitle** üzerine dokunun. Bir kartı sabitlendiği yerden kaldırmak için,  → **Bırak** üzerine dokunun.
- Listede görüntülenen bir kartı kaldırmak için ilgili kartı sağa sürükleyin ve **Tekrar gösterme** üzerine dokunun.
- Listedeki bir kartı gizlemek için ilgili kartı sağa sürükleyin ve **Şimdilik gizle** üzerine dokunun.

Kart olarak gösterilecek uygulamaları seçme

Bixby Home ekranında kart olarak gösterilecek uygulamaları ekleyin veya silin.

Bixby Home ekranında  → **Kartlar** üzerine dokunun, bir uygulamayı seçin ve ardından eklemek veya çıkarmak için öğeler yanındaki tuşlara dokunun.



Bir uygulama cihazda yüklü değilse o uygulamayı kullanmak için yüklemeniz gerekir. Bixby Home ekranında  → **Kartlar** üzerine dokunun ve sonra bir uygulama indirin.

Bixby Home ayarlarını özelleştirme

Bixby Home ekranında  → **Ayarlar** üzerine dokunun.

- **Kişiselleştirme servisi:** Deneyiminizi iyileştirmek için Bixby'nin interaktif ve özelleştirilmiş hizmetlerini kullanacak şekilde ayarlayın.
- **Bixby Home içerik sağlayıcıları:** İçerik sağlayıcıların hüküm ve koşulları ile gizlilik politikalarını okuyup kabul edin veya reddedin.
- **Bixby Home simgesi ekleyin:** Uygulamalar ekranına Bixby Home'u ekleyin.
- **Bixby Home Hakkında:** Bixby Home sürümünü ve yasal bilgileri görüntüleyin.

Reminder

Yapılacaklar programlamak veya içeriği daha sonra görüntülemek için hatırlatıcılar oluşturun. Her hatırlatıcı için önceden ayarlanan saatte ve konumda bildirimler alırsınız.



- Daha doğru bildirimler almak için bir Wi-Fi ağına veya mobil ağa bağlanın.
- Bu özelliği tamamen kullanmak için Samsung account'ınızla oturum açmanız gereklidir.
- Konum hatırlatıcıları kullanmak için GPS özelliğinin etkinleştirilmiş olması gerekir.

Hatırlatıcıyı başlatma

Bixby Home'den Hatırlatıcı Oluşturma

- 1 Ana ekranda sağa kaydırın.
Bixby Home ekranı görünecektir.
- 2 **Reminder** kartında **Başla** üzerine dokununuz.

Hatırlatıcı ekranı açılır ve **Reminder** uygulamasının simgesi (🔔) Uygulamalar ekranına eklenir.

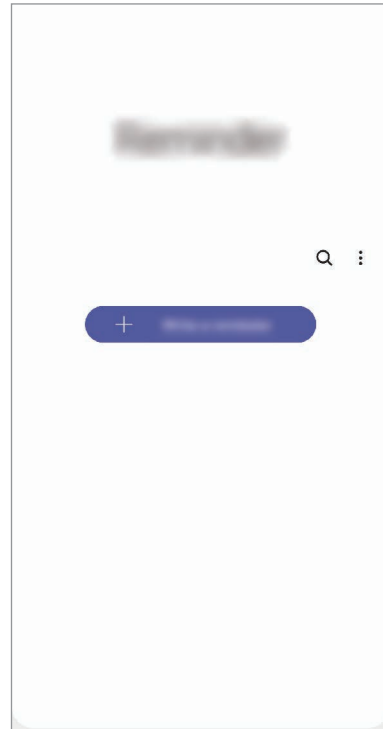
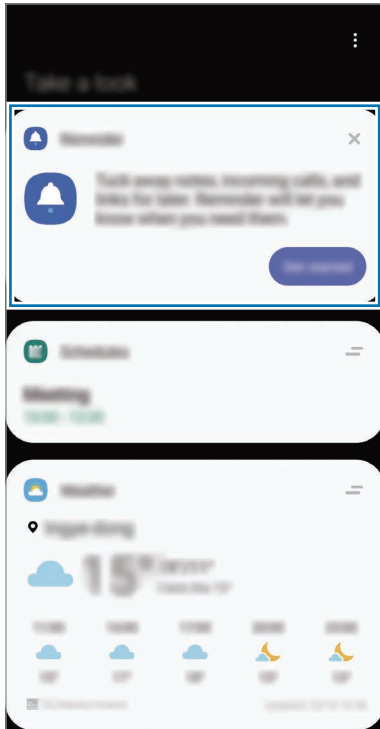

Takvim'den Hatırlatıcı Oluşturma

Takvim uygulamasını başlatın ve ☰ → **Reminder** üzerine dokununuz. Hatırlatıcı ekranı açılır ve **Reminder** uygulamasının simgesi (🔔) Uygulamalar ekranına eklenir.

Hatırlatıcı oluşturma

Çeşitli yöntemler ile hatırlatıcılar oluşturun. Belli bir zaman veya yer ayarı ile bir hatırlatıcı oluşturduysanız, Hatırlatıcı sizi uyaracaktır. Aynı zamanda tek bir hatırlatma veya web sayfası adresi gibi çeşitli içerikleri kaydedebilir ve daha sonra görüntüleyebilirsiniz.

Örneğin 'Eve gittiğinizde çiçekleri sulamanız' konusunda sizi uyarması için bir hatırlatıcı oluşturun.

- 1 **Reminder** uygulamasını başlatın.
- 2 **Bir hatırlatıcı yazın** veya + üzerine dokununuz ve "Çiçekleri sula" ifadesini girin.
- 3 **Yer** → **Bir yer seç** üzerine dokununuz ve evin konumunu ayarlayın.
- 4 **Buraya ulaştığımda** → **Bitti** üzerine dokununuz.

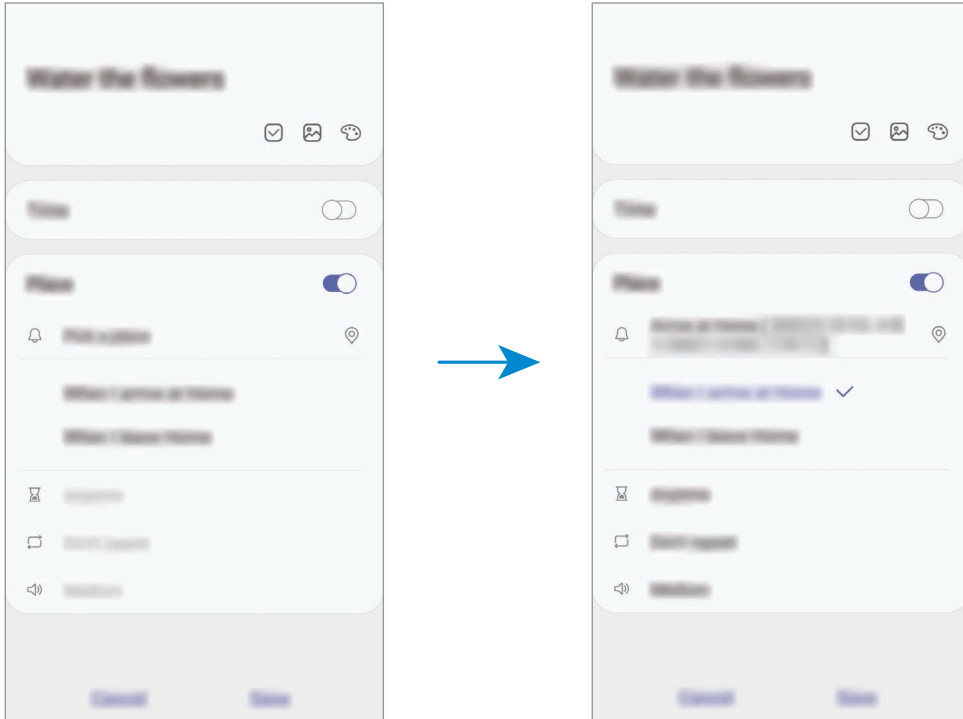

- 5 Hatırlatıcıyı kaydetmek için **Kaydet** üzerine dokununuz.
Eve ulaştığınızda "Çiçekleri sula" bildirimini görüntülenir.

Bixby ile hatırlatıcı oluşturma

Bixby tuşuna uzun basın ve "Eve geldiğimde çiçekleri sulamayı bana hatırlat" deyin.

Bixby, bir hatırlatıcı olarak söylediklerinizi kaydedecektir.

Hatırlatıcı bildirimlerini kontrol etme

İçinde bulunulan zamanda veya yerde bir bildirim açılan penceresi ekrana gelir. **Tamamla** veya **Ertele** üzerine dokununuz.

Hatırlatıcılar listesini görüntüleme

Hatırlatıcı listenizi görmek için **Reminder** uygulamasını başlatın. Hatırlatıcı detaylarını görüntülemek için bir hatırlatıcı seçin.

Hatırlatıcı ayrıntılarını düzenleme

Sıklık, tarih ve saat veya konum gibi hatırlatıcı ayrıntılarını ekleyebilir veya bunları düzenleyebilirsiniz.

- 1 Hatırlatıcı listesinde, düzenlemek için bir hatırlatıcı seçin ve **Düzenle** üzerine dokununuz.
- 2 Koşulları düzenleyin ve **Kaydet** üzerine dokununuz.

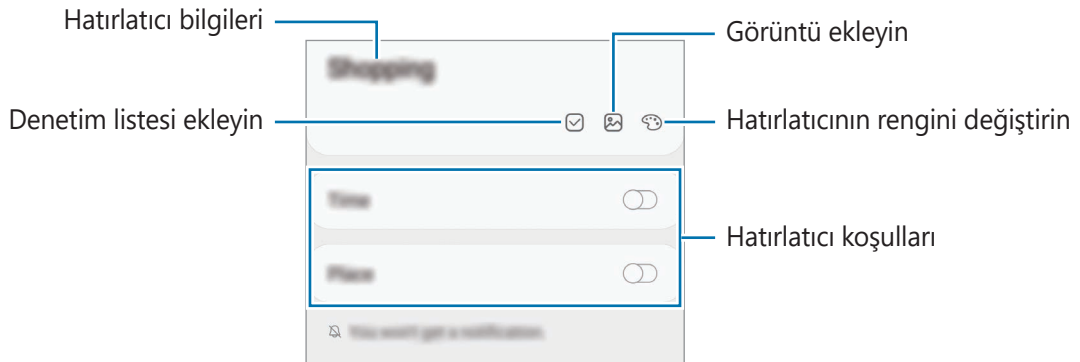

Hatırlatıcıları tamamlama

İhtiyaç duymadığınız hatırlatıcıları tamamlandı olarak işaretleyin.

Hatırlatıcılar listesinde, hatırlatıcılardan birini seçip **Tamamla** üzerine dokununuz.

Hatırlatıcıları geri yükleme

Tamamlanan hatırlatıcıları geri yükleyebilirsiniz.

1 Hatırlatıcılar listesinde,  → **Tamamlanan** → **Düzenle** üzerine dokununuz.

2 Geri yüklenecek öğeleri işaretleyin ve **Gri ykle** üzerine dokununuz.

Hatırlatıcılar, hatırlatıcılar listesine eklenir ve önceden ayarlanan zamanlarda size hatırlatma yapar.

Hatırlatıcıları silme

Bir hatırlatıcıyı silmek için hatırlatıcıyı seçin ve **Sil** üzerine dokununuz. Birden fazla hatırlatıcıyı silmek için hatırlatıcılardan birine uzun dokununuz, silinecek hatırlatıcıları işaretleyin ve ardından **Sil** üzerine dokununuz.

Telefon



Tanıtım

Sesli ve görüntülü aramalar yapın veya bunları yanıtlayın.

Arama yapma

1 **Telefon** uygulamasını başlatın ve **Klavye** üzerine dokununuz.

2 Bir telefon numarası girin.

- 3  üzerine dokunarak bir sesli arama yapın veya  üzerine dokunarak bir görüntülü arama yapın.

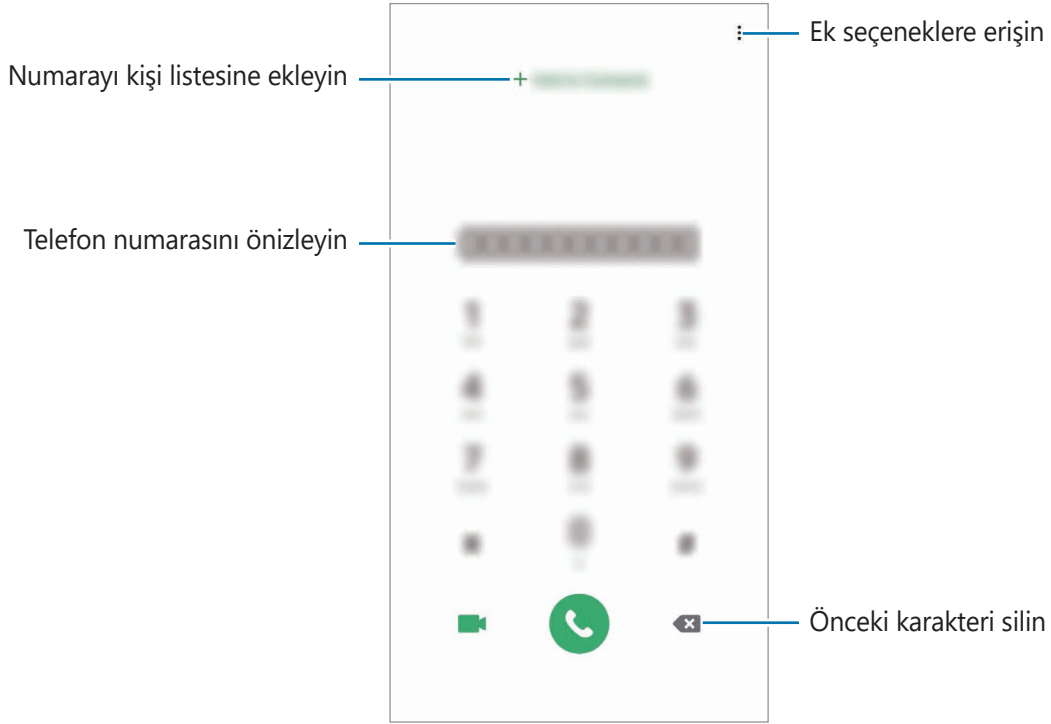

Arama kayıtlarından veya kişi listelerinden arama yapma

Telefon uygulamasını başlatın, **Kayıt** ya da **Kişiler** üzerine dokunun ve ardından bir kişi veya telefon numarası üzerinde sağa doğru kaydırarak arama yapın.

Bu özellik devre dışıysa **Ayarlar** uygulamasını başlatın, **Gelişmiş özellikler** → **Hareketler ve işaretler** üzerine dokunun ve ardından **Aramak veya mesaj göndermek için kaydır** tuşuna dokunarak bu işlevi etkinleştirin.

Hızlı aramayı kullanma

Aramaları hızlıca gerçekleştirmek için hızlı arama numarasını ayarlayın.

Hızlı arama için bir numara ayarlamak üzere **Telefon** uygulamasını başlatın, **Klavye** ya da **Kişiler** → **⋮** → **Hızlı arama numaraları** üzerine dokunun, hızlı arama numarasını seçin ve ardından bir telefon numarası ekleyin.

Bir arama yapmak için, tuş takımından bir hızlı arama numarasına uzun dokununuz. 10 ve sonrasındaki hızlı arama numaraları için, numaranın ilk hanelerinin üzerine dokununuz ve sonra son haneye uzun dokununuz.

Örneğin **123**'ü bir hızlı arama numarası olarak ayarlarsanız, **1**, **2**'nin üzerine dokununuz ve sonra **3**'e uzun dokununuz.

Kilitli ekrandan arama yapma

Kilitli ekranda,  ögesini dairenin dışına sürükleyin.

Yakındaki yerleri arayarak arama yapma

Mevcut konumunuzun yakınındaki yerleri kolayca aramak için, bu yerlere ait bilgileri arayabilirsiniz. Yakındaki yerleri restoran ya da mağaza gibi kategorilere göre ya da önerilen popüler mekanları seçerek arayabilirsiniz.

Telefon uygulamasını başlatın, **Yerler** üzerine dokunun ve bir kategori seçin ya da **Q** üzerine dokunun ve arama alanına bir işletme adı girin. Ya da önerilen popüler yerlerden birini seçin. İşletmeye ait telefon numarası ya da adres gibi bilgiler görünür.

Uluslararası arama yapma

- 1 **Telefon** uygulamasını başlatın ve **Klavye** üzerine dokunun.
- 2 + işareti görününceye kadar **0** üzerine uzun dokunun.
- 3 Ülke kodunu, alan kodunu ve telefon numarasını girin ve ardından  üzerine dokunun.

Arama alma

Aramayı cevaplama

Bir arama geldiğinde,  ögesini büyük dairenin dışına sürükleyin.

Arama reddetme

Bir arama geldiğinde,  ögesini büyük dairenin dışına sürükleyin.

Gelen aramayı reddederken mesaj göndermek için **Mesaj gönder** çubuğunu yukarı sürükleyin ve göndermek için bir mesaj seçin. **Hatırlatıcı ekle** tuşu etkin durumdaysa bir saat sonra reddedilen çağrı konusunda sizi uyarmak üzere bir hatırlatıcı kaydedilecektir.

Çeşitli reddetme mesajları oluşturmak için, **Telefon** uygulamasını başlatın,  → **Ayarlar** → **Hızlı reddetme mesajları** üzerine dokunun, bir mesaj girin ve  üzerine dokunun.

Cevapsız aramalar

Eğer bir aramayı cevaplamazsanız, durum çubuğunda  simgesi belirir. Bildirimler panelini açarak cevapsız aramalar listesini görüntüleyin. Alternatif olarak, **Telefon** uygulamasını başlatın ve cevapsız aramaları görüntülemek için **Kayıt** üzerine dokunun.

Telefon numaralarının engellenmesi

Engelli listenize eklenen belirli numaralardan gelen aramaları engelleyin.

1 **Telefon** uygulamasını başlatın ve  → **Ayarlar** → **Numaraları engelle** üzerine dokunun.

2 **Kayıt** veya **Kişiler** üzerine dokunun, kişileri ya da telefon numaralarını seçin ve **Tamam** üzerine dokunun.

Manuel olarak numara girmek için **Telefon numarası ekle** üzerine dokunun, bir telefon numarası girin ve  üzerine dokunun.

Engellediğiniz numaralar sizinle iletişim kurmak istediğinde, herhangi bir bildirim almazsınız. Aramalar, arama günlüğüne kaydedilir.



Arayan numarasını göstermeyen kişilerden gelen aramaları da engelleyebilirsiniz. Bu özelliği etkinleştirmek için **Bilinmeyen arayanları engelle** tuşuna dokunun.

Aramalar esnasındaki seçenekler



Arka kamera çevresindeki alan kapalıysa, arama sırasında istenmeyen gürültüler oluşabilir. Arka kamera alanı etrafındaki ekran koruyucu veya yapıştırma gibi aksesuarları çıkarın.

Bir sesli arama sırasında



Aşağıdaki eylemler yapılabilir:

- : Ek seçeneklere erişin.
- **Arama ekle**: İkinci bir arama yapın. İlk arama beklemeye alınır. İkinci aramayı sonlandırdığınızda, ilk arama devam ettirilir.
- **Aramayı beklet**: Bir aramayı bekletin. Beklemedeki aramayı almak için **Aramayı sürdür** üzerine dokunun.
- **Bluetooth**: Cihaza bağlıysa Bluetooth kulaklığa geçiş yapın.

- **Hoparlör:** Hoparlörü etkinleştirin veya devre dışı bırakın. Hoparlörü kullanırken cihazı kulaklarınızın uzağında tutun.
- **Sessiz:** Mikrofonu kapatın, böylece karşı taraf sizi duyamaz.
- **Tuş takımı / Gizle:** Tuş takımını açın ya da kapatın.
-  : Mevcut aramayı sonlandırır.

Bir video araması sırasında

Ekran dokunarak aşağıdaki seçenekleri kullanın:

-  : Ek seçeneklere erişin.
- **Kamera:** Kamerayı kapatın, böylece karşı taraf sizi göremez.
- **Değiştir:** Ön ve arka kamera arasında geçiş yapın.
-  : Mevcut aramayı sonlandırır.
- **Sessiz:** Mikrofonu kapatın, böylece karşı taraf sizi duyamaz.
- **Hoparlör:** Hoparlörü etkinleştirin veya devre dışı bırakın. Hoparlörü kullanırken cihazı kulaklarınızın uzağında tutun.

Kişilere telefon numarası ekleme

Tuş takımını kullanarak Rehber'e telefon numarası ekleme

- 1 **Telefon** uygulamasını başlatın ve **Klavye** üzerine dokunun.
- 2 Numarayı girin.
- 3 **Rehber'e ekle**'ye dokunun.
- 4 Yeni kişi oluşturmak için **Yeni kişi oluştur** üzerine dokunun, veya numarayı var olan bir kişiye eklemek için **Mevcut kişiyi güncelle** üzerine dokunun.

Arama listesinden Rehber'e telefon numarası ekleme

- 1 **Telefon** uygulamasını başlatın ve **Kayıt** üzerine dokunun.
- 2 Bir arayan görüntüsü ve ardından **Ekle** üzerine dokunun veya bir telefon numarası ve **Rehber'e ekle** üzerine dokunun.
- 3 Yeni kişi oluşturmak için **Yeni kişi oluştur** üzerine dokunun, veya numarayı var olan bir kişiye eklemek için **Mevcut kişiyi güncelle** üzerine dokunun.

Bir telefon numarasına etiket ekleme

Kişiye kaydetmeden numaralara etiketler ekleyebilirsiniz. Bunu yapmanız arayanın bilgilerini Kişide listelemek zorunda kalmadan aradığında görüntülemenize olanak sağlar.

- 1 **Telefon** uygulamasını başlatın ve **Kayıt** üzerine dokunun.
- 2 Bir telefon numarası →  üzerine dokunun.
- 3 **Not ekle** üzerine dokunup bir etiket girin ve ardından **Ekle** üzerine dokunun. Söz konusu numaradan bir arama yapıldığında etiket numaranın altında görünür.

Kişiler

Tanıtım

Yeni kişiler oluşturun veya cihazdaki kişileri yönetin.

Kişi ekleme

Yeni kişi oluşturma

- 1 **Kişiler** uygulamasını başlatın ve **+** üzerine dokunun.
- 2 Kayıt yeri seçin ve **Seç** üzerine dokunun.
- 3 İletişim bilgisini girin.

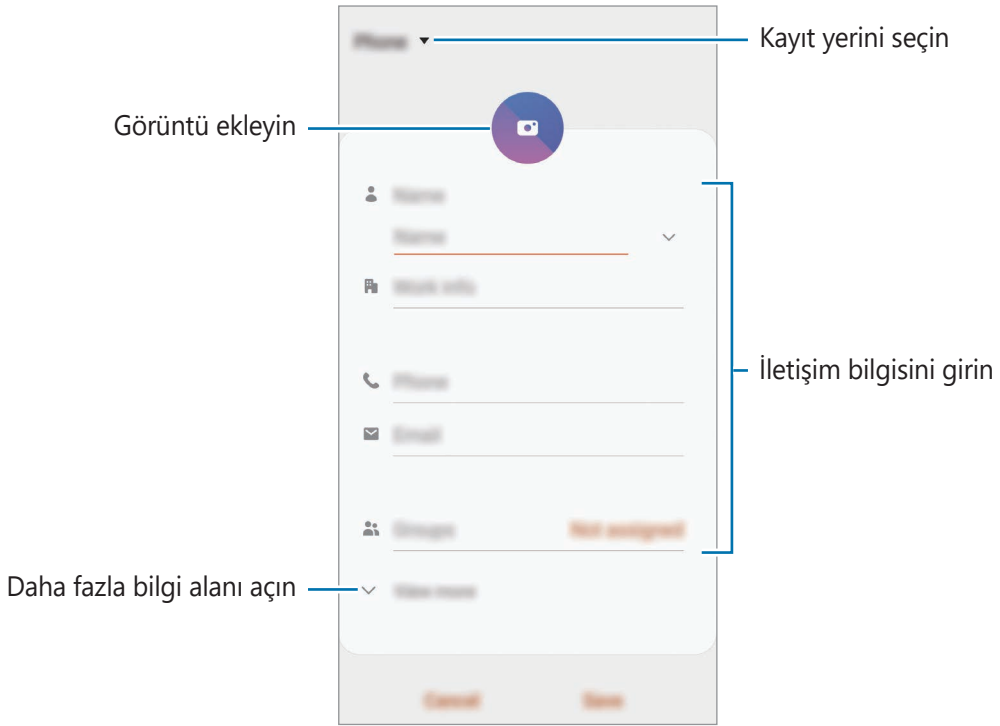

Seçilen kayıt yerine bağlı olarak, kaydedebileceğiniz bilgi türleri farklılık gösterebilir.

- 4 **Kaydet** üzerine dokunun.

Kişileri içeri aktarma

Diğer kayıt yerlerindeki kişileri içeri aktararak cihazınıza ekleyin.

- 1 **Kişiler** uygulamasını başlatın ve  → **Kişileri yönet** → **Kişileri içe/dışa aktarma** → **İçeri aktar**'a dokununuz.
- 2 İçe aktarılacak kişilerin bulunduğu kayıt yerini seçin.
- 3 İçe aktarılacak VCF dosyalarını veya kişileri seçip **Tamam** üzerine dokununuz.
- 4 Kişilerin kaydedileceği kayıt yerini seçip **İçeri aktar** üzerine dokununuz.

Kişileri web hesaplarınızla senkronize etme

Cihazınızdaki kişileri, web hesaplarınıza (örneğin, Samsung account'unuz) kaydedilmiş çevrimiçi kişilerle senkronize edin.

- 1 **Ayarlar** uygulamasını başlatın, **Hesaplar ve yedekleme** → **Hesaplar** üzerine dokununuz ve senkronize edilecek hesabı seçin.
- 2 **Hesabı eşitle** üzerine ve **Kişiler** tuşunun üzerine dokunarak etkinleştirin.
Samsung account için,  → **Eşitleme ayarları** üzerine ve **Kişiler** anahtarına dokunarak bunu etkinleştirin.

Kişi arama

Kişiler uygulamasını başlatın.

Aşağıdaki arama yöntemlerinden birini kullanın:

- Kişiler listesinde yukarı veya aşağı kaydırın.
- Kişiler listesinin sağ tarafında bir parmağınızı endeks boyunca sürükleyerek hızlı bir şekilde kaydırın.
- Kişiler listesinin en üstündeki **Q** üzerine dokununuz ve arama kriterini girin.

Kişiye dokunun. Ardından aşağıdaki eylemlerden birini gerçekleştirin:

- ☆ : Favori kişilere ekleyin.
- 📞 / 📺 : Bir sesli veya görüntülü arama yapın.
- 💬 : Bir mesaj yazın.
- ✉️ : Bir e-posta yazın.

Kişileri paylaşma

Çeşitli paylaşım seçeneklerini kullanarak kişilerinizi başkalarıyla paylaşabilirsiniz.

- 1 **Kişiler** uygulamasını başlatın ve  → **Paylaşım aç** üzerine dokunun.
- 2 Kişileri seçip **Paylaşım aç** üzerine dokunun.
- 3 Bir paylaşım yöntemi seçin.

Profili kaydetme ve paylaşma

Fotoğrafınız ve durum mesajınız gibi profil bilgilerinizi kaydedin ve profil paylaşma özelliğini kullanarak başkalarıyla paylaşın.



- Bu özelliği kullanmak için Samsung account'ınızla oturum açmanız gereklidir.
- Profil paylaşma özelliği, bölgeye veya servis sağlayıcısına bağlı olarak kullanılamayabilir.
- Profil paylaşma özelliği sadece cihazlarında profil paylaşma özelliğini etkinleştiren kişilerle kullanılabilir.

- 1 **Kişiler** uygulamasını başlatın ve profilinizi seçin.
- 2 **Profili paylaşma için brya dokun** üzerine dokunun ve etkinleştirmek için tuşa dokunun.
 - Profil paylaşma özelliğini kullanmak için telefon numaranız doğrulanmalıdır. **Kişiler** kısmında, kişilerinizin güncellenmiş profil bilgilerini görüntüleyebilirsiniz.
 - Profilinizi paylaşacağınız kişilerin kapsamını değiştirmek için **Paylaşılacak öğeleri seç** üzerine dokunun, paylaşılacak bir öğe seçin ve ardından bir seçenek belirleyin.



Gruplar oluşturma

Aile veya arkadaşlar gibi gruplar ekleyebilir ve de kişileri gruplara göre yönetebilirsiniz.

- 1 **Kişiler** uygulamasını başlatın ve  → **Gruplar** → **Grup oluştur** üzerine dokununuz.
- 2 Bir grup adı girin.
Bir grup zil sesi oluşturmak için **Grup zil sesi** üzerine dokunup bir zil sesi seçin.
- 3 **Üye ekle** üzerine dokununuz, gruba eklenecek kişileri seçin ve sonra **Tamam** üzerine dokununuz.
- 4 **Kaydet** üzerine dokununuz.

Bir grup mesajı gönderme

Aynı anda bir grubun tüm üyelerine bir grup mesajı gönderebilirsiniz.

Kişiler uygulamasını başlatın,  → **Gruplar** üzerine dokununuz ve sonra  → **Mesaj gönder** üzerine dokununuz.

Yinelenen kişileri birleştirme

Kişileri diğer kayıt yerlerinden içe aktardığınızda veya kişileri diğer hesaplarla senkronize ettiğinizde, kişi listenizde yinelenen kişiler bulunabilir. Kişi listenizi daha düzenli bir hale getirmek için yinelenen kişileri birleştirin.

- 1 **Kişiler** uygulamasını başlatın ve  → **Kişileri yönet** → **Kişileri birleştir** üzerine dokununuz.
- 2 Kişileri işaretleyin ve **Birleştir** üzerine dokununuz.

Kişileri silme

- 1 **Kişiler** uygulamasını başlatın ve  → **Sil** üzerine dokununuz.
- 2 Kişileri seçip **Sil** üzerine dokununuz.

Kişileri tek tek silmek için kişi listesini açın ve kişilerden birine dokununuz. Ardından  → **Sil** üzerine dokununuz.

Mesajlar

Tanıtım

Mesajları görüşmeye göre gönder ve görüntüle.

Mesaj gönderme



- Dolaşımında iken mesaj göndermek için ek ücret ödemeniz gerekebilir.
- Bu cihaz Türkçe karakterlerin tamamını ihtiva eden ETSI TS 123.038 V8.0.0 ve ETSI TS 123.040 V8.1.0 teknik özelliklerine uygundur.

1 **Mesajlar** uygulamasını başlatın ve  üzerine dokununuz.

2 Alıcıları ekleyin ve bir mesaj girin.

Kaydedip sesli mesaj göndermek için  üzerine uzun dokununuz, mesajınızı söyleyin ve ardından parmağınızı bırakın. Kaydetme simgesi yalnızca mesaj giriş alanı boşsa görüntülenir.

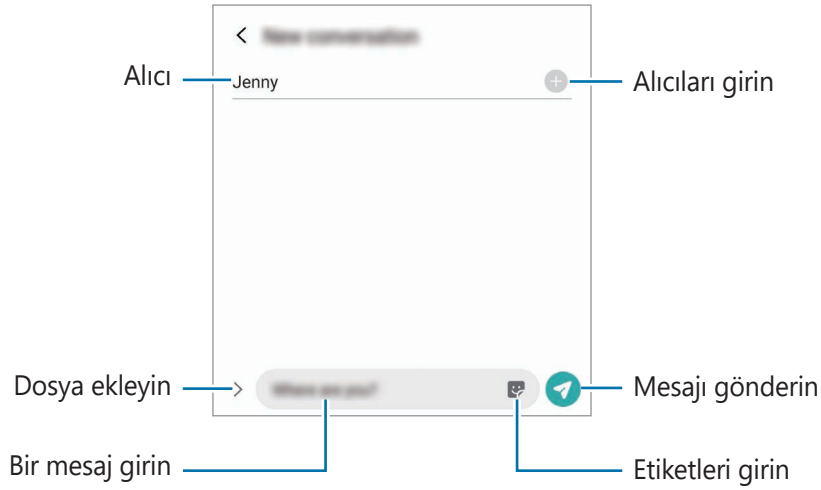

3 Mesaj göndermek için  üzerine dokununuz.

Mesajları görüntüleme

Mesajlar kişi bazında mesaj dizininde gruplanır.





Dolaşımında iken mesaj almak için ek ücret ödemeniz gerekebilir.

- 1 **Mesajlar** uygulamasını başlatın ve **Görüşmeler** üzerine dokunun.
- 2 Mesajlar listesinde bir kişi ya da telefon numarası seçin.
- 3 Görüşmenizi görüntüleyin.
 - Mesajı yanıtlamak için mesaj giriş alanına dokunup bir mesaj girin, ardından  üzerine dokunun.
 - Yazı tipi boyutunu ayarlamak için iki parmağınızı birbirinden ayırın veya parmaklarınızı kısın.
 - Kişilere telefon numarası eklemek için **Kişilere ekle**'ye dokunun.

İstenmeyen mesajların engellenmesi

Engelli listenize eklenen belirli numaralardan gelen mesajları engelleyin.

- 1 **Mesajlar** uygulamasını başlatın ve  → **Ayarlar** → **Numaraları ve mesajları engelle** → **Numaraları engelle** üzerine dokunun.
- 2 **Görüşmeler** üzerine dokunun ve bir kişi ya da telefon numarası seçin. Ya da **Rehber** üzerine dokunun, kişileri seçin ve ardından **Tamam** üzerine dokunun.

Manuel olarak numara girmek için **Numara gir** altına bir telefon numarası girin ve  üzerine dokunun.

Mesaj bildirimlerini ayarlama

Bildirim sesi, görüntüleme seçenekleri ve daha başka değişiklikler yapabilirsiniz.

- 1 **Mesajlar** uygulamasını başlatın,  → **Ayarlar** → **Bildirimler** üzerine dokunun ve ardından tuşa dokunarak bu işlevi etkinleştirin.
- 2 Bildirim ayarlarını değiştirin.

Bir mesaj hatırlatması ayarlama

Kontrol edilmemiş bildirimleriniz olup olmadığından haberdar olmak için belirli bir aralığa sahip bir uyarı ayarlayabilirsiniz. Bu özellik etkinleştirilmemişse, **Ayarlar** uygulamasını başlatın, **Erişilebilirlik** → **Gelişmiş ayarlar** → **Bildirim hatırlatıcıları** üzerine dokunun ve ardından tuşa dokunarak bu işlevi etkinleştirin.

Mesajları silme

- 1 **Mesajlar** uygulamasını başlatın ve **Görüşmeler** üzerine dokunun.
- 2 Mesajlar listesinde bir kişi ya da telefon numarası seçin.
- 3 Mesaja uzun dokunun ve **Sil** ögesine dokunun.
Birden fazla mesajı silmek için silmek istediğiniz mesajları işaretleyin.
- 4 **Sil** üzerine dokunun.

İnternet

Tanıtım

İnternette gezinerek bilgi arayın ve yer işaretlerinize ekleyerek kolaylıkla favori internet sayfalarınıza erişin.

Web sayfalarını tarama

- 1 **İnternet** uygulamasını başlatın.
- 2 Adres alanına dokunun.
- 3 Web adresini veya bir anahtar sözcüğü girin ve ardından **Git** üzerine dokunun.

Araç çubuklarını görüntülemek için parmağınızı ekranda hafifçe aşağı doğru sürükleyin. Hızla sekmeler arasında gidip gelmek için adres alanı üzerinde sola veya sağa kaydırın.

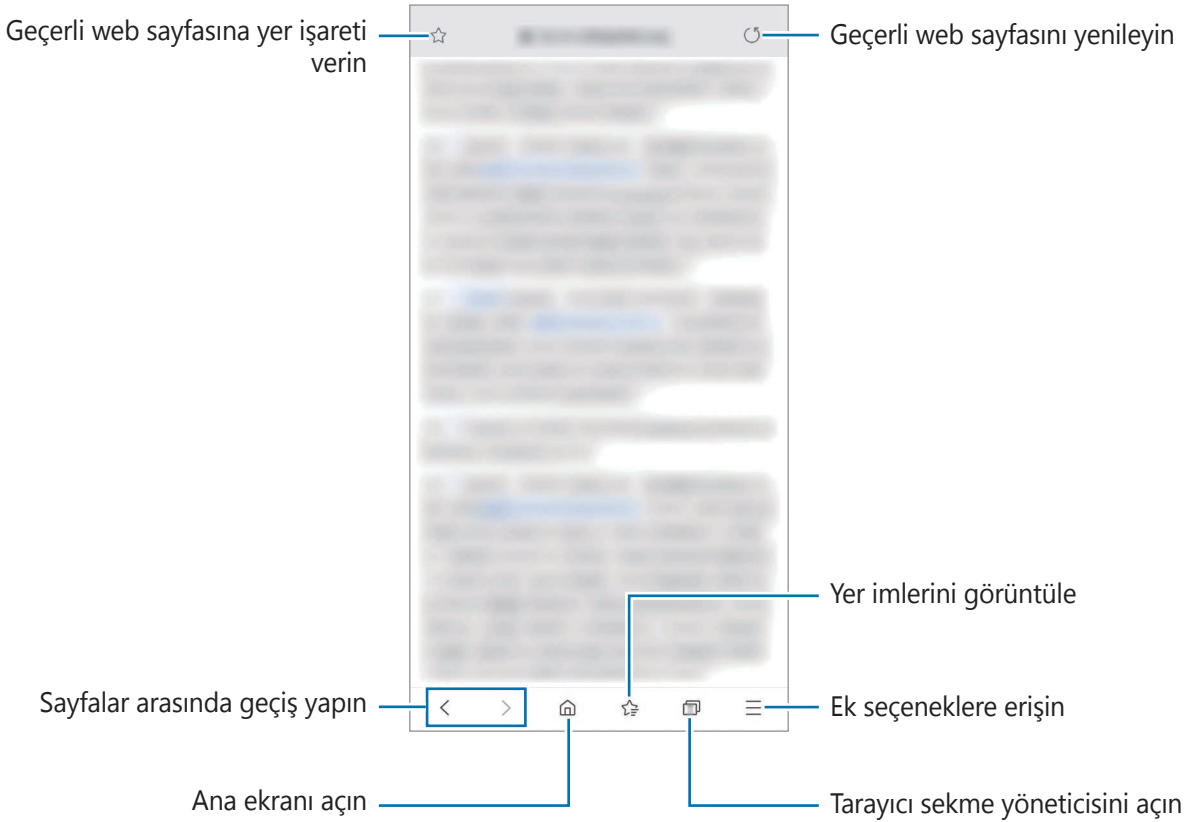

Gizli modu kullanma

Gizli modda, açık sekmeleri, yer imlerini ve kayıtlı sayfaları ayrı ayrı yönetebilirsiniz. Gizli modu şifre ve biyometrik verilerinizi kullanarak kilitleyebilirsiniz.

Gizli modu etkinleştirme

Ekranın en alt kısmındaki araç çubuğunda  → **Gizli modu aç** üzerine dokununuz. Eğer bu özelliği ilk kez kullanıyorsanız, gizli mod için bir şifre kullanıp kullanılmayacağını ayarlayın.

Gizli modda, cihaz araç çubuklarının rengini değiştirecektir.



Gizli modda, ekran görüntüsü yakalama gibi bazı özellikleri kullanamazsınız.

Güvenlik ayarlarını değiştirme

Şifrenizi veya kilit yöntemini değiştirebilirsiniz.

 → **Ayarlar** → **Gizlilik ve güvenlik** → **Gizli mod ayarları** → **Şifreyi değiştir** üzerine dokununuz. Kayıtlı biyometrik verilerinizi şifre ile birlikte kilit yöntemi olarak kullanmak için, **Biometrik** altındaki ayarlar tuşunun üzerine dokunarak etkinleştirin.

Gizli modu devre dışı bırakma



Ekranın en alt kısmındaki araç çubuğunda  → **Gizli modu kapat** üzerine dokununuz.



E-posta

E-posta hesaplarını ayarlama



E-posta'yı ilk kez açarken bir e-posta hesabı oluşturun.

- 1 **E-posta** uygulamasını başlatın.
- 2 Listedeki bir e-posta hizmeti seçin veya **Diğer** üzerine dokununuz.
- 3 Kurulumu tamamlamak için ekrandaki talimatları uygulayınız.

Başka bir e-posta hesabı oluşturmak için  →  → **Hesap ekle** üzerine dokununuz.

Birden fazla e-posta hesabınız varsa, bir tanesini varsayılan hesap olarak ayarlayabilirsiniz.  →  →  → **Varsayılan hesap ayarla** üzerine dokununuz.

E-posta gönderme



- 1 Bir e-posta oluşturmak için  üzerine dokununuz.
- 2 Alıcıları ekleyin ve konu başlığı ve metni giriniz.
- 3 E-postayı göndermek için  üzerine dokununuz.

E-posta okuma

E-posta açık olduğunda, cihaz otomatik olarak yeni e-posta'lar alacaktır. E-postaları manuel olarak almak için, e-posta listesinin en üstünden aşağı doğru kaydırma yapınız.

Okumak için ekrandaki bir e-posta üzerine dokununuz.



Eğer e-posta senkronizasyonu devre dışı bırakılmışsa, yeni e-postalar alınamaz. E-posta senkronizasyonunu etkinleştirmek için  →  → hesap adınız üzerine dokununuz ve ardından **E-postaları eşitle** üzerine dokunarak bu işlevi etkinleştiriniz.

Kamera

Tanıtım

Çeşitli modları ve ayarları kullanarak fotoğraf ve video çekin.

Kamera etiketi

- Diğer kişilerin fotoğraflarını veya videolarını izinlerini almadan çekmeyin.
- Kanunen yasaklanmış fotoğrafları veya videoları çekmeyin.
- Diğer kişilerin gizliliğini ihlal edebileceğiniz yerlerde fotoğraf veya video çekmeyin.

Kamerayı Başlatma

Kamera uygulamasını başlatmak için aşağıdaki yöntemleri kullanın:

- **Kamera** uygulamasını başlatın.
- Güç tuşuna hızlı bir şekilde iki kez basın.
- Kilitli ekranda,  ögesini dairenin dışına sürükleyin.



- Bazı yöntemler bölgeye veya servis sağlayıcısına bağlı olarak kullanılamayabilir.
- Ekran kilidi yöntemi ayarlandığında **Kamera** uygulaması kilit ekranından başlatılırsa veya ekran kapalıysa bazı kamera özellikleri kullanılamaz.
- Çektiğiniz fotoğraflar bulanık görünüyorsa kamera merceğini temizleyip tekrar deneyin.

Fotoğraf çekme

1 Kameranın odaklanacağı yerde önizleme ekranında görüntüye dokununuz.

- Yaklaştırmak için iki parmağınızı ekranda birbirinden ayırın, uzaklaştırmak için ise parmaklarınızı yakınlaştırın. Alternatif olarak lens seçim simgesini sola ya da sağa sürükleyebilirsiniz. Yakınlaştırma özelliği yalnızca arka kamera aktifken kullanılabilir.
- Fotoğrafların parlaklığını ayarlamak için, ekrana dokununuz. Ayar çubuğu belirdiğinde, ayar çubuğunu **+** veya **-** yönünde sürükleyin.

2 Bir fotoğraf çekmek için üzerine dokununuz.

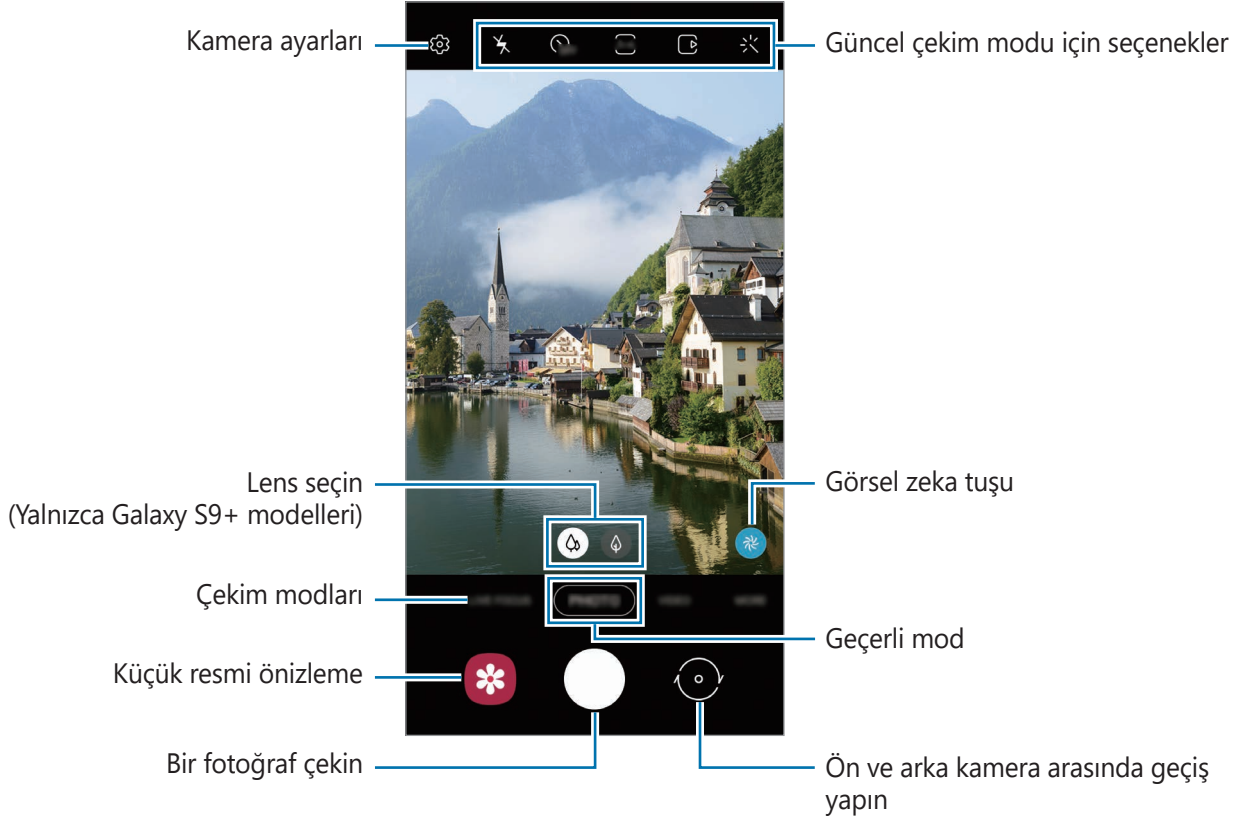

- Önizleme ekranı çekim modu ve hangi kameranın kullanıldığına göre değişebilir.
- Kamera kullanılmadığında otomatik olarak kapanır.
- Lensin hasarlı veya kirliliğinden emin olun. Aksi halde cihaz, yüksek çözünürlük gerektiren bazı modlarda doğru çalışmayabilir.
- Cihazınızın kamerası geniş açılı bir lense sahiptir. Geniş açılı fotoğraflarda veya videolarda küçük bozulmalar oluşabilir ve cihazın performans sorunu olduğunu göstermez.



Çekim için lens seçme (Yalnızca Galaxy S9+ modelleri)

Ultra geniş lens, geniş açılı lens ve telefoto lens (2x optik yakınlaştırma) sayesinde, çeşitli açılardan fotoğraf çekebilir ve video kaydedebilirsiniz.

Önizleme ekranında istediğiniz lensi seçin ve ardından bir fotoğraf çekin ya da video kaydedin.



Bu özellik sadece bazı çekim modlarında kullanılabilir.

-  : Geniş açılı lens, temel fotoğraflar çekmenize ya da normal videolar kaydetmenize imkan tanır.
-  : Telefoto lens (2x optik yakınlaştırma), subjeyi büyüterek çok daha net fotoğraflar çekmenize ya da videolar kaydetmenize imkan tanır.



 Temel çekim



 2x optik zoom ile çekim

Fotoğraf modu (Akıllı kamera)

Kamera, kolayca fotoğraf yakalamak için çevrede bulunan subjelere göre çekim seçeneklerini otomatik olarak ayarlar. Akıllı kamera özelliği subjeyi otomatik olarak tanıır, renkleri ve tüm efektleri optimize eder.



Fotoğraf çekmek için çekim modları listesinde **FOTOĞRAF** ve  üzerine dokununuz.

Görsel zeka

Kamera, subjeyi tanıyarak renk ayarlarını özelleştirir ve optimize edilmiş efektleri otomatik olarak uygular.

Çekim modları listesinde, **FOTOĞRAF** üzerine dokununuz. Kamera, subjeyi tanıdığıında, görsel zeka tuşu değişir ve optimize edilmiş renk ve efekt uygulanır.



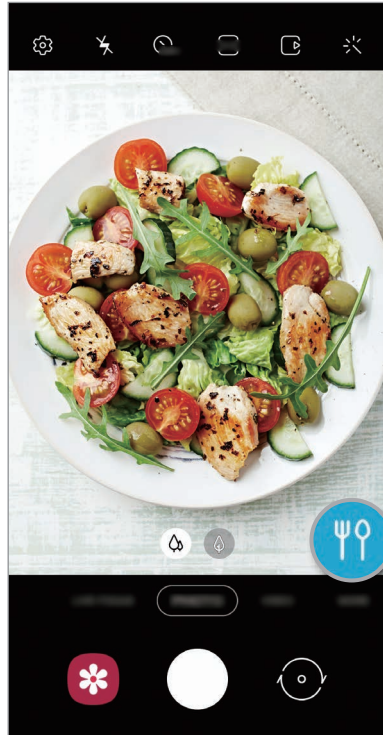

- Bu özellik etkin değilse önizleme ekranında  üzerine dokununuz ve etkinleştirmek için **Görsel zeka** tuşu üzerine dokununuz.
- Ek özellikler kullanmak için önizleme ekranında  üzerine, **Görsel zeka** üzerine ve daha sonra istediğiniz özelliklerin yanlarındaki tuşlara dokununuz.
- Bu özelliği kullanmak istemiyorsanız önizleme ekranındaki görsel zeka tuşuna dokununuz.



Selfie çekme

Ön kamera ile otoportre çekebilirsiniz.

- 1 Çekim modları listesinde, **FOTOĞRAF** üzerine dokunun.
- 2 Önizleme ekranında, otoportreler için ön kameraya geçmek amacıyla parmağınızı yukarı veya aşağı kaydırın veya  üzerine dokunun.
- 3 Ön kamera merceğine bakın.
Manzaranın ya da insanların geniş açılı çekimi ile kendi portrenizi çekmek için  üzerine dokunun.
- 4 Bir fotoğraf çekmek için  üzerine dokunun.

Filtre ve diğer güzellik efektlerini uygulama

Fotoğraf çekmeden önce filtre efekti uygulayabilir ya da cilt renk tonu veya yüz şekli gibi yüz özelliklerini değiştirebilirsiniz.

- 1 Önizleme ekranında,  üzerine dokunun.
- 2 Filtre efekti ya da güzellik efektlerinden seçiminizi yapın ve fotoğraf çekin.

Odak (AF) ve pozlamanın (AE) kilitlemesi

Subjelerdeki veya ışık kaynaklarındaki değişikliklere göre kameranın otomatik olarak ayarlama yapmasını önlemek için odağı veya pozlamayı belirli bir alana kilitleyebilirsiniz.

Odak alanına uzun dokunun, AF/AE karesi alan üzerinde gözüktür ve odak ile poz ayarı kilitletir. Bu ayar fotoğraf çekiminden sonra bile kilitli kalmaya devam eder.

Video modu

Kamera, kolayca video kaydetmek için çevrede bulunan subjelere göre çekim seçeneklerini otomatik olarak ayarlar.

1 Çekim modları listesinde, **VIDEO** üzerine dokunun.

2 Video kaydetmek için  üzerine dokunun.

- Kayıt sırasında videodan bir görüntü yakalamak için  üzerine dokunun.
- Bir video kaydederken odağı değiştirmek için odaklanmak istediğiniz yere dokunun. Otomatik odaklanma modunu kullanmak istiyorsanız odağın manuel olarak ayarlanmasını iptal etmek için **AF** üzerine dokunun.



- Video kaydederken uzun bir süre boyunca video yakınlaştırma özelliğini kullanırsanız, video kalitesi cihazınızın aşırı ısınmasını engellemek için düşebilir. (Yalnızca Galaxy S9+ modelleri)
- 2x optik zoom, ışığın yetersiz olduğu ortamlarda çalışmayabilir. (Yalnızca Galaxy S9+ modelleri)

3 Video kaydını durdurmak için  simgesi üzerine dokunun.

Videonun ekran oranını değiştirme

Videoların ekran oranlarını belirleyebilirsiniz.

Önizleme ekranında  üzerine dokunun ve bir ekran oranı seçin.

Canlı odak modu (yalnızca Galaxy S9+ modelleri)

Kamera, arka planın bulanık ancak subjenin net bir şekilde görüldüğü fotoğraf çekimlerine olanak sağlar. Ayrıca bir arka plan efekti uygulayabilir ve bu efekti fotoğraf çektikten sonra düzenleyebilirsiniz.



Bulanıklaştırma



Döndürme



Zoom



Renklendirme



- Bu özelliği yeterli ışık bulunan yerlerde kullanın.
- Arka planı bulanıklaştırma özelliği aşağıdaki durumlarda tam olarak uygulanamayabilir:
 - Cihaz veya subje hareket ederse.
 - Subje ince veya saydamsa.
 - Subje arka planla benzer renkteyse.
 - Subje veya arka plan düzse.

Canlı odak özelliğini kullanarak öne çıkan portreler çekme

- 1 Çekim modları listesinde, **CANLI ODAK** üzerine dokunun.
- 2 Arka plan bulanıklaştırma çubuğunu sola veya sağa sürükleyin ve bulanıklık derecesini ayarlayın.
- 3 Önizleme ekranında **Hazır** ifadesi görüntülediğinde, fotoğraf çekmek için  üzerine dokunun.



Canlı odak fotoğrafların arka planını düzenleme

Canlı odak özelliği ile çekilen bir fotoğrafın arka plan efektini düzenleyebilir ve arka plan efektinin yoğunluğunu değiştirebilirsiniz.

1 Canlı odak özelliği kullanılarak çekilmiş bir fotoğrafı seçin ve **Arka plan efektini değiştir** üzerine dokunun.

2 İstedığınız bir arka plan efekti seçin.

- Arka plan yoğunluğunu ayarlamak için ayar çubuğunu sola veya sağa sürükleyin.
- Bulanık noktalarda arka plan aydınlatması görüldüğünde, efektler listesinde **(Artistik)** simgesi görüntülenir. Arka plan bulanıklığının şeklini değiştirmek için **Arka plan efektini değiştir** üzerine dokunun ve istediğiniz şekli seçin.

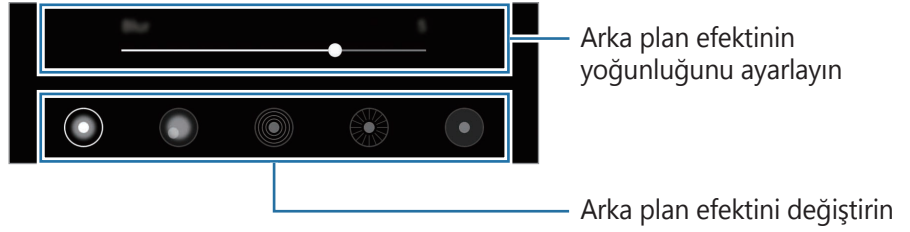

3 Fotoğrafı kaydetmek için **Uygula** üzerine dokunun.

Çift yakalama özelliği ile gizli arka planı çekme

Tek çekimde yakın plan bir fotoğraf ve geniş arka planlı geniş açılı bir fotoğrafı yakalayabilirsiniz. Önizleme ekranında gizli arka plan manzarasını da görüntüleyebilirsiniz.

Çekim modları listesinde, **CANLI ODAK** üzerine dokunun. Çift yakalama özelliğinin etkinleştirildiğinden emin olup , bir fotoğraf çekin. Fotoğrafı seçip yakın plan ve geniş açılı fotoğrafları görüntüleyin.



Yakın plan fotoğraf



Geniş açılı fotoğraf

Ultra Ağır çekim modu

Ultra ağır çekim, hızlı bir şekilde geçen anı yavaşça kaydederek daha sonra değerlendirmenizi mümkün kılan bir özelliktir. Video kaydedildikten sonra, arka plan müziği otomatik olarak eklenecektir.



- Bazı ultra ağır çekim özellikleri modele göre farklılık gösterebilir.
- Bu özelliği yeterli ışık bulunan yerlerde kullanın. İçeride yetersiz veya zayıf ışıklı bir video kaydederken, aşağıdaki durumlardan bazıları meydana gelebilir:
 - Ekran, ışığın zayıf olması nedeniyle karanlık görünebilir.
 - Ekran, floresan aydınlatma gibi belirli aydınlatma koşullarının olduğu yerlerde titreyebilir.
 - Gürültü oluşabilir.

Ultra ağır çekim videolar kaydetme

Subjenin hareket ettiği tek bir anı yakalayıp bir video kaydedin.

- 1 Çekim modları listesinde, **DHA FZL** → **ULT AĞR ÇEKİM** üzerine dokununuz.

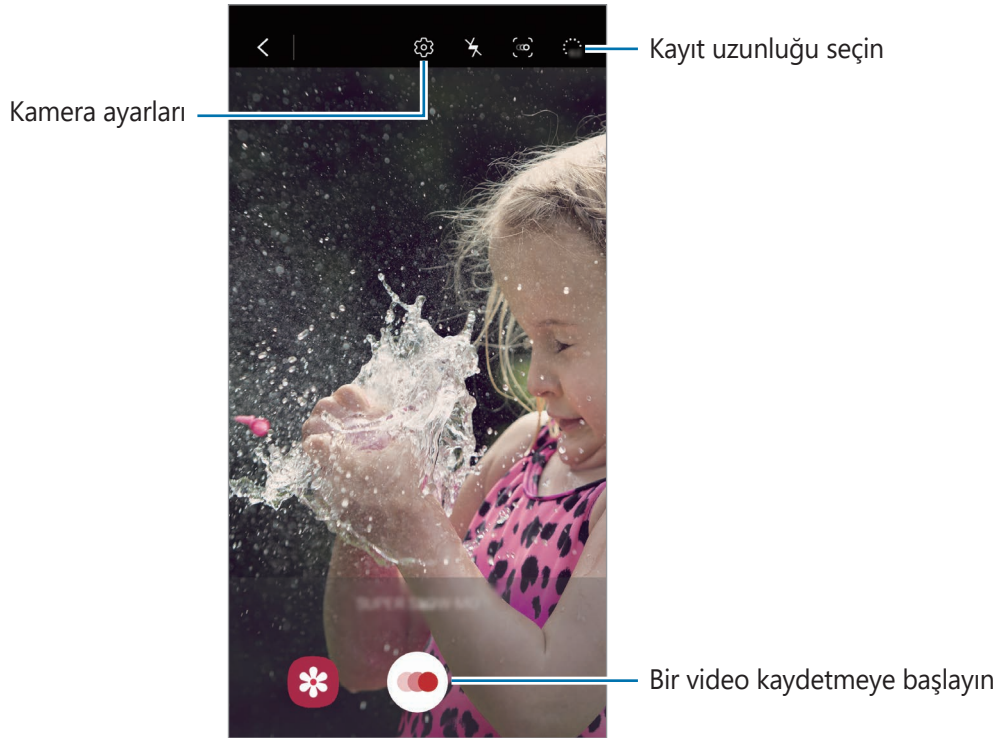

- 2  ögesine dokununuz.

Cihaz, anı ultra ağır çekimde yakalar ve bir video olarak kaydeder.

Ultra ağır çekim videoları otomatik olarak kaydetme

Hareket algılama alanında hareket algılandığında cihaz hareketi süper ağır çekimde yakalar.



Aşağıdaki gibi durumlarda ultra ağır çekim kaydı istenmeyen bir anda başlayabilir:

- Cihaz sallandığında.
- Hareket algılama bölgesinde konunun yanında başka bir subje hareket ettiğinde.
- Floresan ışıklandırmanın olduğu yerler gibi titreşen ışık altında kayıt yaparken.

1 Çekim modları listesinde, **DHA FZL** → **ULT AĞR ÇEKİM** üzerine dokununuz.

2  ögesine dokununuz.

- Hareket algılama özelliği etkinleşir ve hareket algılama alanı, önizleme ekranında görünür.
- Hareket algılama alanını taşımak için çerçevenin içindeki alana dokununuz ve çerçeveyi yeni bir konuma sürükleyiniz. Alanın boyutunu ayarlamak için çerçevenin bir köşesine dokunup köşeyi sürükleyiniz.



Hareket algılama

Hareket algılama bölgesi

3 ögesine dokunun.

Hareket algılandığında cihaz süper yavaş çekimde çekim yapmaya başlar ve video olarak kaydeder.

Ultra ağır çekim videoları oynatma

Bir ultra ağır çekim video seçip **Ultra ağır çekim videoyu oynat** üzerine dokunun.

Oynatma sırasında videoya rastgele bir arka plan müziği eşlik eder.

Video oynatırken görüntü yakalamak için  ögesine dokunun.

Ultra ağır çekim videoları düzenleme

Oynatma ekranında videoyu düzenleyip farklı bir dosya olarak kaydedebilir veya paylaşabilirsiniz.

Videonun istediğiniz bir bölümünü kesmek için başlatma parantezini ve bitiş parantezini tutulacak bölümü seçmek üzere istediğiniz noktalara sürükleyin.

Ultra ağır çekim bölümünü düzenlemek için  ögesini sola veya sağa sürükleyin.

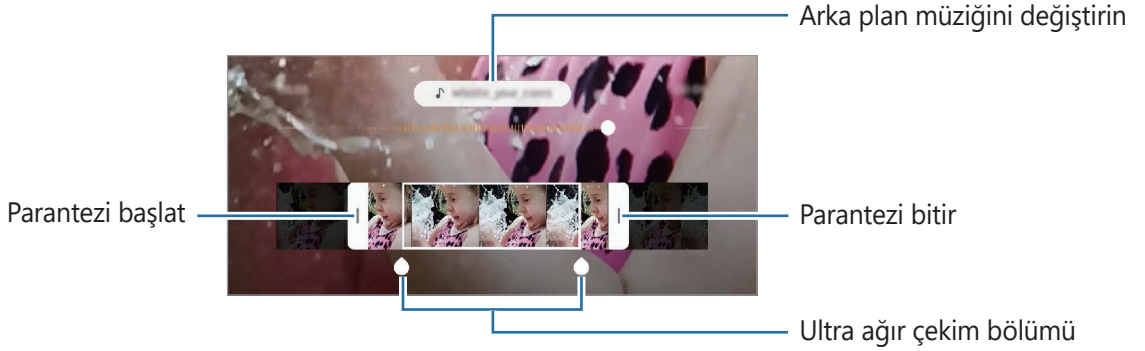

Çekim modlarını uygulama

Çekim modunu değiştirmek için çekim modları listesini sola veya sağa sürükleyin ya da önizleme ekranında sola veya sağa kaydırın.

İstediğiniz bir çekim modunu seçin.











Pro modu

Pozlama değeri ve ISO değeri gibi çeşitli çekim seçeneklerini manuel olarak ayarlayarak fotoğraflar yakalayın.

Çekim modları listesinde, **DHA FZL** → **PRO** üzerine dokununuz. Seçenekleri belirleyin ve ayarları özelleştirin, ardından fotoğraf çekmek için 'nın üzerine dokununuz.

Kullanılabilir seçenekler

-  : Bir ISO değeri seçin. Bu, kameranın ışık hassaslığını kontrol eder. Düşük değerler durağan veya iyi aydınlatılmış subjeler içindir. Yüksek değerler hızlı hareket eden veya zayıf aydınlatılmış subjeler içindir. Ancak, yüksek ISO ayarları fotoğraflarda gürültü oluşturabilir.
-  Eğer deklanşör hızı manuel olarak ayarlanmışsa, ISO ayarını **AUTO** yapamazsınız.
-  : Deklanşör hızını ayarlayın. Yavaş bir deklanşör hızı daha fazla ışığın girmesine izin verir, böylece fotoğraf daha parlak olur. Bu, gece vakti çekilen manzara fotoğrafları veya diğer fotoğraflar için idealdir. Hızlı bir deklanşör hızında daha az ışık içeri girer. Bu, hızla hareket eden subjelerin fotoğrafları çekilirken idealdir. Parlaklığı ve alan derinliğini belirleyecek bir diyafram açıklığı değeri seçebilirsiniz. **F1.5** veya **F2.4** üzerine dokununuz.
-  : Renk tonunu ayarlayın.
-  : Odaklama modunu değiştirin. Odaklamayı manuel olarak ayarlamak için ayar çubuğunu  doğru ya da  doğru sürükleyin. Otomatik odaklama moduna geçmek için **MANUAL** üzerine dokununuz.
-  : Uygun bir beyaz dengesi seçin, böylece görüntülerde gerçeğe yakın renk aralığı elde edilir. Renk sıcaklığını ayarlayabilirsiniz.
-  : Pozlama değerini değiştirin. Bu, kamera sensörünün ne kadar ışığa gerek duyduğunu belirler. Düşük ışık koşulları için daha yüksek poz kullanın.



Eğer deklanşör hızı manuel olarak ayarlanmışsa, poz değerini değiştiremezsiniz. Poz değeri, deklanşör hızı ayarına bağlı olarak değişir ve görüntülenir.

Pozlama alanını ve odaklama alanını ayırma

Pozlama alanını ve odaklama alanını ayırabilirsiniz.

Önizleme ekranı üzerine dokunup bekleyin. AF/AE çerçevesi ekranda belirecek. Çerçeveyi odak alanı ile pozlama alanını ayırmak istediğiniz yere sürükleyin.





Yiyecek modu

Yiyecekler fotoğraflarınızda daha canlı renklerde çıkar.

- 1 Çekim modları listesinde, **DHA FZL** → **YİYECEK** üzerine dokununuz.
- 2 Ekran üzerine dokununuz ve dairesel çerçeveyi vurgulanacak alanın üzerine sürükleyiniz. Yuvarlak çerçevenin dışındaki alan bulanık olacaktır. Yuvarlak çerçeveyi yeniden boyutlandırmak için, çerçevenin bir kenarını sürükleyiniz.



- 3 Renk tonunu ayarlamak için  üzerine dokununuz ve ayar çubuğunu sürükleyiniz.
- 4 Bir fotoğraf çekmek için  üzerine dokununuz.



Panorama modu

Panorama modunu kullanarak bir dizi fotoğraf çekin ve ardından geniş bir sahne oluşturmak için bunları birleştirin.





Panorama modunu kullanarak en iyi çekimleri almak için aşağıdaki ipuçlarını izleyin:

- Kamerayı yavaşça bir yönde hareket ettirin.
- Görüntüyü kameranın vizöründe çerçeve içerisinde tutun. Önizleme görüntüsü kılavuz çerçevenin dışındaysa veya cihazı hareket ettirmiyorsanız, cihaz fotoğraf çekmeyi otomatik olarak durduracaktır.
- Boş gökyüzü veya düz bir duvar gibi belirsiz arka planların fotoğrafını çekmekten kaçının.

- 1 Çekim modları listesinde, **DHA FZL** → **PANORAMA** üzerine dokunun.
- 2  üzerine dokunun ve cihazı yavaşça bir yönde hareket ettirin.
- 3 Fotoğraf çekmeyi durdurmak için  üzerine dokunun.

Ağır çekim modu

Ağır çekimde görüntülemek için bir video kaydedin. Ağır çekimde oynatmak için videolarınızın bölümlerini belirleyebilirsiniz.

- 1 Çekim modları listesinde, **DHA FZL** → **AĞIR ÇEKİM** üzerine dokunun.
- 2 Kayıt işlemini başlatmak için  üzerine dokunun.
- 3 Kaydı bitirdiğinizde, durdurmak için  üzerine dokunun.

4 Önizleme ekranındayken, önizleme küçük resmi üzerine dokunun.

5 **Ağır çekim videoyu oynat** üzerine dokunun.

Videonun en hızlı bölümü, ağır çekim bölüm olarak ayarlanacak ve video oynamaya başlayacaktır. Videoya bağlı olarak maksimum iki ağır çekim bölümü oluşturulacaktır.

Ağır çekim bölümünü düzenlemek için ● ögesini sola veya sağa sürükleyin.

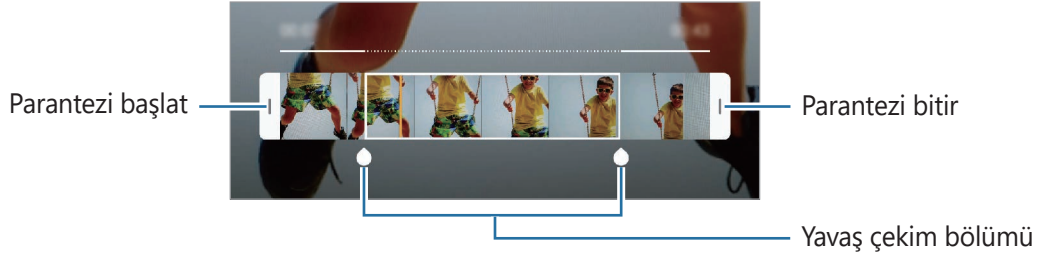

Hiper geçiş modu

Hareket eden insanlar veya arabalar gibi sahneleri kaydedin ve hızlı çekim videolar olarak görüntüleyin.

1 Çekim modları listesinde, **DHA FZL** → **HİPER GEÇİŞ** üzerine dokunun.

2 **C_A** üzerine dokunun ve bir kare hızı seçeneği seçin.

Kare hızını **Otomatik** olarak ayarlarsanız, cihaz kare hızını sahnenin değişen hızına göre otomatik olarak ayarlayacaktır.

3 Kayıt işlemini başlatmak için **●** üzerine dokunun.

4 Kayıt işlemini sonlandırmak için **■** üzerine dokunun.

5 Önizleme ekranında, önizleme küçük resmi üzerine dokunun ve videoyu görüntülemek için **Hiper geçişi oynat** üzerine dokunun.

Geniş selfie modu

Fotoğrafa daha fazla kişi eklemek ve herkesin fotoğrafta çıkması için geniş bir otoportre çekin.

- 1 Çekim modları listesinde, **DHA FZL** → **GENİŞ SELFİE** üzerine dokunun.
- 2 Ön kamera merceğine bakın.
- 3 Bir fotoğraf çekmek için  üzerine dokunun.
Alternatif olarak, avuç içinizi ön kameraya gösterin. Avuç içinizi tanıdıktan sonra, geri sayım zamanlayıcı görünecektir. Zamanı geldiğinde, cihaz bir fotoğraf çekecektir.
- 4 Geniş bir otoportre çekmek için cihazı yavaşça sağa ve sola ya da tam tersi yöne döndürün. Beyaz çerçevenin vizör penceresinin her bir ucuna her gitmesiyle cihaz daha fazla fotoğraf çekecektir.

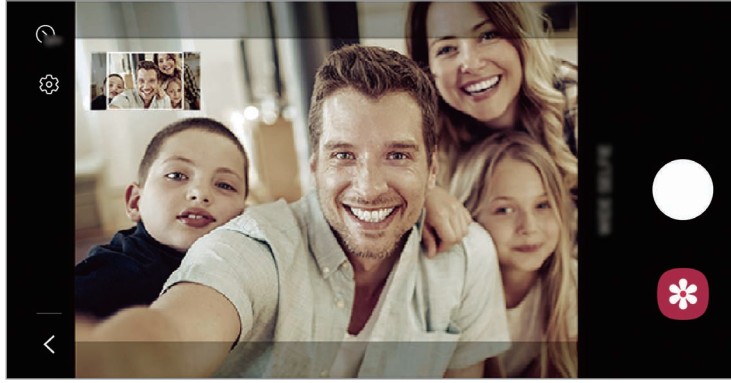

- Beyaz çerçevenin vizör penceresinin içinde kaldığından emin olun.
- Geniş açılı selfie yaparken subje hareketsiz kalmalıdır.
- Önizleme ekranında gösterilen görüntünün üst ve alt parçaları çekim koşullarına bağlı olarak fotoğraftan kesilmiş olabilir.

Spor modu

Koşan bir kişi veya hareket eden bir evcil hayvan gibi hızlı hareket eden subjelerin daha net fotoğraflarını çekin.

Çekim modları listesinde, **DHA FZL** → **SPOR** üzerine dokunun.





















Kamera ayarlarını özelleştirme

Güncel çekim modu için seçenekler

Önizleme ekranında aşağıdaki seçenekleri kullanın.



Mevcut seçenekler çekim moduna bağlı olarak farklılık gösterebilir.

-  : Flaşı etkinleştirin veya devre dışı bırakın.
-  : Kamera otomatik olarak bir fotoğraf çekmeden önceki gecikmenin uzunluğunu seçin.
-  : Fotoğraflar için en boy oranı seçin.
-  : Cihazı  üzerine dokunana kadar birkaç saniye boyunca bir video klip çekmek üzere ayarlayın.
-  : Filtre efekti ya da güzellik efektleri uygulayın.
-  : Bir kare hızı seçin.
-  : Videolar için en boy oranı seçin.
-  : Bir ölçekleme yöntemi seçin. Bu, ışık değerlerinin nasıl hesaplandığını belirler.  **Orta-ağırlıklı** ögesi çekimin pozlamasını hesaplamak için çekimin orta kısmındaki ışığı kullanır.  **Spot** ögesi çekimin pozlamasını hesaplamak için çekimin orta alanında yoğunlaşmış bir alana gelen ışığı kullanır.  **Matris** tüm sahnenin ortalamasını alır.
-  : Otomatik odak modunda odak alanını değiştirin.  **Çoklu**, çerçeve dahilindeki birkaç alana odaklanır. Odaklama yapılan alanları göstermek üzere birden fazla dikdörtgen belirecektir.  **Merkez**, çerçeve içindeki merkeze odaklanır.
-  : **YİYECEK** modunda Yuvarlak çerçeve içindeki bir subjeye odaklayın ve çerçeve dışındaki görüntüyü bulanıklaştırın.
-  : **YİYECEK** modunda renk tonunu ayarlayın.
-  : Çift yakalama özelliğini etkinleştirin veya devre dışı bırakın. (Yalnızca Galaxy S9+ modelleri)
-  : Ultra ağır çekim video kaydederken hareket algılama özelliğini etkinleştirin ya da devre dışı bırakın.
-  : Ultra ağır çekim videoların kayıt süresini değiştirin.

Kamera ayarları

Önizleme ekranında,  üzerine dokununuz. Bazı seçenekler, çekim moduna bağlı olarak kullanılamayabilir.

Akıllı özellikler

- **Görsel zeka:** Subjeye veya sahneye bağlı olarak renkleri ayarlamak ve optimize edilmiş efekti otomatik olarak uygulamak için cihazı ayarlayın.
- **QR kodlarını tarama:** QR kodu okuyucusunu etkinleştirin veya devre dışı bırakın.

Fotoğraflar

- **Arka fotoğraf boyutu:** Arka kamerayla çekmek istediğiniz fotoğraflar için bir çözünürlük seçin. Daha yüksek bir çözünürlük kullanarak daha yüksek kaliteli fotoğraflar çekebilirsiniz, ancak bu fotoğraflar hafızada daha fazla yer kaplayacaktır.
- **Ön fotoğraf boyutu:** Ön kamerayla çekmek istediğiniz fotoğraflar için bir çözünürlük seçin. Daha yüksek bir çözünürlük kullanarak daha yüksek kaliteli fotoğraflar çekebilirsiniz, ancak bu fotoğraflar hafızada daha fazla yer kaplayacaktır.
- **Deklanşör tuşunu basılı tutarak:** Kamera tuşuna uzun dokunduğunuzda gerçekleştirilecek bir eylem seçin.
- **RAW kopyaları kaydet:** Cihazı, fotoğrafları pro modda sıkıştırılmamış ham dosyalar (DNG dosya formatı) olarak kaydetmek üzere ayarlayın. RAW dosyalar, en iyi görüntü kalitesi için bir fotoğrafın tüm verilerini saklar ancak bunlar hafızada daha çok yer kaplar.



RAW kopyaları kaydet özelliğini kullandığınızda her fotoğraf DNG ve JPG olmak üzere iki farklı biçimde kaydedilir.

Videolar

- **Arka video boyutu:** Arka kamerayla çekmek istediğiniz videolar için bir çözünürlük seçin. Daha yüksek çözünürlüğün kullanılması videoların daha kaliteli olmasını sağlar ancak hafızada daha fazla yer kaplarlar.
- **Ön video boyutu:** Ön kamerayla çekmek istediğiniz videolar için bir çözünürlük seçin. Daha yüksek çözünürlüğün kullanılması videoların daha kaliteli olmasını sağlar ancak hafızada daha fazla yer kaplarlar.

- **Gelişmiş kayıt seçenekleri:** Cihazı, gelişmiş kayıt özelliğini kullanacak şekilde ayarlayın.

Yüksek verimli video özelliğini etkinleştirirseniz Yüksek Verimli Video Codec (HEVC) biçiminde videolar kaydedebilirsiniz. Cihazın belleğini korumak HEVC videolarınız sıkıştırılmış dosyalar olarak kaydedilir.



- HEVC videolarını başka cihazlarda oynatamaz ya da çevrimiçi olarak paylaşamazsınız.
- Ultra ağır çekim ve ağır çekim videolar HEVC biçiminde kaydedilemez.

- **Ult Ağr Çekim:** Ultra ağır çekim videolarını nasıl kaydetmek istediğinizi seçin.
- **Video sabitleme:** Video çekerken kameranın sallanması nedeniyle oluşan bulanık görüntüyü azaltmak veya gidermek için sarsıntı önlemeyi etkinleştirin.





Otomatik odak takibi özelliği etkinken bu özelliği kullanamazsınız.

Kullanışlı özellikler

- **HDR (zengin ton):** Zengin renklerle fotoğraf çekmek ve aydınlık veya karanlık ortamlarda bile ayrıntıları yakalayın.
- **Otomatik odak takibi:** Cihazı seçilen subjeyi izleyecek ve otomatik olarak odaklanacak şekilde ayarlayın. Önizleme ekranında bir subjeye seçtiğinizde, subjeye hareket ediyor olsa ya da kameranın pozisyonunu değiştirdiğinizde bile cihaz subjeye odaklanır.



- Bu özellik etkinleştirildiğinde, Video sabitleme özelliğini kullanamazsınız.
- Bir subjeyi izlenmesi aşağıdaki durumlarda başarısız olabilir:
 - Subjeye çok büyük ya da küçükse.
 - Subjeye çok fazla hareket ediyorsa.
 - Subjeye arkadan aydınlatılmışsa ya da karanlık bir yerde çekim yapıyorsanız.
 - Subjeye renkleri veya örnekler ve arka plan aynıysa.
 - Subjeye gölgeli yerler gibi yatay desenler varsa.
 - Kamera aşırı sallanıyorsa.
 - Video çözünürlüğü yüksekse.
 - 2x optik zoom kullanarak yakınlaştırma ve uzaklaştırma. (Yalnızca Galaxy S9+ modelleri)

- **Fotoğraflar önizlendikleri gibi:** Cihazı, ön kamerayla fotoğraf çektiğinizde fotoğrafları döndürmeden, önizleme ekranında görüldüğü gibi kaydedecek şekilde ayarların.
- **Matris çizgileri:** Subjeleri seçerken kompozisyona yardım etmek için vizör kılavuzlarını gösterir.
- **Konum etiketleri:** Fotoğrafa bir GPS konum etiketi iliştin.
 -  GPS sinyal gücü; bina araları, deniz seviyesinin altında olan alanlar veya kötü hava koşulları gibi sinyalin kesildiği durumlarda düşebilir.
 - Bunları İnternet'e yüklediğinizde konumunuz fotoğraflarınızda görünecektir. Bundan kaçınmak için, konum etiketi ayarını devre dışı bırakın.
- **Çekim yöntemleri:** Fotoğraf çekmek veya video kaydetmek için ek çekim yöntemleri seçin.
- **Depolama konumu:** Depolamak istediğiniz hafıza konumunu seçin. Bu özellik, bir hafıza kartı taktığınızda ekrana gelecektir.
- **Hızlı başlat:** Cihazı Güç tuşuna hızlıca iki kez basarak kamerayı başlatacak şekilde ayarlayın.
 -  Bu özellik bölgeye veya servis sağlayıcısına bağlı olarak kullanılamayabilir.
- **Fabrika ayarlarına dön:** Kamera ayarlarını sıfırlayın.
- **Bize ulaşın:** Sorular sorun ve sık sorulan soruları görün. Daha fazla bilgi için [Samsung Members](#) bölümüne bakın.
- **Kamera hakkında:** Kamera sürümünü ve yasal bilgileri görüntüleyin.

Galeri

Tanıtım



Cihazınızda depolanan fotoğrafları ve videoları görüntüleyin. Ayrıca, görüntüleri ve videoları albüme göre yönetebilir veya hikayeler oluşturabilirsiniz.

Fotoğrafları görüntüleme

- 1 **Galeri** uygulamasını başlatın ve **Fotoğraflar** üzerine dokunun.

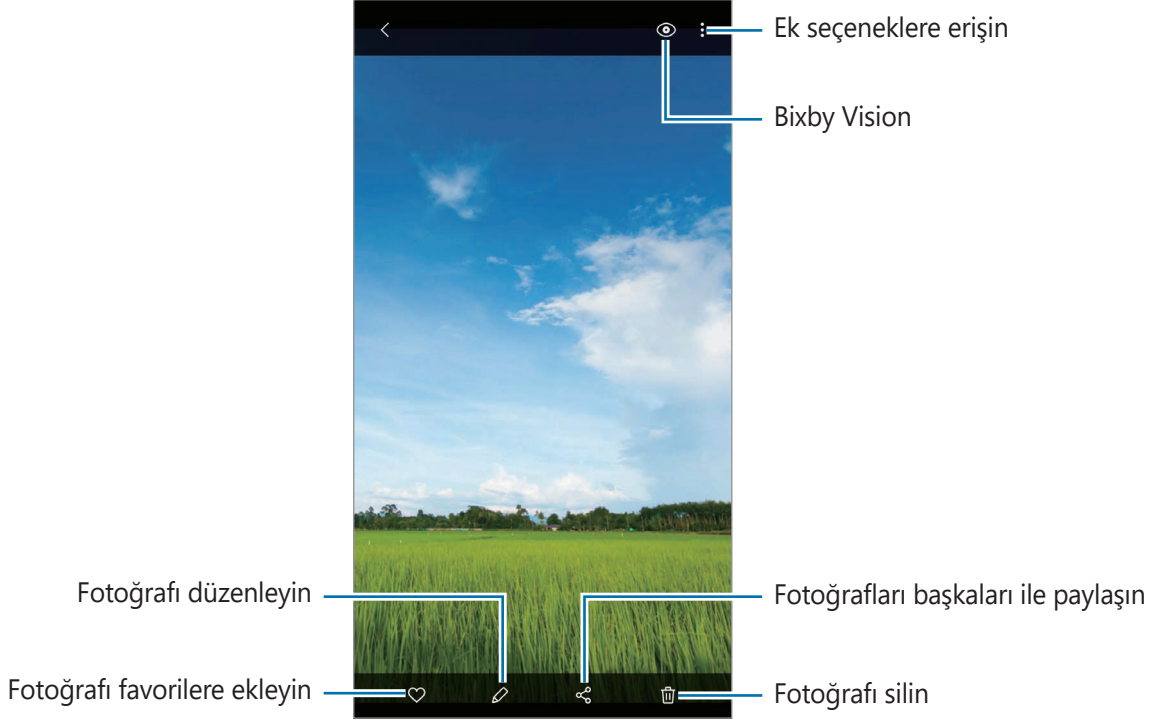
2 Bir fotoğrafı seçin.



Birden fazla görüntüden bir film, animasyonlu GIF veya kolaj oluşturabilirsiniz. Listede  veya  → **GIF oluştur** ya da **Kolaj oluştur** üzerine dokunun ve görüntüleri seçin.

Görüntüleri arama

Galeri uygulamasını başlatın ve görüntüleri türler ya da konumlar gibi kategorilere göre sıralanmış olarak görüntülemek için **Q** üzerine dokunun.

Görüntüleri anahtar sözcük girerek aramak için arama alanı üzerine dokunun.

Canlı odak fotoğraflarının arka planını düzenleme (Yalnızca Galaxy S9+ modelleri)

Canlı odak özelliği ile çekilen bir fotoğrafın arka plan efektini düzenleyebilir ve arka plan efektinin yoğunluğunu değiştirebilirsiniz.

Galeri uygulamasını başlatın, Canlı odak özelliği ile çekilen bir fotoğraf seçin, ayar çubuğunu sola ya da sağa sürükleyerek arka plan efektini değiştirmek ya da yoğunluğunu ayarlamak için **Arka plan efektini değiştir** üzerine dokunun.

Çift yakalama özelliği ile çekilmiş fotoğrafları görüntüleme (Yalnızca Galaxy S9+ modelleri)

Çift yakalama özelliği ile yakın plan bir fotoğrafı ve geniş açılı bir fotoğrafı görüntüleme.

Galeri uygulamasını başlatın, Çift yakalama özelliğiyle çekilmiş bir fotoğraf seçin ve **Yakın** ya da **Geniş açılı** üzerine dokununuz.

Videoları görüntüleme

- 1 **Galeri** uygulamasını başlatın ve **Fotoğraflar** üzerine dokununuz.
- 2 Oynatılacak videoyu seçin.
- 3 Videoyu oynatmak için **Videoyu oynat** üzerine dokununuz.

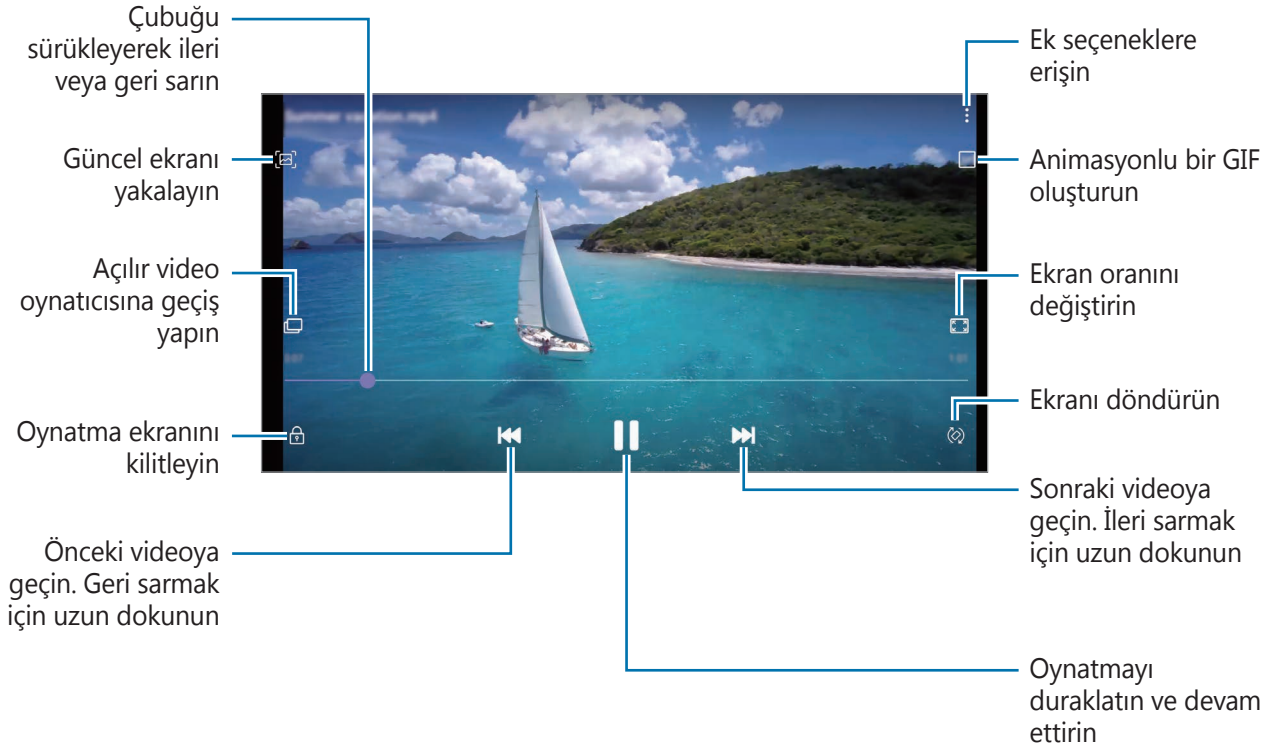

Parmağınızı oynatma ekranının sol tarafında yukarı aşağı sürükleyerek parlaklığı ayarlayın veya parmağınızı oynatma ekranının sağ tarafında yukarı aşağı sürükleyerek ses seviyesini ayarlayın. İleri veya geriye sarmak için parmağınızı, oynatma ekranında sola veya sağa doğru sürükleyin.

Video geliştirici özelliğini kullanma

Daha parlak ve daha canlı renkler elde etmek için videolarınızın görüntü kalitesini geliştirin.

Ayarlar uygulamasını başlatın, **Gelişmiş özellikler** üzerine dokunduktan sonra **Video geliştirici** tuşuna dokunarak bu işlevi etkinleştirin.



- Bu özellik sadece bazı uygulamalarda kullanılabilir.
- Bu özelliği kullanmak pil tüketimini artırır.

Görüntülerin ve videoların ayrıntılarını görüntüleme

Kişiler, konum ve temel bilgiler gibi dosya ayrıntılarını görüntüleyebilirsiniz. Hikaye veya GIF gibi otomatik oluşturulmuş bir içerik varsa bu içerik de görüntülenir.

Bir görüntüyü görüntülerken veya önizleme ekranında, ekranda yukarı doğru sürükleyin. Dosya ayrıntıları görüntülenir.

İlgili içeriği ekrandaki bilgilerin üzerine dokunarak da görüntüleyebilirsiniz.

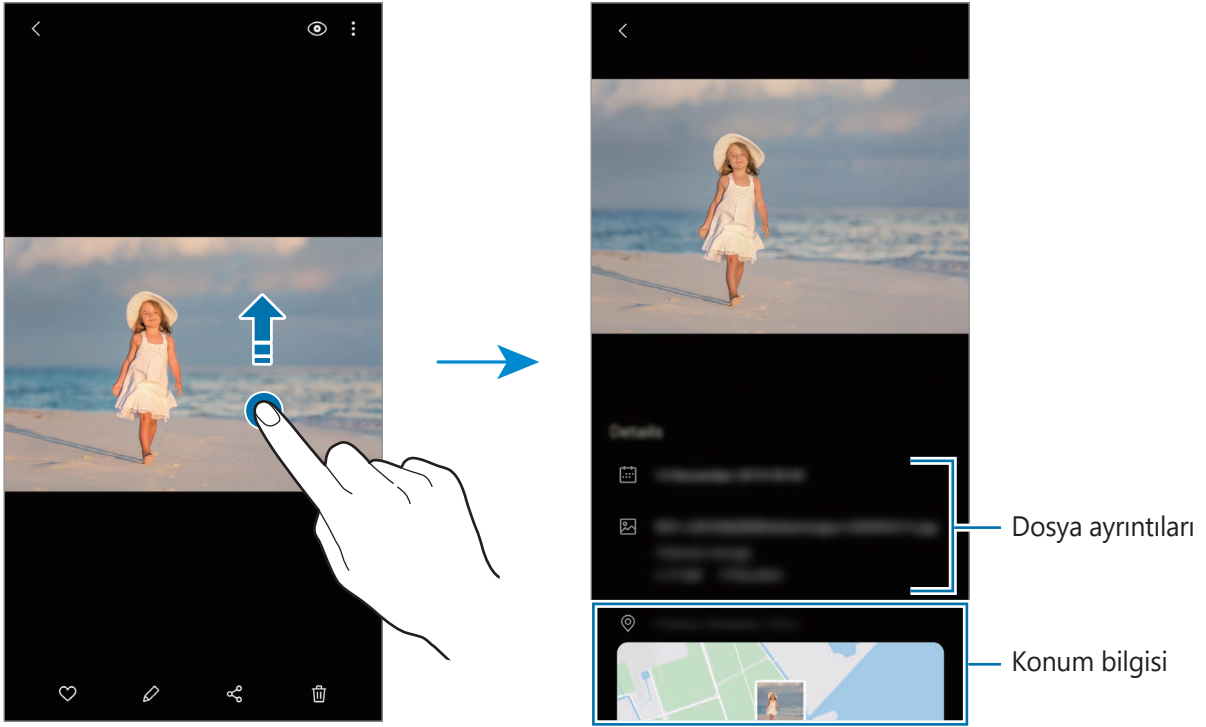

Fotoğrafları veya videoları kategoriye göre görüntüleme

Fotoğrafları ve videoları, kategoriye göre görüntüleyebilirsiniz.

Galeri uygulamasını başlatın, **Fotoğraflar** ya da **Albümler** üzerine dokunun ve bir kategori seçin.

- **Videolar:** Cihazınıza kaydedilen videoları görüntüleyin.
- **Favoriler:** Favori fotoğraflarınızı ve videolarınızı görüntüleyin.
- **Konumlar:** Aynı konumda çekilen fotoğrafları ve kaydedilen videoları görüntüleyin.
- **Önerilen:** Önerilen içeriği görüntüleyin.

Albümleri görüntüleme

Görsellerinizi ve videolarınızı, klasörlere veya albümlere göre düzenlenmiş şekilde görüntüleyebilirsiniz.

Galeri uygulamasını başlatın, **Albümler** üzerine dokunun ve albümlerden birini seçin.

Albümleri gizleme

Albümleri gizleyebilirsiniz.



Kamera ve **Ekran görüntüleri** albümleri gibi varsayılan olarak oluşturulan albümleri gizleyemezsiniz.

- 1 **Galeri** uygulamasını başlatın ve **Albümler** üzerine dokunun.
- 2 **⋮** → **Albümleri gizle/göster** üzerine dokunun.
- 3 Gizlemek istediğiniz albümün tuşunun üzerine dokunun.

Hikayeleri görüntüleme

Görüntü ve videoları yakaladığınızda veya kaydettiğinizde, cihaz bunların tarih ve konum etiketlerini okur, görüntü ve videoları sıralar ve ardından hikayeler oluşturur. Hikayelerin otomatik olarak oluşturulması için birden fazla görüntü ve video yakalamanız veya kaydetmeniz gerekir.

Galeri uygulamasını başlatın, **Hikayeler** üzerine dokunun ve bir hikaye seçin.

Hikaye oluşturma

Çeşitli temaları olan hikayeler oluşturun.

- 1 **Galeri** uygulamasını başlatın ve **Hikayeler** üzerine dokunun.
- 2 **⋮** → **Hikaye oluştur** üzerine dokunun.
- 3 Hikayenin başlığını girip **Oluştur** üzerine dokunun.
- 4 Hikayede yer alacak görüntüleri veya videoları işaretleyip **Tamamlandı** üzerine dokunun.

Bir hikayeye görüntü veya video eklemek için hikayeyi seçip **⋮** → **Ekle** üzerine dokunun.

Bir hikayedeki görüntüleri veya videoları çıkarmak için hikayeyi seçin, **⋮** → **Düzenle** üzerine dokunun, kaldırılacak görüntüleri veya videoları işaretleyin ve ardından **Hikayeden kaldır** üzerine dokunun.

Hikayeleri silme

- 1 **Galeri** uygulamasını başlatın ve **Hikayeler** üzerine dokunun.
- 2 Silinecek hikayeye uzun dokunun ve ardından **Sil** üzerine dokunun.

Fotoğrafları ve videoları senkronize etme

Galeri uygulamanızı Samsung Cloud'la senkronize ettiğinizde, çektiğiniz fotoğraflar ve videolar da Samsung Cloud'a kaydedilir. Samsung Cloud'da kayıtlı görüntüleri ve videoları **Galeri** uygulamanızda ve diğer cihazlarda görüntüleyebilirsiniz.

Galeri uygulamasını başlatın, **⋮** → **Ayarlar** üzerine dokunun ve ardından **Cloud eşitleme** tuşuna dokunarak bu işlevi etkinleştirin. **Galeri** uygulaması ve Samsung Cloud senkronize edilir.

Görüntüleri veya videoları silme

1 **Galeri** uygulamasını başlatın.

2 Silmek için bir görüntü veya video seçin.

Birden çok dosya silmek için, listeden silmek istediğiniz dosyaya uzun dokununuz ve silinecek diğer dosyaları işaretleyin.

3  ya da **Sil** üzerine dokununuz.

Geri dönüşüm kutusu özelliğini kullanma

Silinen görüntüleri ve videoları geri dönüşüm kutusunda tutabilirsiniz. Bu dosyalar, belirli bir süre sonra silinir.

Galeri uygulamasını başlatın,  → **Ayarlar** üzerine dokununuz ve ardından **Çöp kutusu** tuşuna dokunarak bu işlevi etkinleştirin.

Geri dönüşüm kutusundaki dosyaları görüntülemek için **Galeri** uygulamasını başlatın ve  → **Çöp kutusu** üzerine dokununuz.

AR EMOJİ

Tanıtım

Tıpkı sizi gibi görünen bir Emojim oluşturun; Emojilerim, karakter Emojileri ya da etiketleri kullanarak fotoğraflar çekin ve videolar kaydedin.

Yüz şekli ya da saç stili gibi Emojim özelliklerini özelleştirebilir ve Emojim'i çeşitli aksesuarlarla süsleyebilirsiniz. Ayrıca konuşma sırasında Emojim etiketlerini kullanarak kendinizi eğlenceli biçimlerde ifade edebilirsiniz.



Emojim

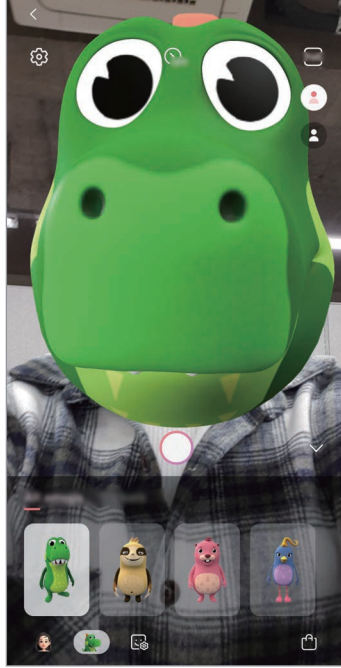

Karakter Emojileri

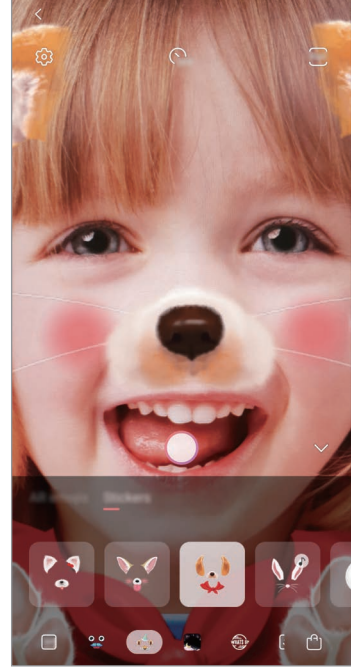

Etiketler

Emojim oluşturma

Kendinize benzeyen bir Emojim oluşturun. Çeşitli ifadelere sahip Emojim etiketleri otomatik olarak üretilecektir.

- 1 **Kamera** uygulamasını başlatın, çekim modları listesinde **DHA FZL** seçeneğine dokununuz ve **AR EMOJİ** → **Emojimi Oluştur** üzerine dokununuz.
- 2 Yüzünüzü ekranda hizalayıp  üzerine dokunarak bir fotoğraf çekin.
- 3 Emojim'in cinsiyetini ve yaş aralığını seçip **Sonraki** üzerine dokununuz.
- 4 Emojim'i süsleyin ve **Sonraki** üzerine dokununuz.
- 5 **Bitti** üzerine dokununuz.

Emojim ve Emojim etiketleri hazır. Emojim etiketlerini Emoji Stüdyosu'nda görüntüleyebilirsiniz. Daha fazla bilgi için [Emojim etiketleri](#) bölümüne bakın.

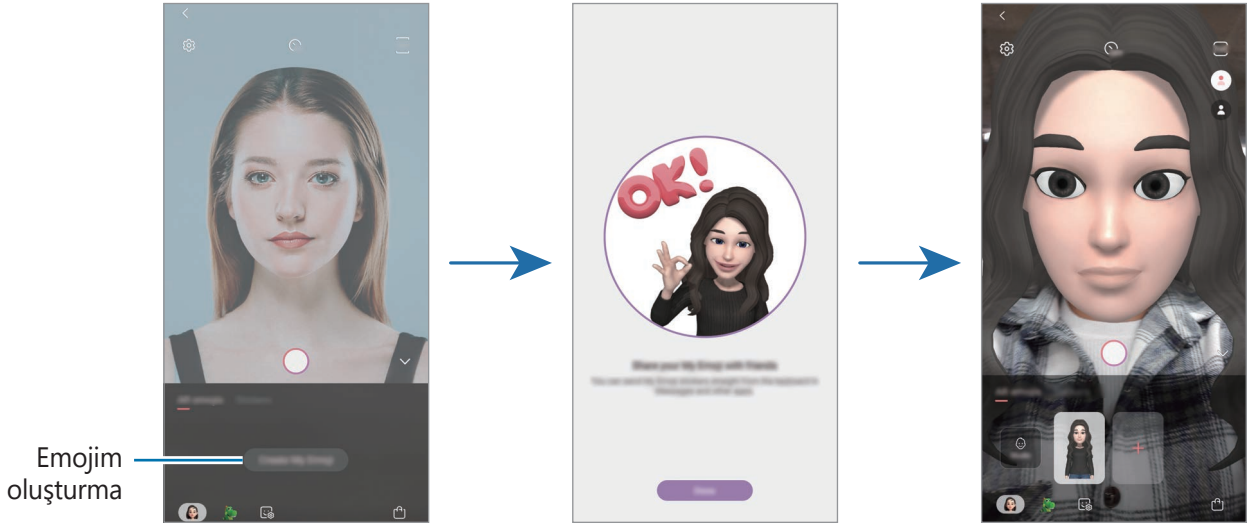

AR EMOJİ özelliğini hem ön hem de arka kameralarda kullanabilirsiniz. Arka kamerayı kullanıyorsanız, otomatik olarak ön kameraya geçer. Kameralar arası geçiş yapmak için, önizleme ekranını yukarı veya aşağı kaydırın.

Emojim'i silme

Kamera uygulamasını başlatın, çekim modları listesinde **DHA FZL** seçeneğine dokunun ve **AR EMOJİ** üzerine dokunun. Silmek istediğiniz Emojim'e uzun dokununuz ve ardından  üzerine dokununuz. Emojim ve Emojim etiketleri silinir.

Emojim'i özelleştirme

Emojim Stüdyosu'nda bir Emojim'i düzenleyin veya süsleyin. Ayrıca kendi Emojim etiketlerinizi de oluşturabilirsiniz.



Mevcut seçenekler bölgeye veya servis sağlayıcısına bağlı olarak değişebilir.

Emoji Stüdyosu

Kamera uygulamasını başlatın, çekim modları listesinde **DHA FZL** seçeneğine dokununuz ve **AR EMOJİ** → **Stüdyo** üzerine dokununuz. Emojim etiketleri görünür.

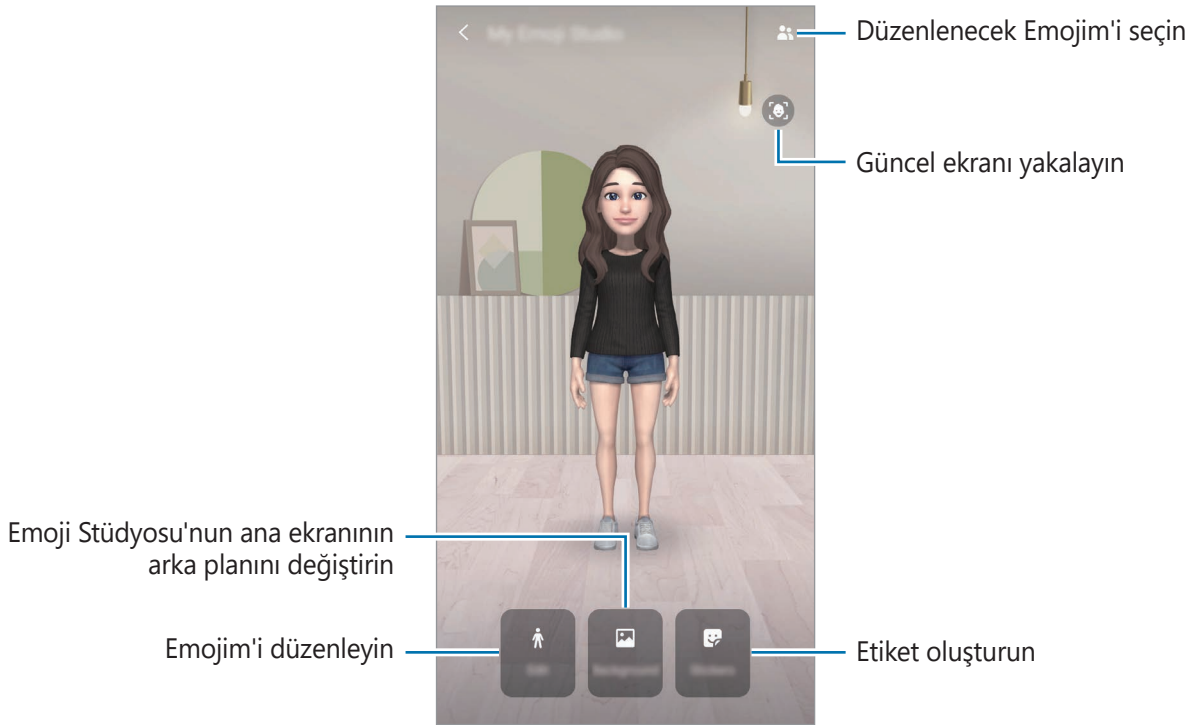

Emojim'i düzenleme

Emojim'i düzenleyin ya da Emoji Stüdyosu arka planını değiştirin.
Emojim Stüdyosu'nda **Düzenle** ya da **Arka plan** üzerine dokununuz.

Emojim etiketleri

Emojim ifadeleri ve eylemleriyle kendi etiketlerinizi oluşturun. Emojim etiketlerinizi, mesaj gönderirken ya da bir sosyal ağda kullanabilirsiniz.

Emojim etiketlerini görüntüleme

Emoji Stüdyosu'nda **Etiketler** üzerine dokununuz. Daha sonra Emojim etiketlerini görüntüleyebilirsiniz.

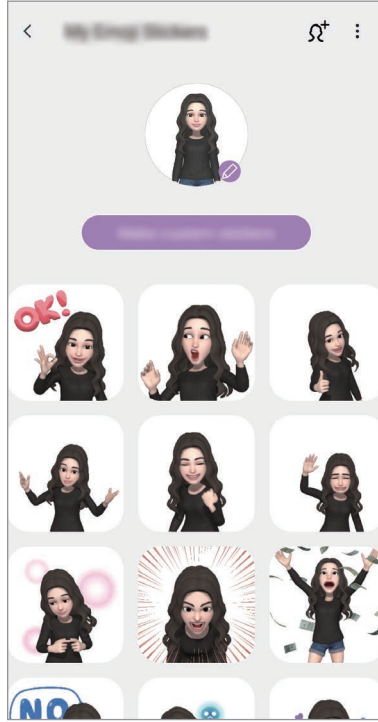

Kendi etiketlerinizi oluşturmak

İstediğiniz gibi Emojim etiketleri oluşturun.

1 Emoji Stüdyosu'nda **Etiketler** → **Özel etiket oluştur** üzerine dokununuz.

2 Etiketleri istediğiniz gibi düzenleyin.

- 🗨️ : Etiket ekleyin.
- 🖼️ : Etiket arka planını seçin.
- 😊 : Bir ifade seçin.
- 🧑 : Bir eylem seçin.
- T : Metin girin.
- 🖋️ : Etiketler üzerine yazın ya da çizim yapın.

3 Kaydet üzerine dokunun.

Emojim etiketlerini konuşmalarda kullanma

Emojim etiketlerinizi, mesajlaşırken ya da bir sosyal ağda kullanabilirsiniz. Aşağıdaki eylemler, Emojim etiketlerinin **Mesajlar** uygulamasında nasıl kullanılacağını örnekleridir.

1 **Mesajlar** uygulamasında mesaj oluştururken Samsung klavyede 🗨️ üzerine dokunun.

2 Emojim simgesinin üzerine dokunun.

3 Emojim etiketlerinden birini seçin.
Emojim etiketi eklenir.

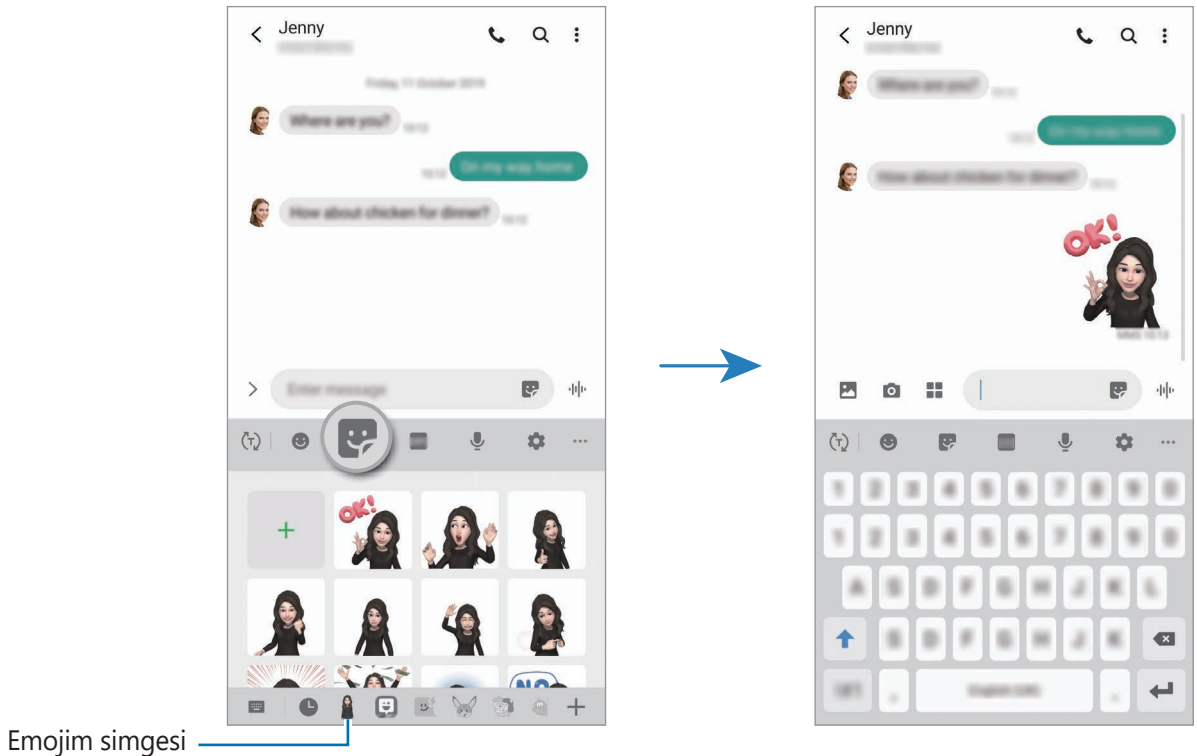

Emojim etiketlerini silme

Samsung klavyesinde 🗑️ ögesine ve ardından klavyenin alt kısmındaki ⚙️ ögesine dokunun. Silmek istediğiniz Emojim etiketlerini seçip **Sil** üzerine dokununuz.

Emojim'li fotoğraflar veya videolar çekme

Çeşitli çekim modlarını kullanarak Emojim ile eğlenceli fotoğraflar ya da videolar oluşturun.



Maske



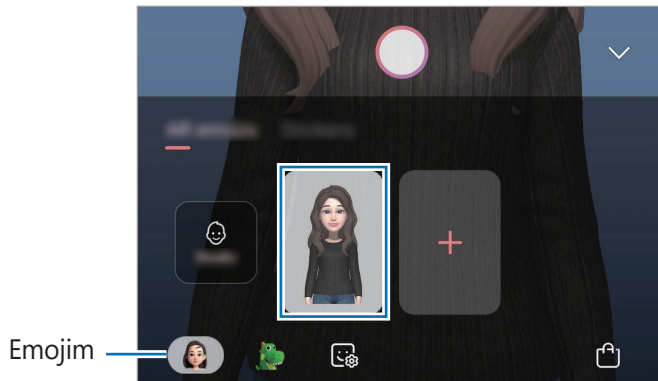

Temel Bilgiler

- 1 **Kamera** uygulamasını başlatın, çekim modları listesinde **DHA FZL** seçeneğine dokununuz ve **AR EMOJİ** üzerine dokununuz.
- 2 Kullanmak istediğiniz Emojim'i seçin.



3 Kullanmak istediğiniz modu seçin.

-  (**Maske**): Emojim'in yüzü, yüzünüzün üzerinde belirlediğinde maske takmışsınız gibi görünür.
-  (**Temel**): Emojim, ifadelerinizi taklit eder.

4 Fotoğraf çekmek için üzerine dokunun ya da video kaydetmek için önizleme ekranında sola kaydırın ve üzerine dokunun.

Çektiğiniz resimleri ve videoları **Galeri**'de görüntüleyebilir ve paylaşabilirsiniz.

Karakter Emojileri ya da etiketleri ile resim ya da video çekme

Karakter Emojileri ifadelerinizi taklit eder. Ayrıca yüzünüzü takip eden etiket efektleri de uygulayabilirsiniz.

1 **Kamera** uygulamasını başlatın, çekim modları listesinde **DHA FZL** seçeneğine dokunun ve **AR EMOJİ** üzerine dokunun.

2 Bir karakter Emojisi seçin ya da **Etiketler** üzerine dokunup kullanmak istediğiniz etiketi seçin.

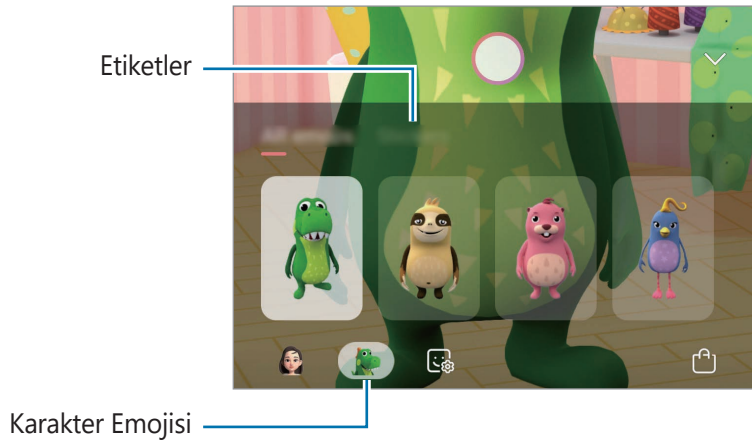

3 Fotoğraf çekmek için üzerine dokunun ya da video kaydetmek için önizleme ekranında sola kaydırın ve üzerine dokunun.

Çektiğiniz resimleri ve videoları **Galeri**'de görüntüleyebilir ve paylaşabilirsiniz.

Always On Display

Saat ve takvim gibi bilgileri görüntüleyebilir ya da ekran kapalıyken ekranda çalan müziği kontrol edebilirsiniz.

Her zaman yeni iletiler veya cevapsız aramalar gibi bildirimleri kontrol edebilirsiniz.



Always On Display parlaklığı, ışıklandırma koşullarına bağlı olarak otomatik olarak değişebilir.

Always On Display'in nasıl görüntüleneceğini ayarlama

Always On Display'in nasıl görüntüleneceğini belirleyebilirsiniz. Always On Display, sürekli veya yalnızca kapalı ekrana dokunulduğunda görünecek şekilde ayarlanabilir. Dilerseniz Always On Display'in görüntülenmesini istediğiniz saati de belirleyebilirsiniz.

Ayarlar uygulamasını başlatın, **Kilit ekranı** → **Always On Display** üzerine dokunun, ardından istediğiniz modu seçin.

- **Göstermek için dokunun:** Ekrana dokunduğunuzda, Always On Display ekranı 10 saniye boyunca görünür.
- **Her zaman göster:** Always On Display devamlı görünür.
- **Programlandığı gibi göster:** Always On Display, belirlediğiniz süre boyunca görünür. Başlangıç ve bitiş sürelerini belirlemek için **Program ayarla** üzerine dokunun.

Always On Display üzerinde bildirimleri açma

İleti, cevapsız arama veya uygulama bildirimleri aldığınızda, bildirim simgeleri Always On Display üzerinde görünür. Bildirim simgesine çift dokunarak simgenin bildirimini görüntüleyebilirsiniz.

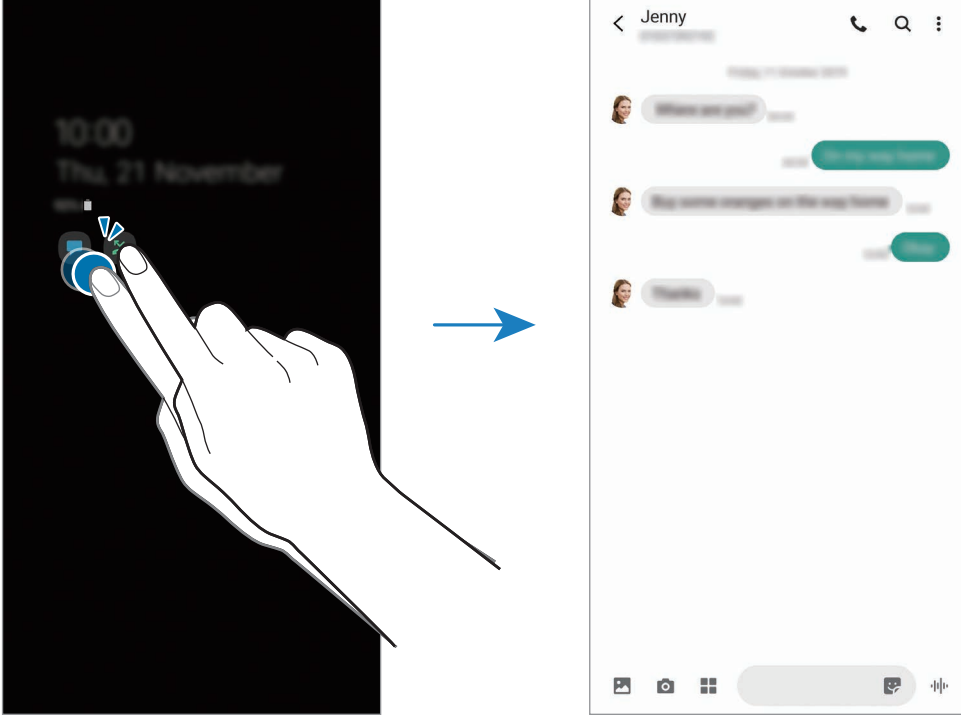

Ekran kilitliyse bildirimleri görüntülemek için ekran kilidini açmanız gerekir.

Always On Display üzerinde müzik akışını kontrol etme

Always On Display üzerinde müzik akışını kontrol edebilirsiniz.

- 1 **Ayarlar** uygulamasını başlatın, **Kilit ekranı** → **FaceWidgets** ögesine dokunun ve ardından **Müzik** tuşuna dokunarak bu işlevi etkinleştirin.
- 2 Always On Display üzerinde müzik akışını kontrol etmek için saate çift dokunun.
- 3 Müzik kontrolörüne geçmek için saat üzerinde parmağınızı sola veya sağa kaydırın.
- 4 Müzik akışını kontrol etmek için simgelere dokunun.

Bir görüntüyü Always On Display'e görüntüleme

Bir görüntüyü Always On Display'de görüntüleyebilirsiniz. Animasyonlu bir GIF'i de görüntüleyebilirsiniz.

- 1 **Ayarlar** uygulamasını başlatın → **Kilit ekranı** → **Saat stili** → **Always On Display** üzerine dokunun.
- 2 Türler listesini sola sürükleyin ve üzerinde görüntü olan türü seçin.
- 3 + üzerine dokunun ve bir görüntü seçin.
Animasyonlu bir GIF eklemek için **GIF** üzerine dokunun ve bir dosya seçin.
- 4 **Bitti** üzerine dokunun.

Always On Display özelliğini devre dışı bırakma

Ayarlar uygulamasını başlatın, önce **Kilit ekranı** ögesine, ardından **Always On Display** ögesine dokunarak bu özelliği devre dışı bırakın.

Edge ekranı

Tanıtım

Edge ekranlarından favori uygulamalarınıza ve özelliklerinize hızlıca erişebilirsiniz.

Edge panellerinin kullanımı

Edge paneli kolunu, ekranın ortasına doğru sürükleyin.

Edge paneli kolu görünmüyorsa, **Ayarlar** uygulamasını başlatın, **Ekran** → **Edge ekranı** üzerine dokununuz ve ardından **Edge panelleri** tuşuna dokunarak bu işlevi etkinleştirin.

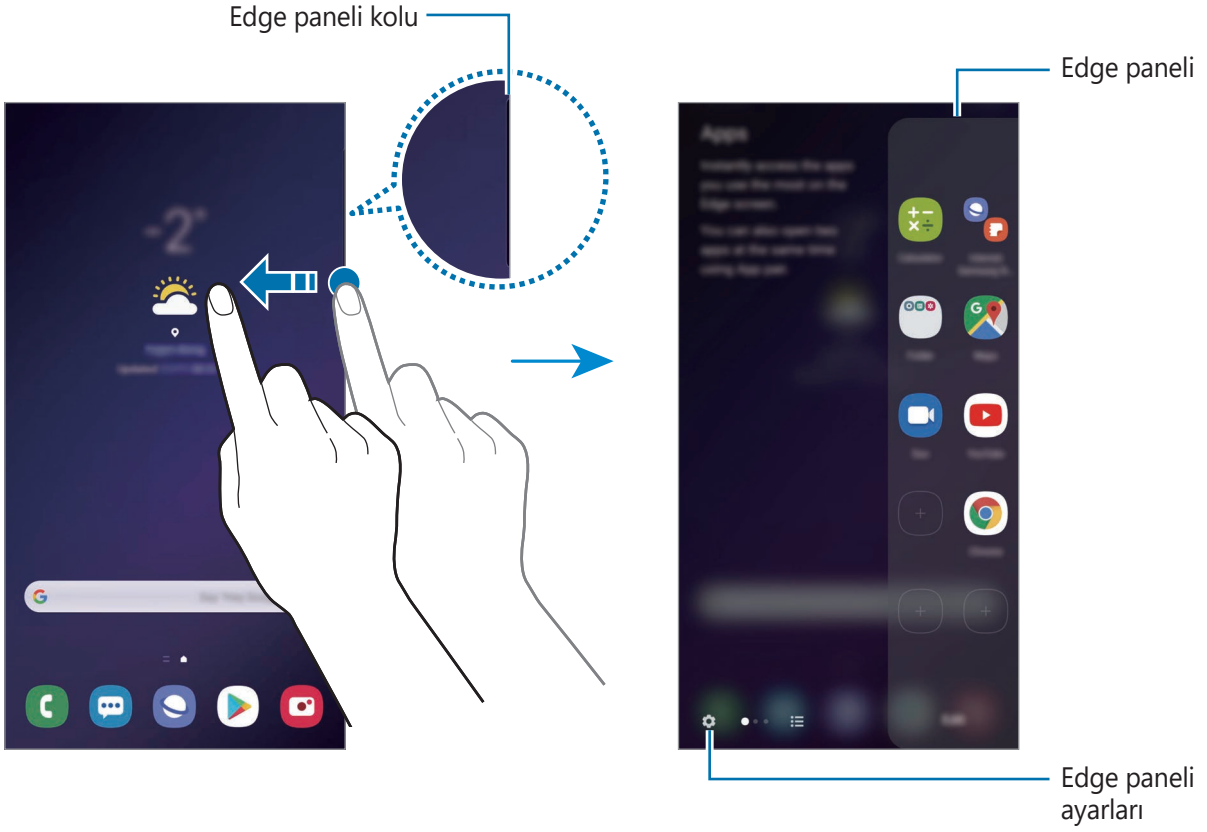



Edge panellerini düzenleme

Edge ekranı üzerinde görüntülenecek panelleri seçin veya düzenleyin.

- 1 Edge paneli kolunu, ekranın ortasına doğru sürükleyin.



2 Edge panel ayarları ekranını açmak için  üzerine dokunun.

3 Görüntülenecek Edge panellerini işaretleyin.

- Bir paneli düzenlemek için **Düzenle** üzerine dokunun.
- Daha fazla ek panel indirmek için **Galaxy Store** üzerine dokunun.
- Panelleri yeniden düzenlemek için  → **Yeniden düzenle** üzerine dokunun ve  simgesini başka bir konuma sürükleyin.

Edge paneli kolunu ayarlama

Kolun konumunu, boyutunu, şeffaflığını veya titreşim ayarlarını değiştirebilirsiniz.

Edge paneli kolunu, ekranın ortasına doğru sürükleyin. Ardından,  →  → **Kol ayarları** üzerine dokunun.



Edge uygulamaları

Sık kullanılan uygulamaları hızlı bir şekilde çalıştırın.

1 Edge paneli kolunu, ekranın ortasına doğru sürükleyin.

2 Edge uygulamaları panelinde, başlatılacak bir uygulama seçin.

Edge uygulamaları ekranını düzenleme

- Bir uygulama eklemek için, paneldeki  üzerine ve uygulamalar listesinden bir uygulamaya dokunun.
- Panel üzerinde bir klasör oluşturmak için, paneldeki  üzerine dokunun, uygulamalar listesindeki bir uygulamaya uzun dokununuz ve ardından bunu Edge uygulamaları panelindeki başka bir uygulamanın üzerine sürükleyin.
- Bir uygulamayı silmek için paneldeki uygulamaya uzun dokununuz ve ekranın üst kısmındaki **Kaldır** ögesine sürükleyin.
- Uygulamaların sırasını değiştirmek için bir uygulamaya uzun dokununuz ve başka bir konuma sürükleyin.



Edge uygulamaları panelini **Düzenle** üzerine dokunarak da düzenleyebilirsiniz.

Uygulama çiftleri ekleme

Video oynatıcı ve mesaj uygulaması gibi iki sık kullanılan uygulamayı Edge uygulamaları paneline ekleyerek onları tek bir dokunuş ile bölünmüş ekran görünümünde birlikte başlatın. Daha fazla bilgi edinmek için [Bölünmüş ekran görünümü](#) bölümüne bakın.

- 1 Edge paneli kolunu, ekranın ortasına doğru sürükleyin.
- 2 Edge uygulamaları panelinde  → **Uygulama çifti oluşt** üzerine dokununuz.
- 3 Listedeki iki uygulama seçin.
Bölünmüş ekran görünümünde açıldığında ilk uygulama üste görünür ve ikinci uygulama altta görünür.
- 4 **Tamamlandı** üzerine dokununuz.

Edge aydınlatması

Cihazı, yeni mesajlar gibi bildirimler aldığınızda ekranın kenarlarını aydınlatıp açılır bir pencere görüntülemek üzere ayarlayabilirsiniz.

Bir uygulamayı kullanırken açılır bir pencere görüntülediğinde pencereyi aşağı sürükleyerek içeriği hızla görüntüleyip mevcut eylemleri gerçekleştirebilirsiniz.

Edge aydınlatması olarak görüntülenecek şekilde bildirimleri yönetme

- 1 **Ayarlar** uygulamasını başlatın, **Ekran** → **Edge ekranı** → **Edge aydınlatması** üzerine dokununuz ve ardından tuşa dokunarak bu işlevi etkinleştirin.
- 2 **Uygulamaları seçin** üzerine dokununuz ve uygulamaların yanındaki tuşlara dokunarak buradaki bildirimleri edge aydınlatması olarak alın.



Bildirim türlerine bağlı olarak bazı bildirimler edge aydınlatması gibi görünmeyebilir.

Bildirimleri açılan pencere aracılığıyla görüntüleme

Edge aydınlatma ile belirtilen bir bildirim aldığınızda, açılan pencereyi açarak hızlı bir şekilde bu bildirim içeriğini görebilir ve mümkün olan eylemleri gerçekleştirebilirsiniz. Örneğin, video izlerken veya oyun oynarken bir mesaj alırsanız ekranı değiştirmeden mesajı görüntüleyebilir ve yanıtlayabilirsiniz.

Bir uygulamayı kullanırken edge aydınlatma ile belirtilen bir bildirim aldığınızda bildirimini aşağı sürükleyin.

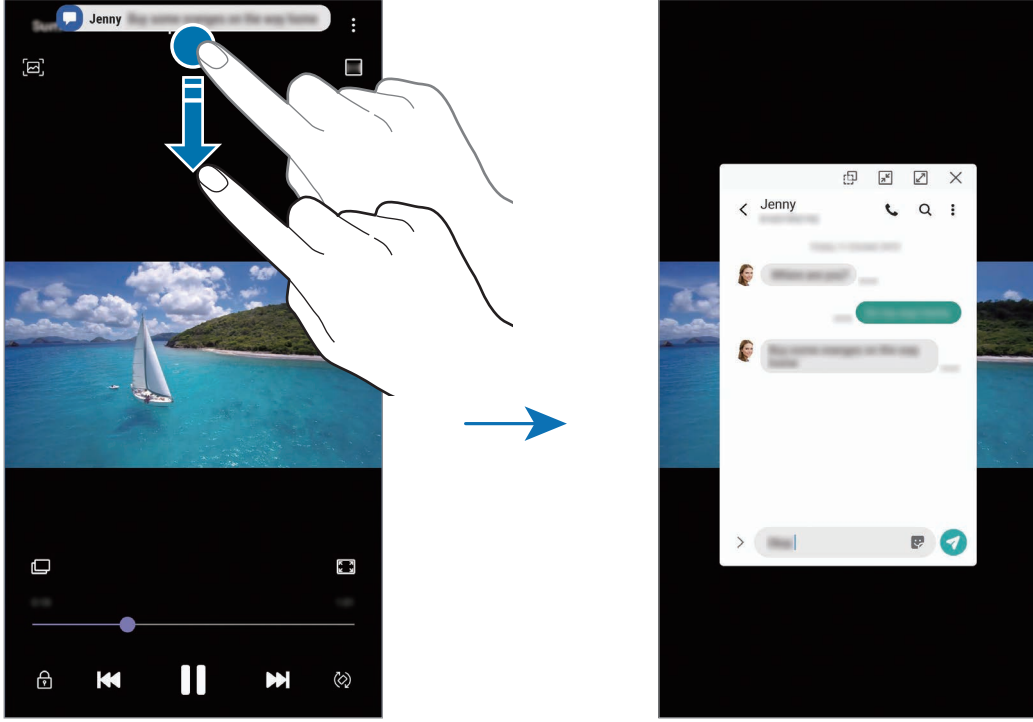

Bu özellik yalnızca Çoklu pencere ve edge aydınlatması özelliklerini destekleyen uygulamalarda kullanılabilir. Desteklenen uygulamaları görüntülemek için **Ayarlar** uygulamasını başlatın, **Ekran** → **Edge ekranı** → **Edge aydınlatması** → **Uygulamaları seçin** üzerine dokununuz.

Çoklu pencere

Tanıtım

Çoklu pencere, bölmeli bir ekranda aynı anda iki uygulama çalıştırmanıza izin verir. Ayrıca açılır pencerelerde aynı anda birden fazla uygulama çalıştırabilirsiniz.



Bazı uygulamalar bu özelliği desteklemeyebilir.

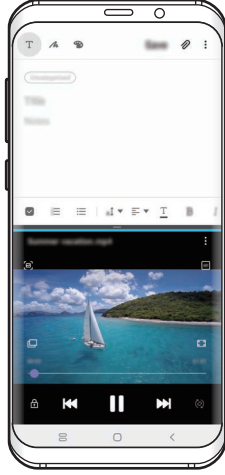

Bölünmüş ekran görünümü

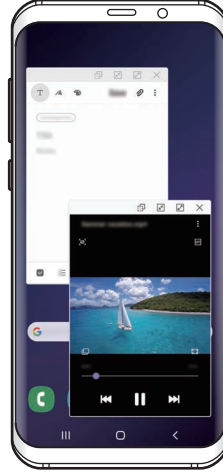

Açılır pencere görünümü

Bölünmüş ekran görünümü

- 1 Yakın zamanda kullanılan uygulamaları açmak için Son Uygulamalar tuşuna dokunun.
- 2 Parmağınızı sola veya sağa kaydırın, uygulama simgelerinden birine dokunun ve ardından **Bölünmüş ekran görünümünde aç** üzerine dokunun.
Seçili uygulama, üst pencerede başlayacaktır.

3 Alt pencerede, başlatmak için başka bir uygulama seçmek üzere parmağınızı sola veya sağa kaydırın.

Son uygulamalar listesinde yer almayan uygulamaları başlatmak için Ana ekran tuşuna veya Geri tuşuna dokununuz ve bir uygulama seçin.

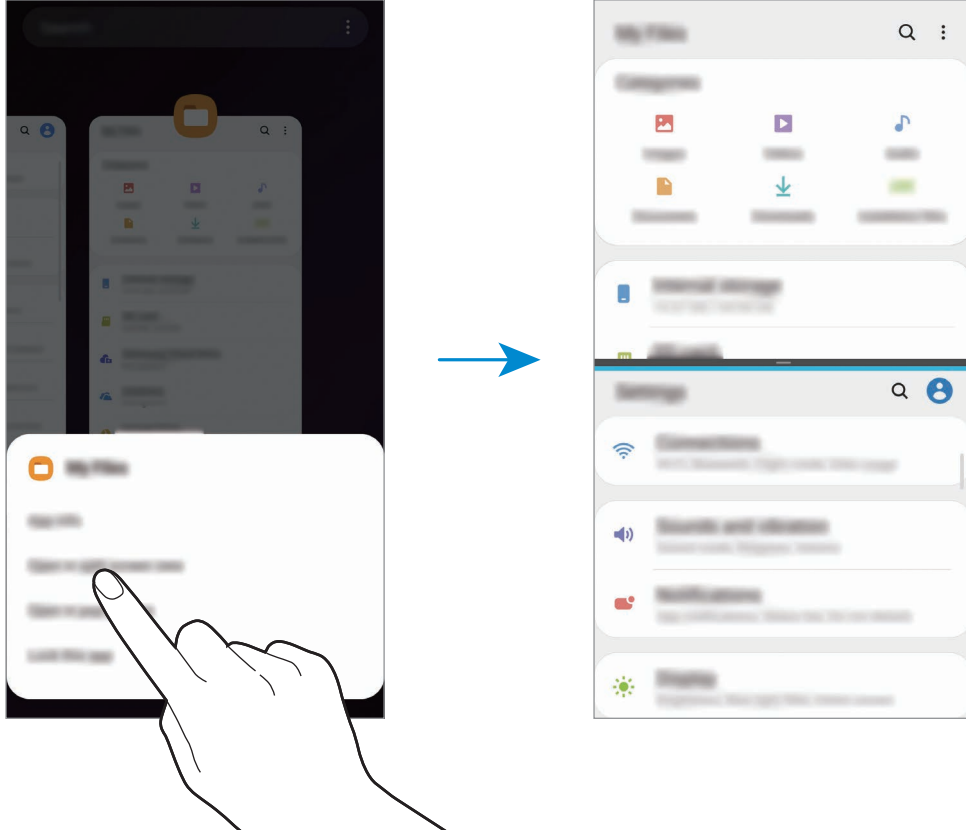

Pencere boyutunu ayarlama

Çubuğu uygulama pencereleri arasında yukarı veya aşağı sürükleyerek pencerelerin boyutunu ayarlayın.

Uygulama pencereleri arasındaki çubuğu ekranın en üst veya en alt kenarına sürüklediğinizde, pencere ekranı kaplar.

Açılır pencere görünümü

- 1 Yakın zamanda kullanılan uygulamaları açmak için Son Uygulamalar tuşuna dokunun.
- 2 Parmağınızı sola veya sağa kaydırın, uygulama simgelerinden birine dokunun ve ardından **Açılır pencere görünümünde aç** üzerine dokunun.
Uygulama ekranı bir açılır pencerede görünecektir.

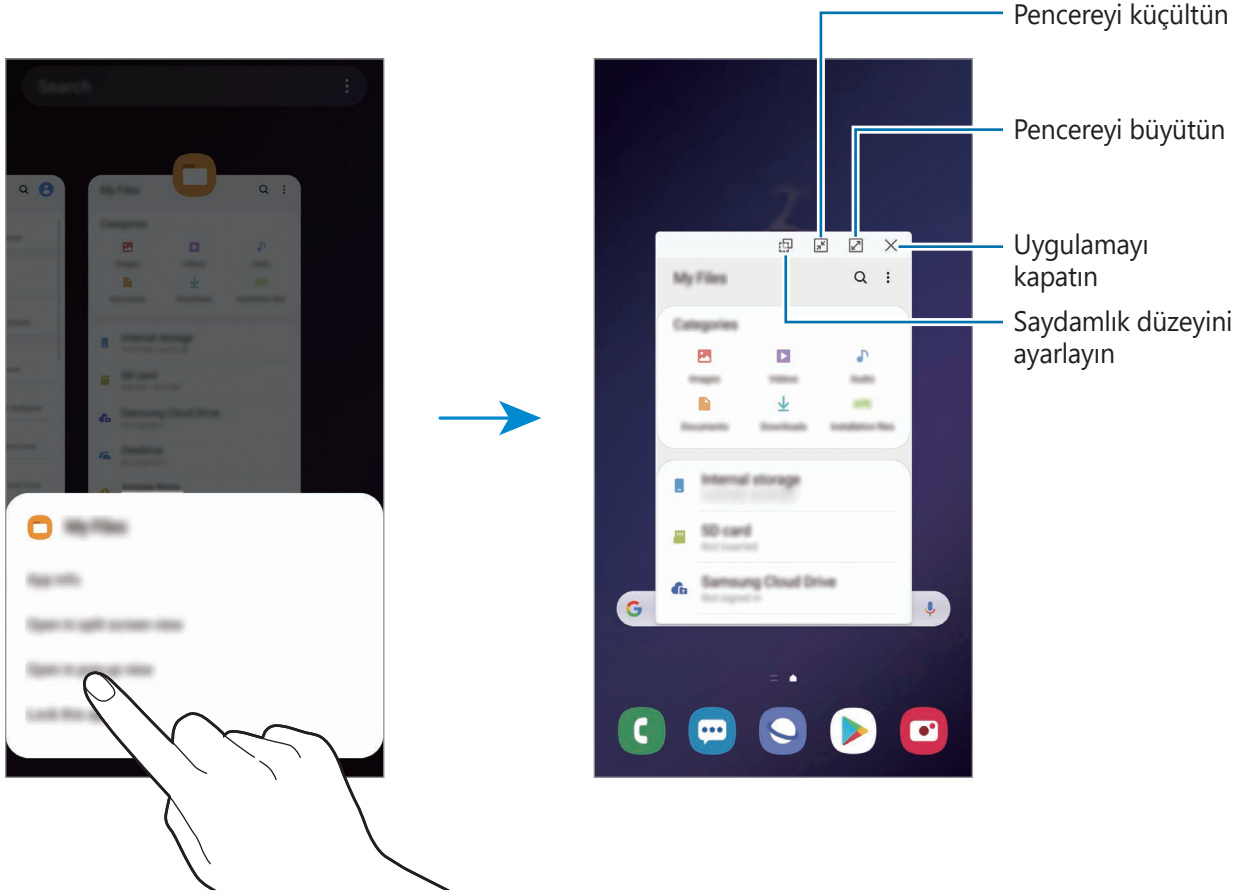

Açılır pencereleri taşıma

Bir açılır pencereyi taşımak için pencerenin araç çubuğuna dokunun ve yeni bir konuma sürükleyin.

Samsung Health

Tanıtım

Samsung Health, sağlığını ve zindeliğini yönetmenize yardımcı olur. Sağlık ve zindelik hedefleri belirleyin, ilerlemenizi kontrol edin ve genel sağlığınızın kaydını takip edin. Ayrıca, adım sayısı kayıtlarınızı diğer Samsung Health kullanıcılarıyla karşılaştırabilir, arkadaşlarınızla rekabet edebilir ve sağlıkla ilgili ipuçlarını görüntüleyebilirsiniz.

Samsung Health'i Kullanma

Samsung Health uygulamasını başlatın. Bu uygulamayı ilk kez başlatırken veya bir veri sınırlamadan sonra yeniden çalıştırırken, kurulumu sonlandırmak için ekrandaki talimatları izleyin.



Bazı özellikler bölgeye bağlı olarak kullanılamayabilir.

Samsung Health ana ekranına öge eklemek için takip edilenler listesinin altındaki **Ögeleri yönet** seçeneğine dokunun ve eklenmesini istediğiniz öğeler için **+** üzerine dokunun.

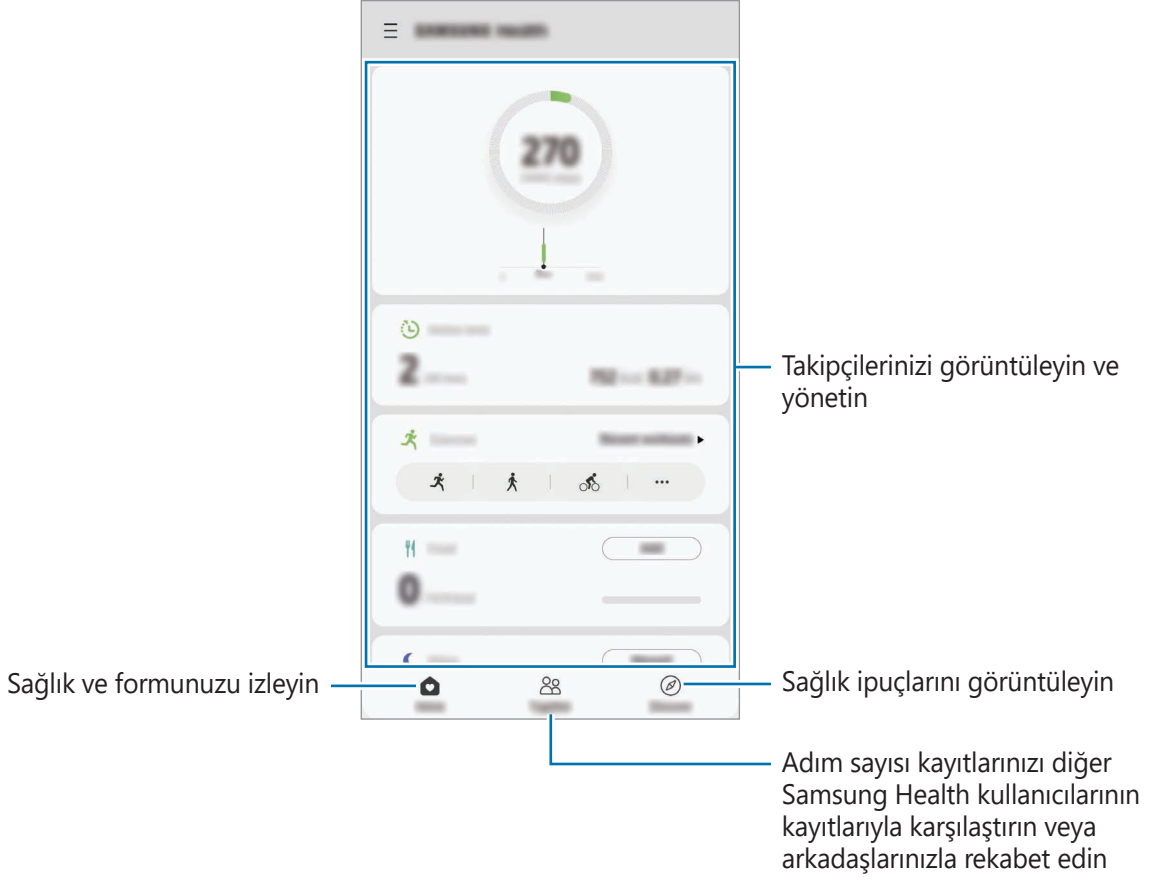

Birlikte

Birlikte, adım sayısı hedefleri belirlemenize ve arkadaşlarınızla yarışmanıza olanak sağlar. Arkadaşlarınızı birlikte yürümeye davet edebilir, hedef adım sayılarını belirleyebilir, yarışmalar içinde rekabet edebilir ve sıralamanızı görüntüleyebilirsiniz.

Samsung Health ana ekranında, **Birlikte** üzerine dokunun.

Adımlar

Cihaz, attığınız adım sayısını sayar ve katedilen mesafeyi ölçer.

Samsung Health ana ekranında, adım sayısı takipçisine dokunun.

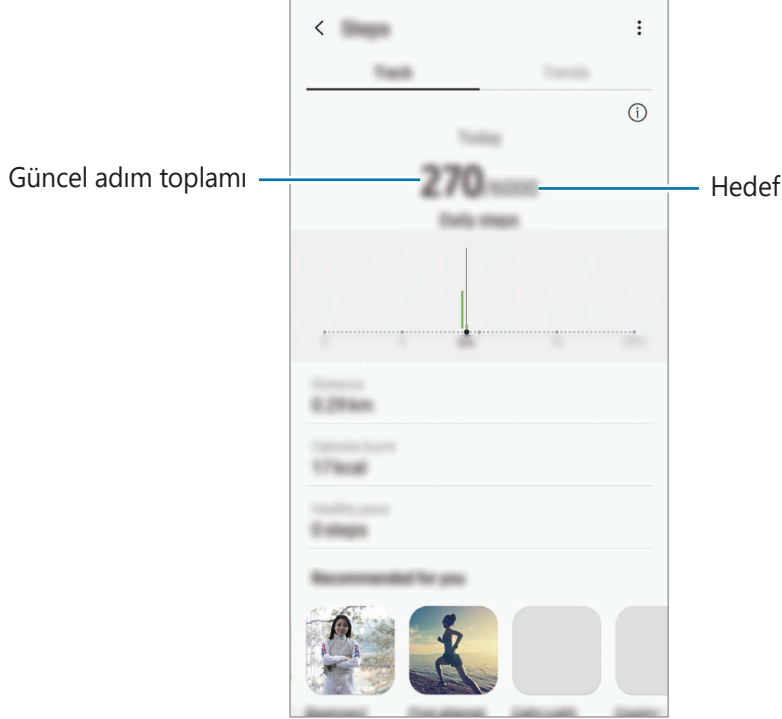

- Adım takip uygulaması adımlarınızı izlerken ve ardından adım sayımını gösterirken kısa bir gecikme yaşayabilirsiniz. Hedefinize ulaştığınızı gösteren açılır bir pencereden önce kısa bir gecikme meydana gelebilir.
- Bir araba ya da tren ile seyahat ederken adım takip uygulamasını kullanıyorsanız, titreşim adım sayınızı etkileyebilir.
- Bildirim panelinden geçerli adımlarınızı kontrol edebilirsiniz. Bildirimleri kapatmak için Samsung Health ana ekranında, **☰** → **⚙️** → **Bildirimler** üzerine dokunun ve ardından devre dışı bırakmak için **Kategoriler** altında **Adım** tuşu üzerine dokunun.

Kalp atış hızı

Kalp atış hızınızı ölçün ve kaydedin.



Kalp hızı takipçisi sadece fitness ve bilgi amaçlıdır ve hastalıkların ya da diğer durumların tanınması veya hastalıkların tedavisi, hafifletilmesi veya önlenmesi amacıyla taşımamaktadır.

Kalp atış hızınızı ölçmeden önce aşağıdaki şartların farkında olun:

- Ölçümleri almadan önce 5 dakika dinlenin.
- Eğer ölçüm beklenen kalp atış hızından çok farklı ise, 30 dakika dinlenin ve tekrar ölçün.
- Kış aylarında ya da soğuk havalarda, kalp atış hızınızı ölçerken ısıınızı koruyun.
- Ölçüm almadan önce sigara içmek ya da alkol almak kalp atış hızınızın normal kalp atış hızından farklı olmasına sebep olabilir.
- Kalp atış hızı ölçümlerini alırken yürümeyin, esnemeyin veya derin soluk almayın. Bunları yapmanız kalp atış hızınızın yanlış kaydedilmesine sebep olabilir.
- Kalp atış hızı ölçümleri ölçüm yöntemine ve alındıkları ortama bağlı olarak farklılık gösterebilir.
- Kalp hızı sensörü çalışmıyorsa sensörü temizledikten sonra parmağınızı sensörün merkezine yerleştirin. Kalp hızı sensöründe aynı sorun yaşanmaya devam ediyorsa, Samsung Servis Merkezi'ne başvurun.

- 1 Kalp atış hızınızı ölçmeye başlamak için Samsung Health ana ekranında kalp hızı takipçisi üzerindeki **Ölç** üzerine dokununuz.
- 2 Parmağınızı cihazın arkasındaki kalp hızı sensörünün üzerine yerleştirin.

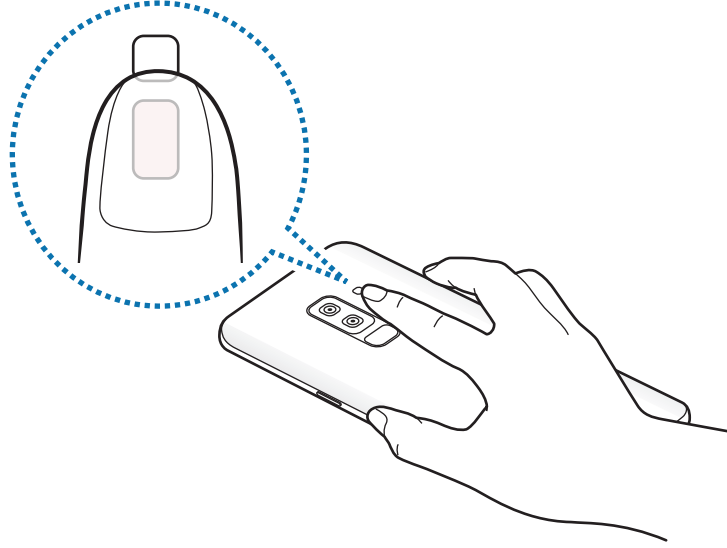

- 3 Belirli bir sürenin ardından, mevcut kalp hızınız ekranda görüntülenecektir. Parmağınızı sensörden kaldırın.

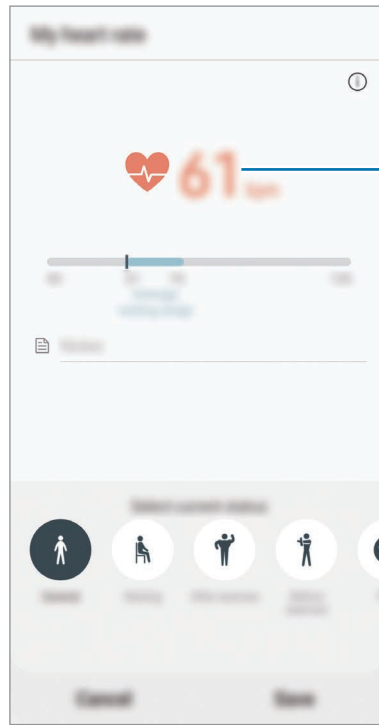

Şu anki kalp atışınız

Ek bilgiler

- Samsung Health işlevleri sadece fitness ve sağlık amaçlıdır ve bakım, mitigasyon, tedavi ya da hastalıkların önlenmesinde hastalıkların ya da diğer durumların tanılanması amacı taşımamaktadır.
- Samsung Health için mevcut olan işlevler, özellikler ve eklenebilir uygulamalar, yerel yasa ve yönetmelikler nedeniyle ülkeden ülkeye farklılık gösterebilir. Kullanmadan önce kendi bölgenize özel kullanılabilir uygulamaları ve özellikleri kontrol etmelisiniz.
- Samsung Health uygulamaları ve hizmeti bir ön uyarı olmaksızın değiştirilebilir ya da kesilebilir.
- Böyle bir veri toplama talep ettiğiniz hizmeti sağlamak ile sınırlı olup buna zindeliğinizi artırmak için ek bilgi sağlamak, senkronize etmek, veri analizi yapmak ve istatistikleri çıkarmak ya da daha iyi hizmet geliştirmek ve sağlamak dahildir. (Fakat, Samsung account'unuzda Samsung Health'den oturum açarsanız veri yedekleme amacıyla verileriniz sunucuya kaydedilebilir.) Bu amaç doğrultusunda tamamlamak için kişisel bilgiler saklanabilir. Ayarlar menüsünden Kişisel verileri sil seçeneğiyle Samsung Health'in kaydettiği kişisel verileri silebilirsiniz. Sosyal ağlarda paylaşılan veya depolama cihazlarına aktarılan herhangi bir veriyi silmek için bunları ayrı bir şekilde silmelisiniz.
- Verilerinizi diğer Samsung servisleri, seçtiğiniz uygun üçüncü partiler ve diğer bağlı cihazlarınız ile paylaşabilir ve /ya da senkronize edebilirsiniz. Bu gibi diğer servisler ya da üçüncü parti cihazlar tarafından Samsung Health bilgilerine erişime yalnızca sizin onayınızla izin verilir.
- Sosyal ağlarda paylaşılan ya da diğer kişilere gönderilen verilerin yanlış kullanımından tamamen siz sorumlusunuz. Kişisel verilerinizi diğer kişiler ile paylaşırken dikkatli olun.
- Eğer Bluetooth gibi kablosuz bir bağlantı kullanıyorsanız, cihaz diğer cihazlardan gelen elektronik etkileşimden etkilenebilir. Radyo dalgaları yayan diğer cihazların yakınında cihazı kullanmayın.
- Lütfen Samsung Health'i kullanmadan önce Samsung Health Hüküm ve Koşullar ve Gizlilik Politikasını dikkatlice okuyun.

Galaxy Wearable

Galaxy Wearable, giyilebilir cihazlarınızı yönetmenizi sağlayan bir uygulamadır. Cihazınızı giyilebilir cihaza bağladığınızda, giyilebilir cihazın ayarlarını ve uygulamalarını özelleştirebilirsiniz.

Galaxy Wearable uygulamasını başlatın.

Cihazınızı giyilebilir cihaza bağlamak için **Başla** üzerine dokununuz. Kurulumu tamamlamak için ekrandaki talimatları uygulayın. Giyilebilir cihazı, cihazınıza nasıl bağlayacağınız ve kullanacağınız hakkında ayrıntılı bilgi için giyilebilir cihazın kullanma kılavuzuna bakın.

Samsung Members

Samsung Members, müşterilere destek hizmetleri (örneğin, cihaz sorunlarının tanınması) sunar ve kullanıcıların sorular ve hata raporları göndermesine olanak sağlar. Ayrıca, Galaxy kullanıcıları topluluğundaki diğer kişilerle bilgi paylaşabilir veya en yeni Galaxy haberlerini ve ipuçlarını görebilirsiniz. **Samsung Members**, cihazınızı kullanırken karşılaşılabileceğiniz sorunları çözmenize yardımcı olabilir.



Geri bildiriminizi göndermek veya yorumlarınızı yayımlamak için Samsung account'unuzla oturum açmanız gerekir. Daha fazla bilgi için [Samsung account](#) bölümüne bakın.

Samsung Notes

Klavyeden metin girerek veya ekrana elle yazarak veya çizim yaparak notlar oluşturabilirsiniz. Notlarınıza görüntü veya ses kaydı da ekleyebilirsiniz.

Notları oluşturma

- 1 **Samsung Notes** uygulamasını başlatın ve **+** ögesine dokununuz.
- 2 Ekranın üstündeki araç çubuğunda bir giriş yöntemi seçin ve bir not oluşturun.

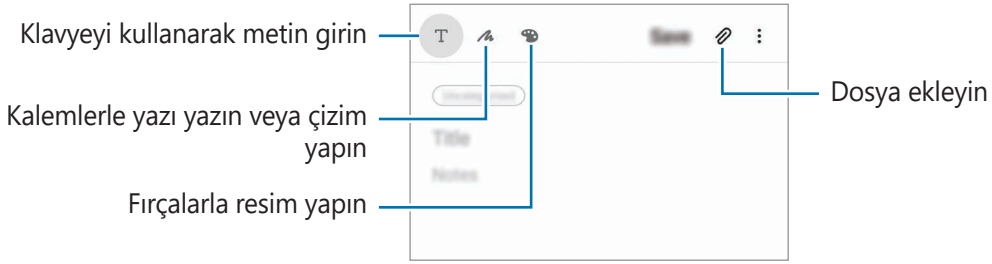

- 3 Notu oluşturmayı tamamladığınızda **Kaydet** üzerine dokununuz.

Not silme

- 1 **Samsung Notes** uygulamasını başlatın.
- 2 Bir notu silmek için nota uzun dokununuz.
Birden fazla notu silmek için, silmek istediğiniz notları işaretleyin.
- 3 **Sil** üzerine dokununuz.

Takvim

Planlayıcınızdaki yaklaşan etkinlikleri ve hatırlatıcıları girerek planınızı yönetin.

Etkinlikleri oluşturma

1 **Takvim** uygulamasını başlatın, **+** üzerine dokunun veya bir tarihe iki kez dokunun. Eğer etkinlikler veya görevler daha önceden tarihe kaydedilmişse, tarihe dokunun ve **+** üzerine dokunun.

2 Etkinlik detaylarını girin.

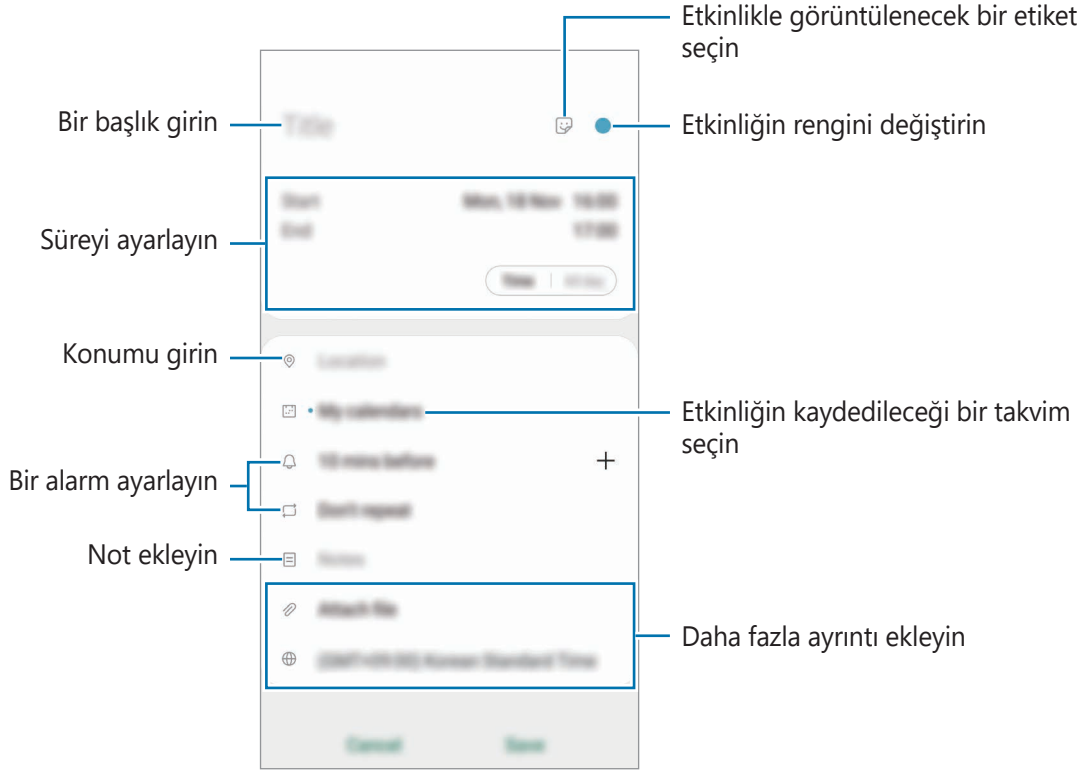

3 Etkinliği kaydetmek için **Kaydet** üzerine dokunun.

Hatırlatıcı oluşturma



Hatırlatıcı olarak görev oluşturabilir ve her hatırlatıcı için önceden ayarlanan saatte ve konumda bildirimler alabilirsiniz. **Takvim** uygulamasını başlatın ve  → **Reminder** üzerine dokununuz. **Reminder** uygulama başlar. Daha fazla bilgi için [Reminder](#) bölümüne bakınız.

Etkinlikleri hesaplarınızla senkronize etme

1 **Ayarlar** uygulamasını başlatın, **Hesaplar ve yedekleme** → **Hesaplar** üzerine dokununuz ve ardından senkronize edilecek hesabı seçin.

2 **Hesabı eşitle** üzerine ve **Takvim** tuşunun üzerine dokunarak etkinleştirin.

Samsung account için,  → **Eşitleme ayarları** üzerine ve **Takvim** anahtarına dokunarak bunu etkinleştirin.

Senkronize edilecek hesapları eklemek için **Takvim** uygulamasını başlatın ve  →  → **Yeni hesap ekle** üzerine dokununuz. Ardından, senkronize edeceğiniz bir hesap seçin ve oturum açın. Bir hesap eklendiğinde, hesap adının yanında mavi bir daire görünür.

Ses Kaydedici

Tanıtım

Çeşitli durumlar için farklı kayıt modları kullanın. Cihaz sesinizi metin haline dönüştürebilir ve farklı ses kaynaklarını ayırt edebilir.

Ses kaydı yapma

1 **Ses Kaydedici** uygulamasını başlatın.

2 Kayıt işlemini başlatmak için  üzerine dokununuz. Mikrofona doğru konuşunuz.

- Kayıt işlemini duraklatmak için  üzerine dokununuz.
- Bir ses kaydı yaparken, **YER İMİ** üzerine dokunarak bir yer imi ekleyiniz.

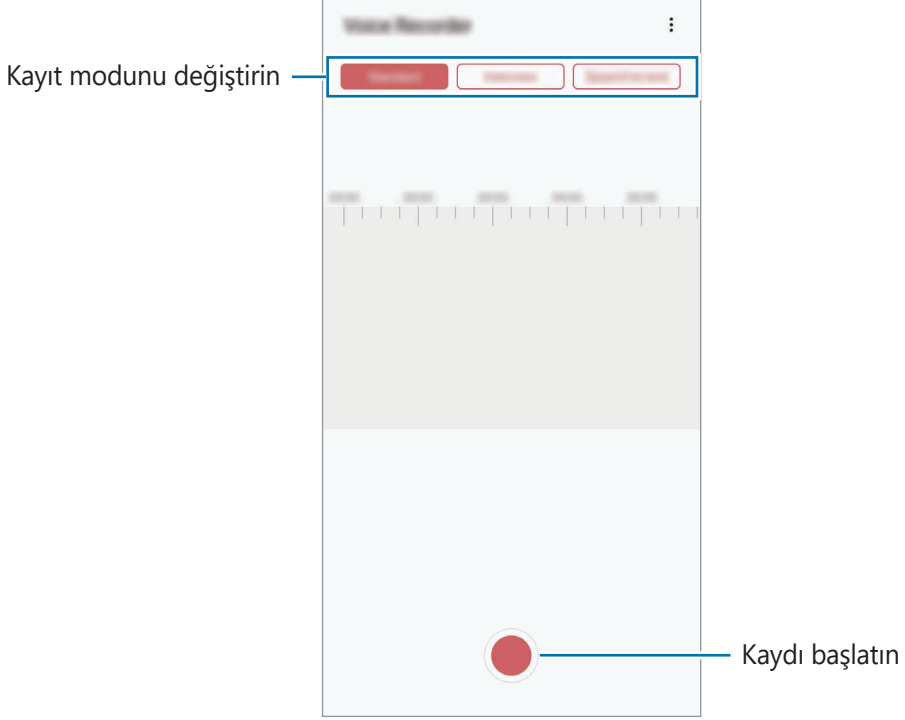

3 Kayıt işlemini sonlandırmak için  üzerine dokununuz.

4 Dosya adını girip **Kaydet** üzerine dokununuz.

Kayıt modunu deęiřtirme

Ses Kaydedici uygulamasını başlatın.

Ses kaydedici ekranının üstünde bir mod seçin.

- **Standart:** Bu normal kayıt modudur.
- **Röportaj:** Cihaz, yanlardan gelen sesin seviyesini azaltırken, cihazın üstünden ve altından gelen sesi yüksek ses seviyesinde kaydeder.
- **Konuşmadn metne:** Cihaz sesinizi kaydeder ve bu sesi aynı anda ekranda metin haline dönüřtürür. En iyi sonuçlar için cihazı aęzınıza yakın tutun, sessiz bir yerde yüksek sesle ve anlaşılır şekilde konuşun.



Sesli not sistem dili konuştuęunuz dil ile eşleşmezse, cihaz sesinizi algılamayacaktır. Bu özellięi kullanmadan önce, mevcut dil üzerine dokunarak sesli not sistem dilini ayarlayın.

Seçilen ses kayıtlarını oynatma

Röportaj kayıtlarını gözden geçirirken, kayıtlardaki bazı ses kaynaklarını sessize alabilir ya da sesini açabilirsiniz.

- 1 **Ses Kaydedici** uygulamasını başlatın.
- 2 **Listele** üzerine dokunun ve röportaj modunda yapılan bir ses kaydı seçin.
- 3 Ses kaynaklarından bazılarını sessize almak için, sesin kısılacağı yönde  üzerine dokunun.

Simge  olacaktır ve ses susturulacaktır.

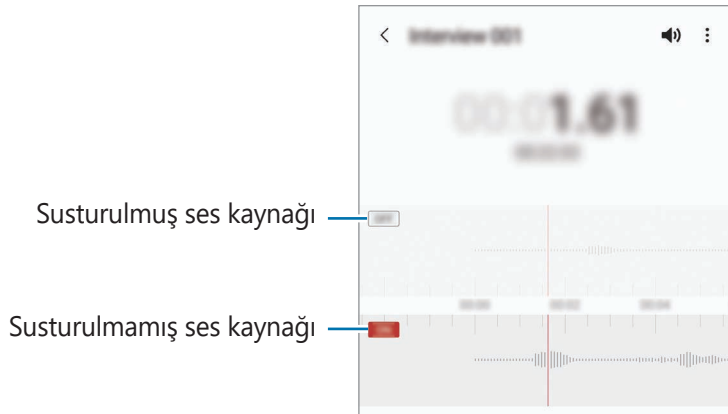

Dosyalarım

Cihazda veya Cloud depolama hizmetleri gibi diğer konumlarda kayıtlı çeşitli dosyalara erişin ve yönetin.

Dosyalarım uygulamasını başlatın.

Tüm depolardaki dosyaları görüntüleyin.

Gereksiz verileri belirlemek ve cihazın depolama alanında yer açmak için **Depolamayı analiz et** seçeneğinin üzerine dokununuz.

Dosyaları ya da klasörleri aramak için **Q** üzerine dokununuz.

Saat

Tanıtım

Alarm ayarlayın, dünyanın dört bir yanındaki şehirlerde saatin kaç olduğuna bakın, bir etkinlik planlayın veya belli bir süre ayarlayın.

Alarm

Saat uygulamasını başlatın ve **Alarm** üzerine dokununuz.

Alarm ayarlama

Alarmlar listesinden **+** üzerine dokununuz, bir alarm saati ayarlayın, alarmın tekrarlanacağı günleri seçin, diğer çeşitli alarm seçeneklerini ayarlayın ve ardından **Kaydet** üzerine dokununuz.

Bir alarm zamanı girmek üzere tuş takımını açmak için, zaman girdi alanına dokununuz.

Alarmları etkinleştirmek veya devre dışı bırakmak için alarmlar listesinde alarmın yanındaki tuşa dokununuz.

Alarmı durdurma

Durdur üzerine alarmı durdurmak için dokununuz. Erteleme seçeneğini daha önceden etkinleştirdiyseniz, alarmın belli bir süre sonra tekrarlaması için **Ertele** üzerine dokununuz.

Alarm silme

Bir alarma uzun dokununuz, silinecek alarmları işaretleyin ve ardından **Sil** üzerine dokununuz.

Dünya Saati

Saat uygulamasını başlatın ve **Dünya Saati** üzerine dokunun.

Saat oluşturma

⊕ üzerine dokunun, bir şehir adı girin veya haritadan bir şehri seçin ve ardından **Ekle** üzerine dokunun.

Saat dilimi dönüştürücüsünü kullanmak için ⋮ → **Saat dilimi dönüştürücü** üzerine dokunun.

Saat silme

Bir saate uzun dokunun, silinecek saatleri işaretleyin ve ardından **Sil** üzerine dokunun.

Kronometre

1 **Saat** uygulamasını başlatın ve **Kronometre** üzerine dokunun.

2 Bir etkinliği başlatmak için **Başlangıç** üzerine dokunun.

Bir etkinliğin zamanını tutarken tur zamanlarını kaydetmek için **Tur** üzerine dokunun.

3 **Dur** üzerine dokunarak zamanı durdurun.

- Zamanı tekrar başlatmak için **Süzdür** üzerine dokunun.
- Tur zamanlarını silmek için **Sıfırla** üzerine dokunun.

Zamanlayıcı

1 **Saat** uygulamasını başlatın ve **Zamanlayıcı** üzerine dokunun.

Sık kullanılan bir zamanlayıcı eklemek için ⊕ üzerine dokunun, süreyi ve adı belirleyin ve ardından **Ekle** üzerine dokunun.

2 Süreyi ayarlayın ve **Başlangıç** üzerine dokunun.

Bir süre girmek üzere tuş takımını açmak için, süre girdi alanına dokunun.

3 Zamanlayıcı kapandığında **Durdur** üzerine dokunun.

Hesap Makinesi

Basit veya karmaşık hesaplamalar gerçekleştirin.

Hesap Makinesi uygulamasını başlatın.

- 🕒 : Hesaplama geçmişini görüntüleyin. Geçmişini temizlemek için **Geçmişini temizle** üzerine dokununuz. Hesaplama geçmişi panelini kapatmak için 🗑️ üzerine dokununuz.
- 📏 : Birim dönüştürme aracını kullanın. Alan, uzunluk veya sıcaklık gibi çeşitli değerleri başka birimlere dönüştürebilirsiniz.
- 📐 : Bilimsel hesap makinesini kullanın.

Game Launcher

Tanıtım

Game Launcher **Play Store** ve **Galaxy Store**'dan indirilen oyunlarınızı kolay erişim için tek bir yerde toplar. Oyunları daha kolay oynamak için cihazı oyun moduna ayarlayabilirsiniz.

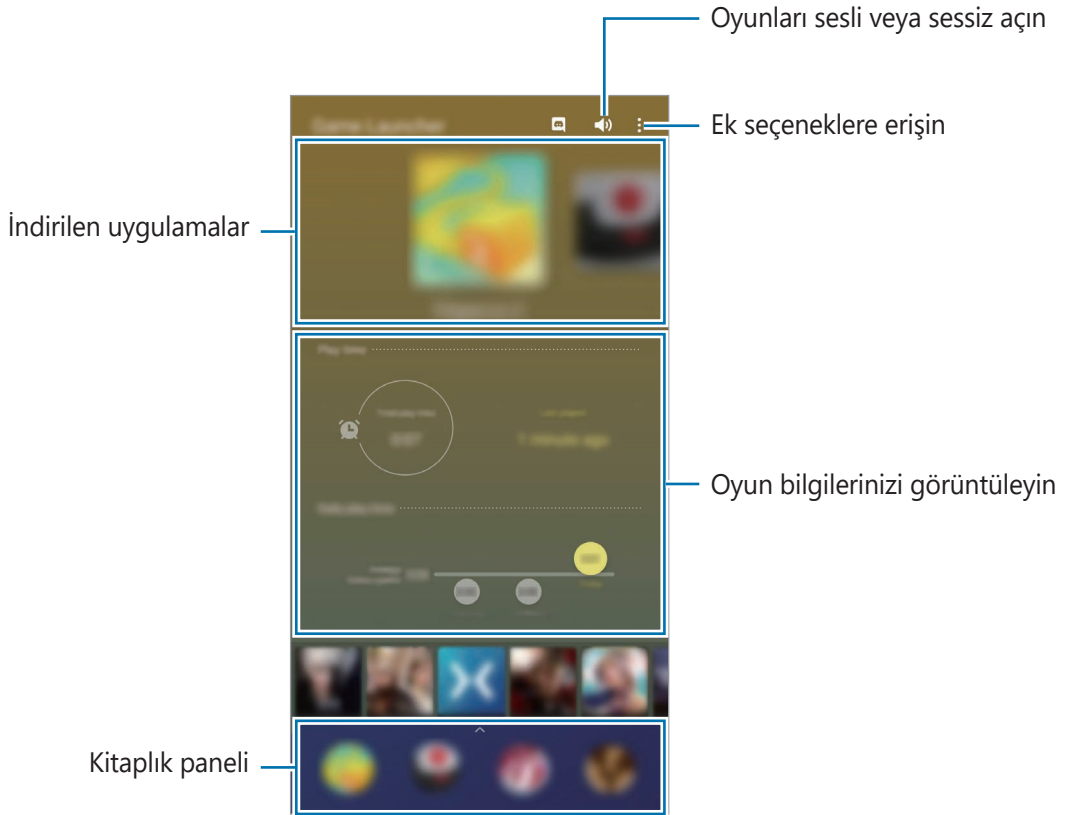

Game Launcher Kullanma

1 **Game Launcher** uygulamasını başlatın.



Game Launcher görünmüyorsa özelliği etkinleştirmek için **Ayarlar** uygulamasını başlatın, **Gelişmiş özellikler** üzerine dokununuz ve ardından **Game Launcher** tuşuna dokununuz.

2 Kitaplık panelini yukarı doğru sürükleyin ve bir oyun üzerine dokununuz.



Play Store ve **Galaxy Store**'dan indirilen oyunlar Game Launcher ekranında otomatik olarak gösterilecektir. Oyunlarınızı göremiyorsanız Kitaplık panelini yukarı doğru sürükleyin ve **→ Uygulamaları ekle** üzerine dokununuz.

Bir oyunu Game Launcher'dan kaldırma

Kitaplık panelini yukarı doğru sürükleyin, bir oyuna dokununuz ve basılı tutun ve ardından **Game Launcher'dan kaldır** üzerine dokununuz.

Performans modunu değiştirme

Oyun performans modunu değiştirebilirsiniz.

Game Launcher uygulamasını başlatın, **→ Oyun performansı** üzerine dokununuz ve ardından istediğiniz modu seçin.

- **Güç tasarrufna odaklanın:** Bu, oyun oynarken pil tasarrufu sağlar.
- **Dengeli:** Bu, performansı ve pil kullanım süresini dengeler.
- **Performansa odaklanın:** Bu, oyun oynarken size mümkün olan en iyi performansı sunmaya odaklanır.



Pil gücü verimi oyundan oyuna farklılık gösterebilir.

Game Booster

Tanıtım

Game Booster, oyunları daha iyi bir ortamda oynamanıza yardımcı olur ve Game Booster panelindeki yararlı seçenekleri kullanmanıza olanak verir.



Game Booster'ı Kullanma

Oyun oynarken Game Booster panelini açmak için navigasyon çubuğunda  üzerine dokunun. Navigasyon çubuğu gizliyse, çubuğun görünmesi için ekran alt kısmından yukarıya doğru sürükleyin.

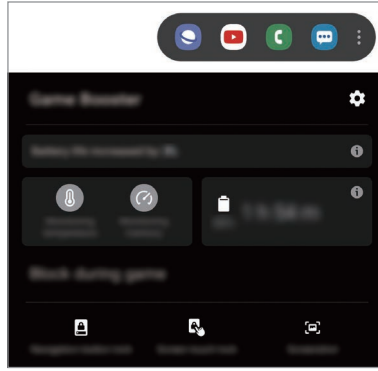

Kullanılabilir seçenekler oyuna bağlı olarak değişebilir.



-  : Game Booster ayarlarını yapılandırın.
- **Sıcaklık izleme/Hafıza izleme:** Cihazın aşırı ısınmasını önlemek ve belleği daha iyi yönetmek üzere arka plandaki uygulamaları durdurmak için cihazı, ayarları otomatik olarak yapılandıracak şekilde ayarlayın.
- **Oyun sırasında engelleme:** Bazı özellikleri oyun sırasında kilitleyin.
- **Navigasyon tuşu kilidi:** Navigasyon çubuğundaki tuşları gizleyin. Tuşları görüntülemek için navigasyon çubuğundaki  üzerine dokunun.
- **Ekran dokunma kilidi:** Oyun oynanırken dokunmatik ekranı kilitleyin. Dokunmatik ekranın kilidini açmak için kilit ekranını herhangi bir yöne sürükleyin.
- **Ekran alıntısı:** Ekran görüntüsü alın.

Oyun oynarken uygulamaları açılır pencerede açma

Oyun oynarken uygulamaları açılır pencerede açabilirsiniz.

 üzerine dokunun ve uygulama listesinden bir uygulama seçin.

Uygulamaları düzenlemek için  üzerine dokunun.

Kids Home

Tanıtım

Cihazı kullanan çocukların belirli uygulamalara erişimini sınırlayabilir, kullanım süreleri belirleyebilir ve ayarları yapılandırarak onlar için eğlenceli ve güvenli bir ortam sunabilirsiniz.

Kids Home'u başlatma

Kids Home uygulamasını ilk kez kullanırken veya verileri sıfırladıktan sonra yeniden kullanırken, kurulumu tamamlamak için ekrandaki talimatları izleyin.

- 1 Bildirim panelini açın, bildirim panelinin üzerinde parmağınızı aşağı kaydırın ve ardından etkinleştirmek için  (**Kids Home**) üzerine dokunun.
- 2 Kids Home giriş sayfasını okuyun ve **İleri** üzerine dokunun.
- 3 Kids Home ile birlikte kullanmak üzere bir PIN oluşturun.
Cihazınızda bir ekran kilidi yöntemi ayarladıysanız yeni bir PIN oluşturmadan Kids Home için aynı kilit yöntemini kullanabilirsiniz.
Kids Home ekranı görünecektir.



Önceden ayarlanmış ekran kilidi yönteminiz ya da oluşturduğunuz PIN, **Ebeveyn denetimi** özelliğini etkinleştirmek veya Kids Home'u kapatmak için kullanılır.

Kids Home'u kullanma

Bildirim panelini açın, bildirim panelinin üzerinde parmağınızı aşağı kaydırın ve ardından etkinleştirmek için  (**Kids Home**) üzerine dokununuz. Kids Home ekranı görünecektir.

Kids Home ekranında, kullanmak istediğiniz uygulamayı seçin.

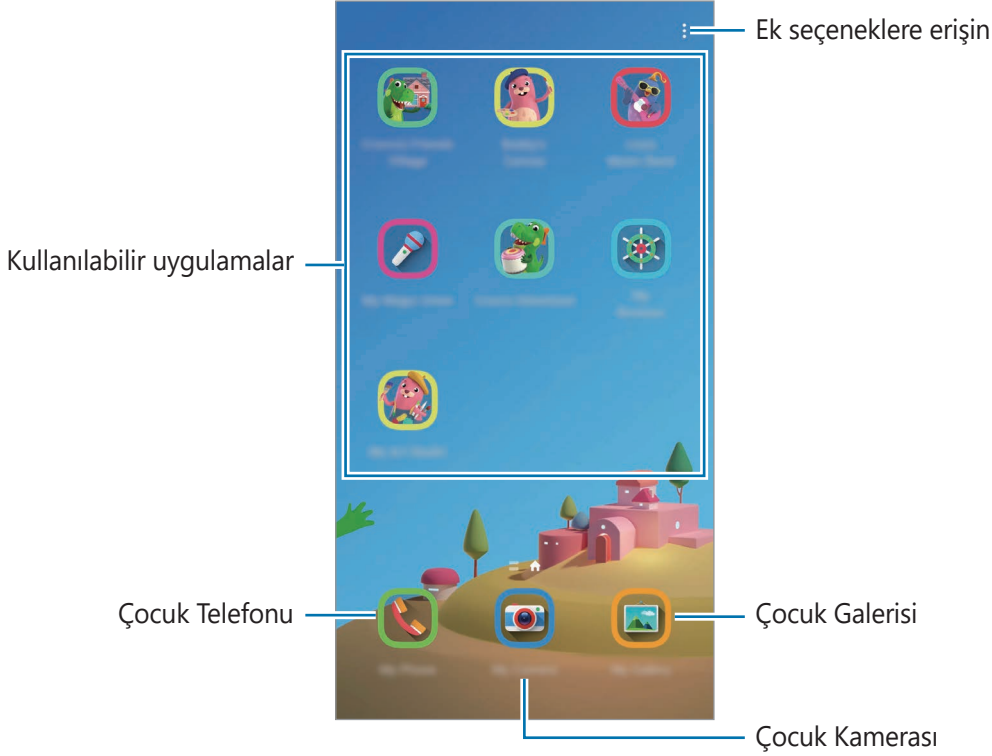

Ebeveyn denetimi özelliklerini kullanma

Kids Home ayarlarını yapılandırabilir ve kullanım geçmişini görüntüleyebilirsiniz.

Kids Home ekranında  → **Ebeveyn denetimi** üzerine dokununuz ve kilit açma kodunuzu girin.

- **Çocuğun ismi:** Çocuğunuzun profilini yönetin.
- **Günlük oynama süresini belirleme:** Kids Home kullanım süresini sınırlayın.
- **Günlük kullanım:** Kids Home'un günlük kullanım süresini görüntüleyin.
- **Etkinlik:** Kids Home etkinlik geçmişini görüntüleyin.
- **Sık iletişim kurulanlar:** Kids Home'da sık kullanılan kişileri görüntüleyin.
- **Çocuğunuzun eserleri:** Kids Home uygulamaları ile oluşturulan öğeleri görüntüleyin.
- **İzin verilen içerikler:** Kids Home tarafından desteklenen uygulamaları veya içerikleri inceleyin ve ekleyin.
- **İçerik sayfasını göster:** Cihazı, Kids Home ekranında Samsung ortağının içerik sayfasını gösterecek şekilde ayarlayın.

Kids Home'u kapatma

Kids Home'u kapatmak için Geri tuşuna dokunun veya  → **Kids Home'u kapat** üzerine dokunun ve kilit açma kodunuzu girin.

SmartThings

Tanıtım

Yakınlardaki cihazlarla (örneğin, Bluetooth kulaklıklar veya başka akıllı telefonlar) kolay ve hızlı bir şekilde bağlantı kurun. Akıllı telefonunuz ile televizyonları, ev gereçlerini, Nesnelere İnterneti (IoT) ürünlerini kontrol edebilir ve yönetebilirsiniz.

Cihaz ekleyebilir ve bunları konum ve odaya göre yönetebilirsiniz. Örneğin "evi" konum olarak ekleyin ve cihazları oturma odası ve yatak odası gibi odalara göre yönetin.

- **Yakınlardaki cihazlarla bağlantı kurma:** Bluetooth kulaklıklar veya giyilebilir cihazlar gibi yakınlardaki cihazlarla kolay ve hızlı bir şekilde bağlantı kurun.
- **Ev aletlerini, TV'leri ve IoT ürünlerini kaydetme ve kontrol etme:** Akıllı buzdolaplarını, çamaşır makinelerini, bulaşık makinelerini, klimaları, hava filtrelerini, TV'leri ve Nesnelere İnterneti (IoT) ürünlerini akıllı telefonunuza kaydedin ve akıllı telefonunuzun ekranından bunların durumunu görüntüleyin veya bunları kontrol edin.
- **Bildirim alma:** Akıllı telefonunuzda bağlı cihazlardan bildirimler alabilirsiniz. Örneğin, çamaşırın yıkanması bittiğinde akıllı telefonunuzda bir bildirim alabilirsiniz.



- SmartThings'i kullanmak için akıllı telefonunuzun ve diğer cihazlarınızın bir Wi-Fi ağına veya mobil ağa bağlı olması gerekir.
- Bu SmartThings'i tamamen kullanmak için Samsung account'unuzla oturum açmanız gereklidir.
- Bağlayabileceğiniz cihazlar, bölgeye veya servis sağlayıcısına bağlı olarak değişebilir.
- Kullanılabilir özellikler, bağlı cihaza bağlı olarak farklılık gösterebilir.
- Bağlı cihazların kendi hataları veya kusurları, Samsung garantisi kapsamında değildir. Bağlı cihazlar üzerinde hatalar veya kusurlar oluştuğunda cihazın imalatçısı ile irtibata geçin.

Yakındaki cihazlarla bağlantı kurma

Yakınılardaki cihazlarla (örneğin, Bluetooth kulaklıklar) kolay ve hızlı bir şekilde bağlantı kurun.



Bağlanan cihazların türüne veya paylaşım yöntemine bağlı olarak bağlantı yöntemleri farklılık gösterebilir.

- 1 **SmartThings** uygulamasını başlatın.
- 2 **Cihaz ekle** veya **+** → **Cihaz ekle** üzerine dokunun.
- 3 **Tara**'ya dokunun.
- 4 Listedeki bir cihaz seçin ve ekrandaki talimatları takip ederek bu cihaza bağlanın.

Ev aletlerini, TV'leri ve IoT ürünlerini kullanma

Akıllı ev aletlerinizin, televizyonlarınızın ve IoT ürünlerinizin durumunu akıllı telefonunuzun ekranından görüntüleyin. Cihazları konuma göre gruplandırabilir ve cihazları kolay ve kullanışlı bir şekilde kontrol etmek için kurallar ekleyebilirsiniz.

Cihazları bağlama

- 1 **SmartThings** uygulamasını başlatın.
- 2 **Cihaz ekle** veya **+** → **Cihaz ekle** üzerine dokunun.
- 3 Bir cihaz tipi seçin.
Dilerseniz **Tara**'ya veya cihaz aramak için arama alanına dokunun.
- 4 Cihazları bağlamak için ekrandaki talimatları uygulayın.

Bağlı cihazları görüntüleme ve kontrol etme

Cihazları görüntüleyebilir ve kontrol edebilirsiniz. Örneğin, buzdolabınızın içindekileri kontrol edebilir ya da televizyonun ses seviyesini ayarlayabilirsiniz.

1 **SmartThings** uygulamasını başlatın.

Bağlı cihazların listesi görüntülenir.



2 Listedeki cihazların durumunu görüntüleyin.

Cihazları kontrol etmek için bir cihaz seçin. Seçili cihaz ile tedarik edilen cihaz kontrol birimi indirildiğinde cihazı kontrol edebilirsiniz.

Konumlara göre cihaz ve senaryo ekleme

Konumlara göre cihazlar ekleyin, aynı konumdaki cihazların listesini görüntüleyin ve bunları kontrol edin. Ayrıca, birden fazla cihazı aynı anda kontrol etmek için konuma senaryo de ekleyebilirsiniz.

Konum ekleme

1 **SmartThings** uygulamasını başlatın ve  →  → **Konum ekle** üzerine dokunun.

2 Konum adını girin.

- Bir konum ayarlamak için, **Coğrafi konum** ögesine dokunarak haritada bir konum seçin ve **Bitti** ögesinin üzerine dokunun.
- Konuma oda eklemek için **Odalar** üzerine dokunun, eklemek istediğiniz odaları işaretleyin ve **Bitti** üzerine dokunun.

3 **Bitti** üzerine dokunun.

Konumunuz eklenir.

Bu konuma cihaz eklemek için **Cihaz ekle** veya  → **Cihaz ekle** üzerine dokunun ve cihazları kaydetmek için ekrandaki talimatları izleyin.

Senaryo ekleme

Birden fazla cihazı aynı anda kontrol etmek için bir senaryo ekleyin ve cihazları bu senaryoya kaydedin.

1 **SmartThings** uygulamasını başlatın.

2  →  üzerine dokunun ve bir konum seçin.

3  → **Senaryolar** → **Senaryo ekle** üzerine dokunun.

4 Senaryo adını girin.

5 Gerçekleştirilecek eylemleri eklemek için **Eylemler** altında bulunan  üzerine dokunun.

6 **Kaydet** üzerine dokunun.

Otomasyon ekle

Önceden ayarlanan zamana, cihazların durumuna ve diğer bilgilere göre cihazları otomatik olarak çalıştırmak için otomasyon ayarlayabilirsiniz.

Örneğin her gün saat 07:00'da sesi otomatik olarak açacak bir otomasyon ekleyebilirsiniz.

1 **SmartThings** uygulamasını başlatın.

2  →  üzerine dokunun ve bir konum seçin.

3  → **Otomasyonlar** → **Otomasyon ekle** üzerine dokunun.

4 **Eğer** altındaki  üzerine dokunun, otomasyon için etkinleştirme koşullarını belirleyin ve ardından **Sonraki** üzerine dokunun.

5 Altındaki  üzerine dokunun **Ardından**, gerçekleştirilecek eylemleri belirleyin ve **Bitti** üzerine dokunun.

6 Otomasyon adını girip **Tamam** üzerine dokunun.

Bildirimleri alma

Akıllı telefonunuzda bağlı cihazlardan bildirimler alabilirsiniz. Örneğin, çamaşırların yıkanması bittiğinde akıllı telefonunuzda bir bildirim alabilirsiniz.

Cihazları bildirim almak üzere ayarlamak için **SmartThings** uygulamasını başlatın,  →  → **Bildirimler** üzerine dokunun ve ardından istediğiniz cihazların yanındaki tuşların üzerine dokunun.

Ek özellikleri kullanma

- **Cihaza gönder:** Wi-Fi Direct veya Bluetooth ya da SmartThings destekli cihazlar aracılığıyla yakındaki cihazlarla içerik paylaşın.
- **Smart View:** Cihazınızı ekran yansıtma özellikli bir TV veya monitöre bağlayarak cihazınızın ekrandaki içeriğini büyük bir ekranda görüntüleyebilirsiniz.
- **Link Sharing:** Büyük dosyaları paylaşın. Dosyaları Samsung depolama sunucusuna yükleyin ve bir Web bağlantısı aracılığıyla başkalarıyla paylaşın. Bu özelliği kullanmak için telefon numaranız doğrulanmalıdır.

Samsung DeX

Tanıtım

Samsung DeX, akıllı telefonunuzu TV, monitör yada bilgisayar gibi harici bir ekrana bağlayarak bilgisayar olarak kullanmanıza olanak sağlayan bir hizmettir. Akıllı telefonunuzda yapılmasını istediğiniz görevleri büyük ekranda klavye ve fare kullanarak hızlı ve kolay şekilde gerçekleştirin. Samsung DeX'i kullanırken, akıllı telefonunuzu aynı anda kullanabilirsiniz.



Cihaz bağlama ve Samsung DeX'i başlatma

Harici ekrana bağlama

Akıllı telefonunuzu HDMI adaptörü (USB Type-C - HDMI) veya DeX Pad'i kullanarak harici bir ekrana bağlayabilirsiniz. Aşağıdaki içerik HDMI adaptörünün kullanımıyla ilgilidir.

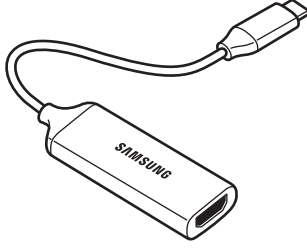

HDMI adaptörü (USB Type-C - HDMI)

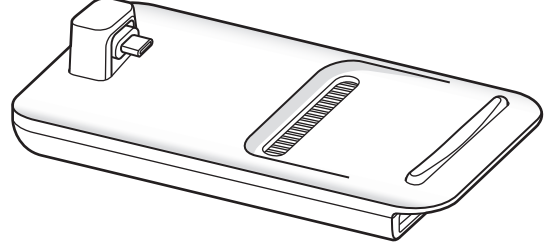

DeX Pad



- Tüm aksesuarlar ayrı satılmaktadır.
- Yalnızca Samsung tarafından sağlanan resmi Samsung DeX destekli aksesuarları kullanın. Resmi olarak desteklenmeyen aksesuarların kullanılmasından kaynaklanan performans sorunları ve arızalar garanti kapsamında değildir.

- 1 Akıllı telefonunuza bir HDMI adaptörü bağlayın.
- 2 HDMI kablosunu HDMI adaptörüne ve televizyon veya monitörün HDMI bağlantı noktasına takın.

3 Akıllı telefonunuzun ekranında, **Devam et** → **Başla** üzerine dokununuz.

Akıllı telefonunuzun ekranını değiştirmeden, bağlı televizyon veya monitörde Samsung DeX ekranı görünecektir.

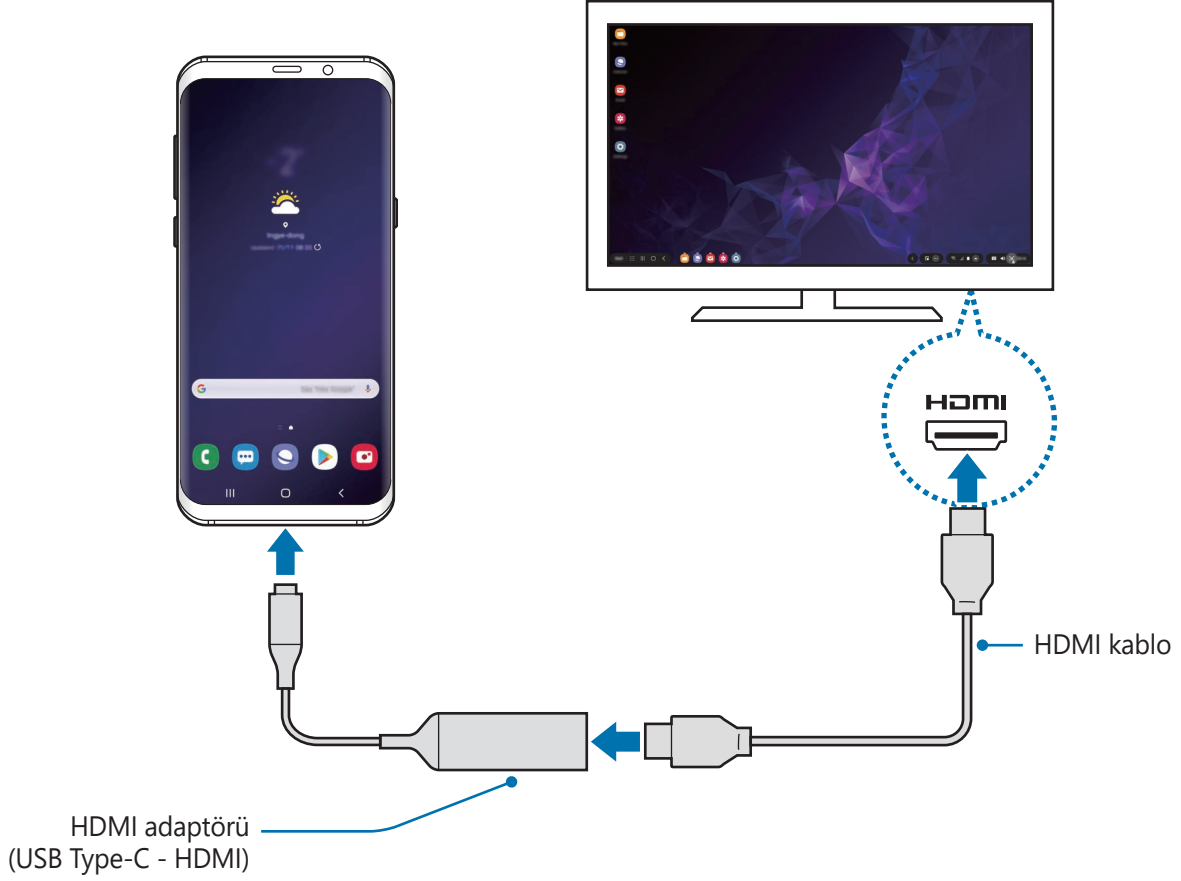

Bir bilgisayara bağlanma

Akıllı telefonunuzu USB kablosu kullanarak bir bilgisayara bağlayıp Samsung DeX'i kullanabilirsiniz.

1 Akıllı telefonunuzu USB kablosu kullanarak bir bilgisayara bağlayın.

2 Bildirim panelini açıp **Samsung DeX**'e dokununuz.

Uygulama yükleme ile ilgili talimat ekranı görünür.

- 3 Samsung DeX uygulamasını bilgisayarınıza indirmek için ekrandaki talimatları uygulayın.
- 4 Uygulama yüklendiğinde, cihazınızı USB kablosuna tekrar bağlayın.
Samsung DeX ekranı görünür.

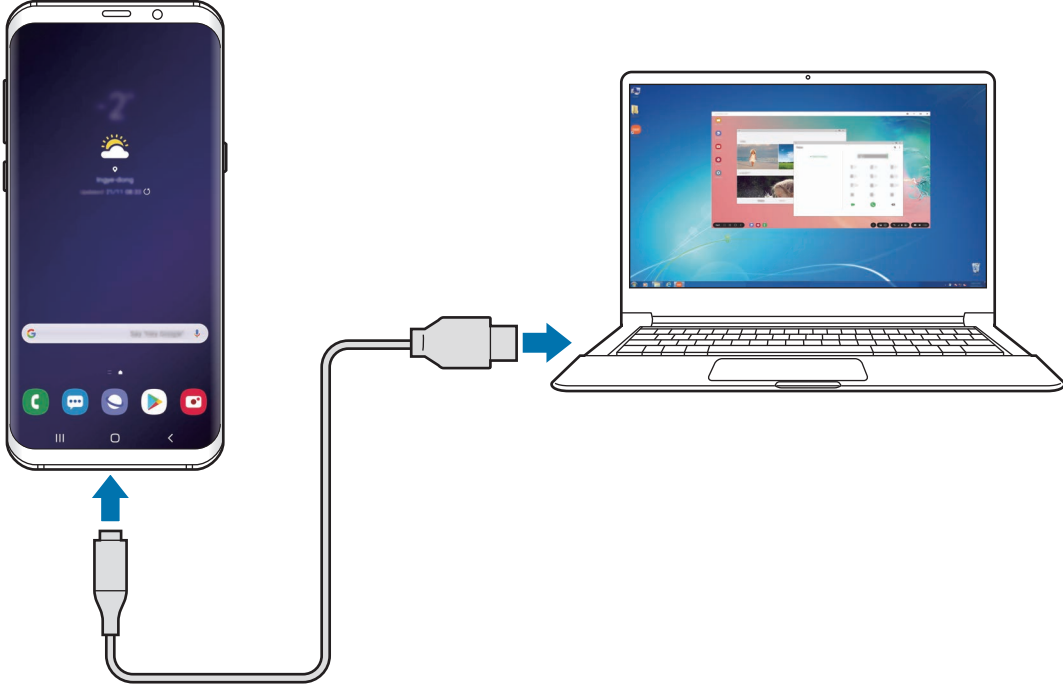

Samsung DeX ekranını denetleme

Harici bir ekranda denetleme

Harici klavye ve fare ile kontrol etme

Kablosuz klavye/mouse kullanabilirsiniz. Ayrıntılı bilgi için ilgili cihazın kılavuzuna bakın.



- Fare imlecini harici ekrandan akıllı telefonun ekranına geçecek şekilde ayarlayabilirsiniz. **Ayarlar** uygulamasını başlatın, **Samsung DeX** → **Fare/dokunmatik fare** ögesini seçin ve etkinleştirmek için **Tel. ekranına işaretçi geçişi** ögesini seçin.
- Harici klavyeyi akıllı telefonun ekranında da kullanabilirsiniz.

Akıllı telefonunuzu touchpad olarak kullanma

Akıllı telefonunuzu touchpad olarak ve parmaklarınızla kullanabilirsiniz.

Akıllı telefonunuzda bildirim panelini açmak için ekranın üstünden aşağı doğru sürükleyin ve **Telefnznu dknmtk zzy olrk klenn** ögesine dokunun.



- Touchpad'i yalnızca Samsung DeX modunu kullanırken kullanabilirsiniz.
- Akıllı telefonunuzun kılıfının ön kapağı varsa akıllı telefonunuzu touchpad olarak kullanmak için ön kapağı açın. Ön kapak kapalıysa touchpad düzgün çalışmayabilir.
- Akıllı telefonunuzun ekranı kapanırsa ekranı açmak için Güç tuşuna basın ya da ekrana çift dokunun.



Ekran klavyesini kullanma

Mesaj göndermek, not oluşturmak veya başka işlemleri gerçekleştirmek için metin girdiğinizde, harici klavyeyi bağlamadan akıllı telefonunuzun ekranında otomatik olarak bir ekran klavyesi görünecektir.

Klavye görünmüyorsa, hızlı erişim araç çubuğunda  ögesini seçin.

Bir bilgisayarda denetleme

Bilgisayara bağlı klavyeyi veya fareyi kullanarak Samsung DeX ekranını denetleyebilirsiniz.

Dosyaları doğrudan bilgisayar ile Samsung DeX arasında sürükleyip bırakarak taşıyabilir, ayrıca metin kopyalayıp yapıştırabilirsiniz.





Samsung DeX'i kullanırken kullanabileceğiniz kısayol tuşlarını görüntülemek için **DeX** → **Kullanım** → **Klavye kısayolları kullan** → **Klavye kısayolları** öğelerini seçin.

Samsung DeX'i kullanma

Akıllı telefonunuzun özelliklerini bilgisayara benzeyen bir arayüz ortamında kullanın. Birden fazla uygulamayı aynı anda çalıştırarak çoklu görev gerçekleştirebilirsiniz. Ayrıca akıllı telefonunuzun bildirimlerini ve durumunu da kontrol edebilirsiniz.



- Samsung DeX ekran düzeni, bağlanan cihaza göre farklılık gösterebilir.
- Samsung DeX başlatılır veya sonlandırılırken çalışan uygulamalar kapatılabilir.
- Samsung DeX kullanılırken bazı uygulamalar veya özellikler kullanılamayabilir.
- Ekran ayarlarını yapmak için bağlı TV'nin veya monitörün ekran ayarlarını kullanın.
- Ses çıkışı değiştirmek için durum çubuğunda  seçeneğini belirleyin, **Medya** seçeneğini ve ardından **Ses çıkışı** altından bir cihaz seçin.

- Favori uygulamalar: Sık kullanılan uygulamaları Ana ekrana ekleyin ve hızlıca başlatın.
- Samsung DeX paneli: Samsung DeX ekranını kilitleme, Samsung DeX'i nasıl kullanacağınızı görüntüleme ve ekran yansıtma moduna geçme gibi çeşitli kullanışlı özelliklerden faydalanabilirsiniz.
- Uygulamalar tuşu: Akıllı telefonunuzun uygulamalarını görüntüleyin ve çalıştırın.
- Görev çubuğu: Çalışmakta olan uygulamaları görüntüleyin.
- Durum çubuğu: Akıllı telefonunuzun bildirimlerini ve durumunu kontrol edin. Durum simgeleri akıllı telefonunuzun durumuna bağlı olarak farklı şekillerde görünebilir.  ögesini seçtiğinizde hızlı ayar tuşları görünür. Hızlı ayar tuşlarını kullanarak belirli akıllı telefon özelliklerini çalıştırabilir ya da devre dışı bırakabilirsiniz.
- Hızlı erişim araç çubuğu: Ekran klavyesi, ses seviyesi kontrolü veya arama gibi hızlı araçları kullanın.

Samsung DeX ile akıllı telefonu aynı anda kullanma

Samsung DeX'i kullanırken, harici ekranda veya bilgisayarda ve akıllı telefonunuzda aynı anda ayrı uygulamaları kullanabilirsiniz.

Örneğin, bağlı televizyonda veya monitörde video izlerken, akıllı telefonunuzda not oluşturabilirsiniz.

Bağlı televizyonda veya monitörde, Samsung DeX ekranında çalıştırmak için bir uygulama başlatın. Ardından, akıllı telefonunuzdan başka bir uygulama başlatın.

Samsung DeX ekranını kilitleme

Samsung DeX'i kullanırken harici ekranı ve akıllı telefon ekranınızı kilitlemek istiyorsanız,  → **DeX'i kitle** ögesini seçin.



Samsung DeX'i kullanırken, harici ekran ve akıllı telefonunuzun ekranını Güç tuşuna basarak kilitleyemezsiniz.

Bilgisayarla veri aktarma

Dosya taşıma

Samsung DeX ekranında, **Dosyalarım** uygulamasından veya **Galeri** uygulamasından bir dosyayı tıklayıp basılı tutarak seçin ve bilgisayar ekranının sürükleyin. Bilgisayar ekranında, bir dosyayı seçin ve Samsung DeX ekranına, **Dosyalarım** uygulamasına veya **Galeri** uygulamasına sürükleyin.

Meyin kopyalama ve yapıştırma

Klavye kısayol tuşlarını veya fareyi kullanarak, Samsung DeX ekranındaki veya bilgisayar ekranındaki metni kopyalayıp diğer ekrandaki metin giriş alanına yapıştırın.

Samsung DeX'i sonlandırma

Akıllı telefonunuzun TV, monitör veya bilgisayar gibi harici bir ekranla olan bağlantısını kestiğinizde, Samsung DeX sonlandırılır.

HDMI adaptörünü veya USB kablosunu akıllı telefonunuzdan ayırın.

Google Apps

Google eğlence, sosyal ağ ve iş uygulamaları sağlamaktadır. Bazı uygulamalara erişmek için bir Google hesabı gerekebilir.

Daha fazla uygulama bilgisi görüntülemek için her uygulamanın yardım menüsüne girin.



Bazı uygulamalar bölgeye veya servis sağlayıcısına bağlı olarak kullanılamayabilir veya farklı etiketlenebilir.

Chrome

Bilgi arayın ve İnternet sayfalarına göz atın.

Gmail

Google Mail hizmeti ile e-posta alıp gönderin.

Haritalar

Haritada konumunuzu bulun, dünya haritasında arayın ve çevrenizdeki çeşitli yerler için konum bilgilerini görüntüleyin.

Play Müzik

Cihazınızda müzikler keşfedin, dinleyin ve paylaşın. Cihazınızda bulunan müzik koleksiyonlarınızı Cloud'a yükleyip bunlara daha sonra erişim sağlayabilirsiniz.

Play Filmler

Play Store'dan filmler ve TV programları gibi videolar satın alın veya kiralayın.

Drive

İçeriğinizi Cloud'a kaydedin, istediğiniz yerden erişin ve başkalarıyla paylaşın.

YouTube

Videolar izleyin veya oluşturun ve başkalarıyla paylaşın.

Fotoğraflar

Farklı kaynaklardaki tüm fotoğraflarınızı ve videolarınızı tek bir yerde arayın, yönetin ve düzenleyin.

Google

İnternet veya cihazınız üzerindeki öğeleri hızlıca arayın.

Duo

Basit bir görüntülü arama yapın.

Ayarlar

Tanıtım

Cihaz ayarlarını özelleştirin. Çeşitli ayar seçeneklerini yapılandırarak cihazınızı daha kişisel bir hale getirebilirsiniz.

Ayarlar uygulamasını başlatın.

Anahtar sözcükleri girerek ayarları aramak için **Q** üzerine dokununuz.

Bağlantılar

Seçenekler

Wi-Fi özelliği ve Bluetooth gibi çeşitli bağlantılarla ilgili ayarları değiştirin.

Ayarlar ekranında, **Bağlantılar** üzerine dokununuz.

- **Wi-Fi:** Wi-Fi özelliğini etkinleştirerek bir Wi-Fi ağına bağlanın ve İnternet'e veya diğer ağ cihazlarına erişin. Daha fazla bilgi için **Wi-Fi** bölümüne bakın.
- **Bluetooth:** Diğer Bluetooth özellikli cihazlarla veri veya medya dosyası alışverişinde bulunmak için Bluetooth'u kullanın. Daha fazla bilgi için **Bluetooth** bölümüne bakın.
- **Telefon görünürlüğü:** Diğer cihazların sizinle içerik paylaşmak için cihazınızı bulmasına izin verin. Bu özellik etkinleştirildiğinde diğer cihazlar, Dosyaları cihaza aktar seçeneğini kullanarak mevcut cihazları aradıklarında cihazınızı görebilirler.
- **NFC ve ödeme:** Cihazı, ürünler hakkında bilgi içeren yakın alan iletişimi (NFC) etiketlerini okumanıza olanak sağlayacak şekilde ayarlayın. Ayrıca bu özelliği, gerekli uygulamaları indirdikten sonra ödeme yapmak ve yol veya etkinlik bileti satın almak için de kullanabilirsiniz. Daha fazla bilgi için **NFC ve ödeme** bölümüne bakın.
- **Uçuş modu:** Cihazınızı, cihazdaki kablosuz işlevlerin tümünü devre dışı bırakacak şekilde ayarlayın. Yalnızca ağ dışı servisleri kullanabilirsiniz.



Havayolu tarafından sağlanan düzenlemeleri ve kabin ekibi tarafından verilen talimatları uygulayın. Cihazın kullanılmasına izin verilen durumlarda her zaman cihazınızı uçuş modunda kullanın.

- **Mobil ağlar:** Mobil ağ ayarlarınızı yapılandırın.
- **Veri kullanımı:** Veri kullanımı miktarınızı takip edin ve sınırlandırma için ayarları özelleştirin. Cihazı, kullandığınız mobil veri miktarı belirlenen sınırınıza ulaştığında mobil veri bağlantısını otomatik olarak devre dışı bırakacak şekilde ayarlayın.
Arka planda çalışan bazı uygulamaların veri göndermesini veya almasını engellemek için veri tasarrufu özelliğini de etkinleştirebilirsiniz. Daha fazla bilgi için [Veri tasarrufu](#) bölümüne bakın.
- **Mobil Erişim Noktası ve İnternet Paylaşım:** Ağ bağlantısı kullanılmadığında, cihazı mobil erişim noktası olarak kullanarak cihazın mobil veri bağlantısını diğer cihazlarla paylaşın. Bağlantılar Wi-Fi, USB veya Bluetooth üzerinden sağlanabilir. Daha fazla bilgi için [Mobil Erişim Noktası ve İnternet Paylaşım](#) bölümüne bakın.
- **Diğer bağlantı ayarları:** Diğer özellikleri kontrol etmek için ayarları özelleştirin. Daha fazla bilgi için [Diğer bağlantı ayarları](#) bölümüne bakın.

Wi-Fi

Wi-Fi özelliğini etkinleştirerek bir Wi-Fi ağına bağlanın; İnternet ve diğer ağ cihazlarına erişim sağlayın.



WLAN bandının kullanımı yalnızca kapalı alanda kullanımla sınırlıdır. Bu kısıtlama aşağıdaki tüm ülkelerde uygulanacaktır.

Wi-Fi ağına bağlanma

| Kullanılması Planlanan Ülkeler | | | | | | | | | | | | | | | | | |
|--------------------------------|---|----|---|----|---|----|---|----|---|----|---|----|---|----|---|----|---|
| AT | ✓ | DE | ✓ | MT | ✓ | UK | ✓ | BE | ✓ | EL | ✓ | NL | ✓ | IS | ✓ | HR | ✓ |
| CY | ✓ | HU | ✓ | PL | ✓ | LI | ✓ | CZ | ✓ | IE | ✓ | PT | ✓ | NO | ✓ | | |
| DK | ✓ | IT | ✓ | SK | ✓ | CH | ✓ | EE | ✓ | LV | ✓ | SI | ✓ | BG | ✓ | | |
| FI | ✓ | LT | ✓ | ES | ✓ | RO | ✓ | FR | ✓ | LU | ✓ | SE | ✓ | TR | ✓ | | |

- 1 Ayarlar ekranında, **Bağlantılar** → **Wi-Fi** üzerine dokununuz ve tuşa dokunarak bu işlevi etkinleştirin.

2 Wi-Fi ağı listesinden bir ağ seçin.

Parola gerektiren ağlar, kilit simgesi ile birlikte görünür. Parolayı girip **Bağlan** üzerine dokununuz.



- Cihaz bir Wi-Fi ağına bağlandığında, ağ kullanılabilir olduğu zaman cihaz, parola gerektirmeden bu ağa yeniden bağlanacaktır. Cihazın ağa otomatik olarak bağlanmasını önlemek için ağın yanındaki  seçeneğine ve ardından **Unut** üzerine dokununuz.
- Eğer bir Wi-Fi ağına düzgün bir şekilde bağlanamazsanız, cihazınızın Wi-Fi özelliğini veya kablosuz yönlendiricisini yeniden başlatın.

Wi-Fi Direct

Wi-Fi Direct, bir erişim noktasına gerek olmaksızın cihazınızı doğrudan Wi-Fi ağı üzerinden bağlar.

1 Ayarlar ekranında, **Bağlantılar** → **Wi-Fi** üzerine dokununuz ve tuşa dokunarak bu işlevi etkinleştirin.

2 **Wi-Fi Direct** üzerine dokununuz.

Algılanan cihazlar listelenir.

Eğer bağlanacağınız cihaz listede değilse, bu cihazın Wi-Fi Direct özelliğini açmasını isteyin.

3 Bağlanacağınız bir cihaz seçin.

Diğer cihaz Wi-Fi Direct bağlantı talebini kabul ederse cihazlar bağlanacaktır.

Veri gönderme ve alma

Kişiler veya medya dosyaları gibi verileri diğer cihazlar ile paylaşabilirsiniz. Aşağıdaki eylemler bir görüntüyü diğer cihaza gönderme örneğidir.

1 **Galeri** uygulamasını başlatın ve bir görüntü seçin.

2  → **Wi-Fi Direct** üzerine dokununuz, ardından görüntüyü aktaracağınız cihazı seçin.

3 Diğer cihaz üzerindeki Wi-Fi Direct bağlantısı talebini kabul edin.

Cihazlar zaten bağlanmışsa görüntü, bağlantı talebi prosedürü olmaksızın diğer cihazlara gönderilecektir.

Cihaz bağlantısını sonlandırma

- 1 Ayarlar ekranında, **Bağlantılar** → **Wi-Fi** üzerine dokunun.
- 2 **Wi-Fi Direct** üzerine dokunun.
Cihaz, bağlı cihazları listede gösterir.
- 3 Cihazların bağlantısını sonlandırmak için cihaz ismi üzerine dokunun.

Bluetooth

Diğer Bluetooth etkin cihazlar arasında veri veya medya dosyalarını değiştirmek için Bluetooth'u kullanın.



- Samsung, Bluetooth ile gönderilen veya alınan verilerin kaybedilmesi, engellenmesi veya kötüye kullanılması konusunda sorumluluk kabul etmemektedir.
- Mutlaka güvenilen ve düzgün şekilde güvenliği sağlanan cihazlarla veri paylaştığınızdan veya aldığınızdan emin olun. Cihazlar arasında engel varsa çalışma mesafesi kısalsabilir.
- Bazı cihazlar, özellikle Bluetooth SIG tarafından test edilmeyen veya onaylanmayanlar, cihazınızla uyumlu olmayabilir.
- Bluetooth özelliğini yasa dışı kullanmayın (örneğin, dosyaları izinsiz alma veya ticari amaçlar doğrultusunda izinsiz iletişime geçme gibi). Samsung, Bluetooth özelliğinin yasa dışı kullanılmasından dolayı oluşabilecek durumlardan sorumlu değildir.

Diğer Bluetooth cihazları ile eşleştirme

- 1 Ayarlar ekranında, **Bağlantılar** → **Bluetooth** üzerine dokunun ve tuşa dokunarak bu işlevi etkinleştirin.
Algılanan cihazlar listelenir.
- 2 Eşleştireceğiniz bir cihaz seçin.
Eğer eşleştireceğiniz cihaz listede değilse, cihazı Bluetooth eşleştirme moduna girecek şekilde ayarlayın. Diğer cihazın kullanım kılavuzlarına bakın.



Cihazınız Bluetooth ayar ekranı açık olduğunda diğer cihazlar tarafından görünür durumdadır.

- 3 Onaylamak için cihazınızda Bluetooth bağlantı talebini kabul edin.
Diğer cihaz Bluetooth direkt bağlantı talebini kabul ederse cihazlar bağlanacaktır.

Veri gönderme ve alma

Birçok uygulama Bluetooth üzerinden veri aktarımını destekler. Kişiler veya medya dosyaları gibi verileri diğer Bluetooth cihazları ile paylaşabilirsiniz. Aşağıdaki eylemler bir görüntüyü diğer cihaza gönderme örneğidir.

- 1 **Galeri** uygulamasını başlatın ve bir görüntü seçin.
- 2  → **Bluetooth** üzerine dokununuz, görüntüyü aktaracağınız cihazı seçin.
Eğer eşleştireceğiniz cihaz listede değilse, bu cihazın görünürlük seçeneğini açmasını isteyin.
- 3 Diğer cihazda Bluetooth bağlantısı talebini kabul edin.

Bluetooth cihazlarının eşleştirmesini kaldırma

- 1 Ayarlar ekranında, **Bağlantılar** → **Bluetooth** üzerine dokununuz.
Cihaz, eşleştirilen cihazları listede gösterir.
- 2 Cihaz adının yanındaki  üzerine dokunarak eşleştirmeyi kaldırın.
- 3 **Bağlantıyı kes** üzerine dokununuz.

NFC ve ödeme

Cihazınız, ürünler hakkında bilgi içeren yakın alan iletişimi (NFC) etiketlerini okumanıza olanak sağlar. Ayrıca bu özelliği, gerekli uygulamaları indirdikten sonra ödeme yapmak ve yol veya etkinlik bileti satın almak için de kullanabilirsiniz.



Cihazda yerleşik NFC anteni vardır. NFC antenine zarar vermemek için cihazı dikkatlice kullanın.

Bilgileri NFC etiketlerinden okuma

NFC etiketlerinden ürün bilgilerini okumak için NFC özelliğini kullanın.

- 1 Ayarlar ekranında, **Bağlantılar** üzerine dokunun ve ardından **NFC ve ödeme** tuşuna dokunarak bu işlevi etkinleştirin.
- 2 NFC anteni alanını, bir NFC etiketinin yakınındaki cihazınızın arkasına yerleştirin. Etiketten alınan bilgiler görünür.

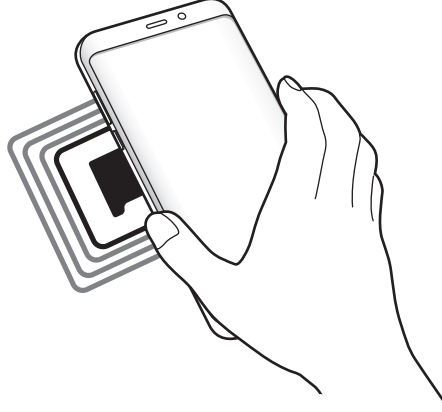

Cihazın ekran kilidinin açıldığından ve kilitli olmadığından emin olun. Aksi halde cihaz, NFC etiketlerini okumayacak veya verileri almayacaktır.

NFC özelliği ile ödeme yapma

Ödeme yapmak için NFC özelliğini kullanmadan önce mobil ödeme hizmetine kaydolmalısınız. Hizmet hakkında bilgi almak veya kaydolmak için, servis sağlayıcınız ile temasa geçin.

- 1 Ayarlar ekranında, **Bağlantılar** üzerine dokunun ve ardından **NFC ve ödeme** tuşuna dokunarak bu işlevi etkinleştirin.
- 2 NFC kart okuyucunuzda cihazınızın arkasındaki NFC anteni alanına dokunun.

Varsayılan ödeme uygulamasını ayarlamak için, Ayarlar ekranını açın ve **Bağlantılar** → **NFC ve ödeme** → **Dokun ve öde** → **ÖDEME** üzerine dokunun ve ardından uygulamayı seçin.



Ödeme hizmetleri listesi tüm mevcut ödeme uygulamalarını içermeyebilir.

NFC özelliđi ile verileri gönderme

Cihazınızın NFC antenini diđer cihazın NFC antenine dokundurarak diđer cihazlara görüntüler ya da kişiler gibi verileri aktarın.

- 1 Ayarlar ekranında, **Bađlantılar** → **NFC ve ödeme** üzerine dokunun ve ardından tuşa dokunarak bu işlevi etkinleştirin.
- 2 **Android Beam** tuşunun üzerine dokunarak bunu etkinleştirin.
- 3 Bir öge seçin ve diđer cihazın NFC antenini cihazınızın NFC antenine dokundurun.
- 4 Ekranda **Beam 'e dokun.** görüldüğünde, cihazınızın ekranına dokunarak ögeyi gönderin.



Eđer her iki cihaz da verileri aynı anda göndermeye çalışırsa, dosya aktarımı başarısız olabilir.

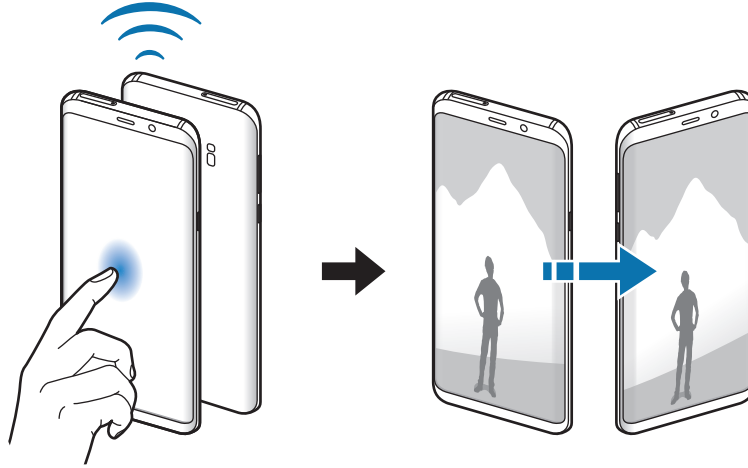

Veri tasarrufu

Arka planda çalışan bazı uygulamaların veri göndermesini veya almasını engelleyerek veri kullanımınızı azaltın.

Ayarlar ekranında **Bağlantılar** → **Veri kullanımı** → **Veri tasarrufu** üzerine dokununuz ve etkinleştirmek için tuşa basın.

Veri tasarrufu özelliği etkinleştirildiğinde durum çubuğunda  simgesi belirecektir.



Kısıtlama olmadan veri kullanacak uygulamaları seçmek için **Veri tasarrufu açkkn uygulmya izn vr** üzerine dokununuz ve uygulamaları seçin.

Sadece mobil veri kullanan uyg.

Cihazınız bir Wi-Fi ağına bağlıysanız bile her zaman mobil verinin kullanılacağı uygulamaları seçin.

Cihazı, örneğin güvende tutmak istediğiniz uygulamalar veya bağlantının kopabileceği medya akışı uygulamaları için mobil veri kullanacak şekilde ayarlayabilirsiniz. Wi-Fi özelliğini devre dışı bırakmasanız bile uygulamalar, mobil veriyi kullanarak başlar.

Ayarlar ekranında **Bağlantılar** → **Veri kullanımı** → **Sadece mobil veri kullanan uyg.** üzerine dokunduktan sonra tuşa dokunarak bu özelliği etkinleştirin ve istediğiniz uygulamaların yanlarındaki tuşlara dokununuz.



Bu özelliği kullandığınızda ek masraf ödemeniz gerekebilir.

Mobil Erişim Noktası ve İnternet Paylaşım

Bir ağ bağlantısı kullanılamıyorsa, cihazı mobil erişim noktası olarak kullanarak cihazın mobil veri bağlantısını diğer cihazlar ile paylaşın. Bağlantılar Wi-Fi, USB veya Bluetooth üzerinden sağlanabilir.

Ayarlar ekranında, **Bağlantılar** → **Mobil Erişim Noktası ve İnternet Paylaşım** üzerine dokununuz.



Bu özelliği kullandığınızda ek masraf ödemeniz gerekebilir.

- **Mobil Erişim Noktası:** Mobil erişim noktasını kullanarak cihazın mobil veri bağlantısını bilgisayarlar veya diğer cihazlar ile paylaşın.
- **Bluetooth bağlantısı:** Bluetooth bağlantısını kullanarak cihazın mobil verisini bağlantısını Bluetooth üzerinden bir bilgisayar veya diğer cihazlar ile paylaşın.
- **USB bağlantısı:** USB bağlantısını kullanarak cihazın mobil veri bağlantısını USB üzerinden bir bilgisayar ile paylaşın. Bir bilgisayara bağlandığınızda cihaz PC için kablosuz modem olarak kullanılacaktır.

Mobil erişim noktası kullanma

Cihazınızı mobil erişim noktası gibi kullanarak cihazınızın mobil veri bağlantısını diğer cihazlar ile paylaşın.

1 Ayarlar ekranında, **Bağlantılar** → **Mobil Erişim Noktası ve İnternet Paylaşım** → **Mobil Erişim Noktası** üzerine dokunun.

2 Tuş üzerine dokunarak etkinleştirin.

 simgesi durum çubuğunda görünür. Diğer cihazlar cihazınızı Wi-Fi ağları listesinde bulabilecektir.

Mobil erişim noktası için parola ayarlamak üzere  → **Mobil Erişim Noktasını yapılandır** üzerine dokunun ve güvenlik düzeyini seçin. Ardından, bir parola girin ve **Kaydet** üzerine dokunun.

3 Diğer cihazın ekranında, Wi-Fi ağları arayın ve cihazınızı Wi-Fi ağları listesinden seçin.



Mobil erişim noktası bulunamazsa,  → **Mobil Erişim Noktasını yapılandır** üzerine dokunun ve **Cihazımı gizle** seçeneğini kaldırın.

4 Bağlı cihazda, İnternet'e erişim sağlamak için cihazın mobil bağlantısını kullanın.

Diğer bağlantı ayarları

Diğer bağlantı özelliklerini kontrol etmek için ayarları özelleştirin.

Ayarlar ekranında, **Bağlantılar** → **Diğer bağlantı ayarları** üzerine dokunun.

- **Yakındaki cihazı tarama:** Cihazı, bağlanmak için yakındaki cihazları aramak üzere ayarlayın.
- **Yazdırma:** Cihaza yüklenen yazıcı eklentileri için ayarları yapılandırın. Mevcut yazıcıları arayabilir veya yazdırmak için manuel olarak birini ekleyebilirsiniz. Daha fazla bilgi için [Yazdırma](#) bölümüne bakın.
- **MirrorLink:** Cihazınızın MirrorLink uygulamalarını aracın ana birim monitöründen kontrol etmek için MirrorLink özelliğini kullanın. Daha fazla bilgi için [MirrorLink](#) bölümüne bakın.
- **İndirme güçlendiricisi:** Cihazı, 30 MB üzerindeki dosyaları Wi-Fi ve mobil ağlar ile aynı anda daha hızlı indirecek şekilde ayarlayın. Daha fazla bilgi için [İndirme güçlendiricisi](#) bölümüne bakın.

- **VPN:** Okul ya da şirketinizin özel ağına bağlanmak için cihazınızda özel sanal ağlar (VPN'ler) ayarlayın.
- **Özel DNS:** Cihazı, güvenliği geliştirilmiş özel DNS'yi kullanacak şekilde ayarlayın.
- **Ethernet:** Ethernet adaptörü bağladığınızda, kablolu ağ kullanabilir ve ağ ayarlarını yapılandırabilirsiniz.

Yazdırma

Cihaza yüklenen yazıcı eklentileri için ayarları yapılandırın. Cihazı Wi-Fi veya Wi-Fi Direct ile bir yazıcıya bağlayabilir, görüntüyü ya da belgeleri yazdırabilirsiniz.



Bazı yazıcılar cihaz ile uyumlu olmayabilir.

Yazıcı eklentilerinin eklenmesi

Cihaza bağlanmasını istediğiniz yazıcılar için yazıcı eklentileri ekleyin.

- 1 Ayarlar ekranında, **Bağlantılar** → **Diğer bağlantı ayarları** → **Yazdırma** → **Eklenti indir** üzerine dokunun.
- 2 **Play Store**'da bir yazıcı eklentisi araması yapın.
- 3 Bir yazıcı eklentisi seçip bunu kurun.
- 4 Kurulan yazıcı eklentisini seçin.
Cihaz, cihazınızla aynı Wi-Fi ağına bağlı yazıcıları otomatik olarak arar.
- 5 Eklenecek yazıcıyı seçin.



Manuel olarak yazıcı eklemek için **⋮** → **Yazıcı ekle** üzerine dokunun.

İçeriği yazdırma

Görüntü veya belge gibi içerikleri görüntülerken, seçenekler listesine erişin, **Yazdır** → **▼** → **Tüm yazıcılar...** üzerine dokunun ve ardından bir yazıcı seçin.



Yazdırma yöntemleri içerik türüne göre değişebilir.

MirrorLink

Aracın monitöründe cihazınızın ekranını görüntüleyebilirsiniz.

Cihazınızın MirrorLink uygulamalarını aracın ana birim monitöründen kontrol etmek için cihazınızı bir araca bağlayın.

Ayarlar ekranında, **Bağlantılar** → **Diğer bağlantı ayarları** → **MirrorLink** üzerine dokunun.



Cihazınız, MirrorLink versiyonu 1.1 veya üstünü destekleyen araçlarla uyumludur.

Cihazınızı MirrorLink ile bir araca bağlama

Bu özelliği ilk kez kullanırken cihazı bir Wi-Fi veya mobil ağa bağlayın.

1 Cihazınızı Bluetooth üzerinden bir araç ile eşleştirin.

Daha fazla bilgi için [Diğer Bluetooth cihazları ile eşleştirme](#) bölümüne bakın.

2 Cihazınızı bir USB kablosu kullanarak araca bağlayın.

Bağlantıyı sağladıktan sonra cihazınızın ana birim monitöründeki MirrorLink uygulamalarına erişin.

MirrorLink bağlantısını sonlandırma

USB kablosunu cihazınızdan ve araçtan çıkarın.

İndirme güçlendiricisi

30 MB üzerindeki dosyaları Wi-Fi ve mobil ağlar üzerinden aynı anda daha hızlı indirmek için cihazı ayarlayın. Güçlü bir Wi-Fi sinyali daha yüksek bir indirme hızı sağlayacaktır.

Ayarlar ekranında, **Bağlantılar** → **Diğer bağlantı ayarları** → **İndirme güçlendiricisi** üzerine dokununuz.



- Bu özellik bazı cihazlarda desteklenmeyebilir.
- Dosyaları mobil ağ üzerinden indirirken ek masraf ödemeniz gerekebilir.
- Büyük dosyaları indirirken cihaz ısınabilir. Eğer cihaz belirtilen bir sıcaklığı aşarsa, özellik kapanacaktır.
- Eğer ağ sinyalleri dengede değilse, bu özelliğin hızı ve performansı etkilenebilir.
- Eğer Wi-Fi ve mobil ağ bağlantıları önemli seviyede farklı aktarım hızlarına sahipse, cihaz sadece en hızlı bağlantıyı kullanabilir.
- Bu özellik, Hipermetin Aktarma Protokolü (HTTP)'nü 1.1 ve Güvenli Bağlantılı Hipermetin Aktarma Protokolü (HTTPS)'nü destekler. Özellik, FTP gibi diğer protokoller ile kullanılamaz.

Sesler ve titreşim

Seçenekler

Cihazda çeşitli sesler için ayarları değiştirin.

Ayarlar ekranında, **Sesler ve titreşim** üzerine dokununuz.

- **Ses modu:** Cihazı, ses modunu, titreşim modunu veya sessiz modunu kullanacak şekilde ayarlayınız.
- **Çalarken titret:** Cihazı, gelen aramalarda titreyecek ve bir zil sesi çalacak şekilde ayarlayınız.
- **Geçici olarak sessize al:** Cihazı, belirli bir süre boyunca sessiz moda kalacak şekilde ayarlayınız.
- **Zil sesi:** Arama zil sesini değiştirin.
- **Bildirim sesleri:** Bildirim sesini değiştirin.
- **Ses:** Arama zil sesleri, müzik ve videolar, sisteminin sesi ve bildirimler için ses seviyesini ayarlayınız.
- **Titreşim modeli:** Bir titreşim şekli seçin.
- **Titreşim yoğunluğu:** Titreşim bildirimlerinin gücünü ayarlayınız.
- **Sistem sesi/titreşim kontrolü:** Cihazı, dokunmatik ekranı kontrol etme gibi eylemlerde ses çıkaracak veya titreşim yapacak şekilde ayarlayınız.
- **Ses kalitesi ve efektler:** Cihazın ses kalitesini ve efektlerini ayarlayınız. Daha fazla bilgi için [Dolby Atmos \(saran ses\)](#) bölümüne bakınız.
- **Ayrı uygulama sesi:** Cihazın, belirli bir uygulamadan gelen ortam seslerini farklı ses cihazlarında oynatmasını sağlayınız. Daha fazla bilgi için [Ayrı uygulama sesi](#) bölümüne bakınız.

Dolby Atmos (saran ses)

Film, müzik ve insan sesi gibi çeşitli ses türleri için en iyi duruma getirilmiş bir saran ses modu seçin. Dolby Atmos ile etrafınızdan akan hareketli ses deneyimini yaşayabilirsiniz.

Ayarlar ekranında **Sesler ve titreşim** → **Ses kalitesi ve efektler** → **Dolby Atmos** üzerine dokununuz, anahtarın üzerine dokunarak bu işlevi etkinleştirin ve ardından bir mod seçin.

Ayrı uygulama sesi

Cihazı, belli bir uygulamadan gelen ortam sesini diğer uygulamaların sesinden ayrı bir şekilde bağlı Bluetooth hoparlör veya kulaklık üzerinde oynatmaya ayarlayın.

Örneğin Gezinti uygulamasını cihazın hoparlöründen dinlerken, Müzik uygulamasından çalınanları taşıtın Bluetooth hoparlörü üzerinden dinleyebilirsiniz.

- 1 Ayarlar ekranında **Sesler ve titreşim** → **Ayrı uygulama sesi** üzerine dokunun ve tuşun üzerine dokunarak bu işlevi etkinleştirin.
- 2 Medya seslerini ayrı oynatmak istediğiniz uygulamayı seçin ve Geri tuşuna dokunun.
- 3 Seçilen uygulamanın medya sesinin oynatılacağı cihazı seçin.

Bildirimler

Bildirim ayarlarını değiştirin.

Ayarlar ekranında, **Bildirimler** üzerine dokunun.

- **Eylemler ve yanıtlar önerir:** Cihazın bildirimler için eylem ve yanıt önermesini sağlayın.
- **Duraklat seçeneğini gösterir:** Erteleme seçeneğinin gösterilip gösterilmeyeceğini ayarlayın.
- **Uygulama simge işaretleri:** Uygulama simgesi rozetlerinin ayarlarını değiştirin.
- **Durum çubuğu:** Bildirim simgelerinin nasıl görüntüleneceğini ayarlayın ve durum çubuğunda kalan pilin yüzde olarak gösterilip gösterilmeyeceğini belirleyin.
- **Rahatsız etmeyin:** Cihazı, izin verilen istisnalar haricinde gelen aramaları, bildirim seslerini ve medyaları susturacak şekilde ayarlayın.
- **Yakın zamanda gönderilen:** Yeni bildirim gönderilen uygulamaları görüntüleyin ve bildirim ayarlarını değiştirin. Daha fazla uygulamanın bildirim ayarlarını özelleştirmek için **Tümünü gör** → ▼ → **Tümü** üzerine dokunun ve uygulamalar listesinden bir uygulama seçin.

Ekran

Seenekler

Ekran ve Ana ekran ayarlarını deęiřtirin.

Ayarlar ekranında, **Ekran** üzerine dokununuz.

- **Parlaklık:** Ekranın parlaklıęını ayarlayınız.
- **Adaptif parlaklık:** Cihazı, parlaklık ayarlarınızı takip etmeye ve benzer ışıklandırma durumlarında otomatik olarak bunları uygulamaya ayarlayınız.
- **Mavi ışık filtresi:** Mavi ışık filtresini etkinleřtirin ve filtre ayarlarını deęiřtirin. Daha fazla bilgi için [Mavi ışık filtresi](#) bölümüne bakınız.
- **Karanlık modu:** Cihazı gece veya karanlık bir ortamda kullanırken koyu renkli temayı uygulayarak göz yorgunluęunu azaltınız. Daha fazla bilgi için [Karanlık modu](#) bölümüne bakınız.
- **Ekran modu:** Ekran renk ve kontrast ayarını yapmak için ekran modunu deęiřtirin. Daha fazla bilgi için [Ekran modunu deęiřtirme veya ekran rengini ayarlama](#) bölümüne bakınız.
- **Yazı tipi ve boyutu:** Yazı tipi boyutunu ve stilini deęiřtirin.
- **Ekranı yakınlařtırma:** Ekran zoom yapma ayarını deęiřtirin.
- **Ekran çözünürlüęü:** Ekran çözünürlüęünü deęiřtirin. Daha fazla bilgi için [Ekran çözünürlüęü](#) bölümüne bakınız.
- **Tam ekran uygulamalar:** Tam ekran en boy oranıyla kullanılacak uygulamaları sein. Ayrıca cihazı ekrandan ön kamerayı gizleyecek řekilde de ayarlayabilirsiniz.
- **Ekran zaman ařımı:** Ekranın arka plan ışıęını kapatmadan önce cihazın bekleyeceęi süreyi ayarlayınız.
- **Ana ekran:** Ana ekranda daha fazla veya daha az öge görüntülemek ve daha fazlasını görüntülemek için matris boyutunu deęiřtirin.
- **Edge ekranı:** Edge ekranı ayarlarını deęiřtirin. Daha fazla bilgi için [Edge ekranı](#) bölümüne bakınız.

- **Kolay mod:** Daha büyük simgeler görüntülemek ve Ana ekrana daha basit bir düzen uygulamak için kolay moda geçin.
- **Navigasyon çubuğu:** Navigasyon çubuğu ayarlarını değiştirin. Daha fazla bilgi için [Navigasyon çubuğu \(işlev tuşları\)](#) bölümüne bakın.
- **Yanlışlıkla dokunma koruması:** Cihazı cep veya çanta gibi karanlık bir yerdeyken ekranın dokunmayı algılamasını önleyecek şekilde ayarlayın.
- **Dokunma hassasiyeti:** Ekran koruyucularla kullanmak için ekranın dokunma hassasiyetini artırın.
- **Şarj bilgilerini göster:** Cihazı, ekran kapalıyken kalan pil yüzdesini ve tam şarj olması için kalan ortalama süreyi gösterecek şekilde ayarlayın.
- **Ekran koruyucu:** Cihazı, şarj olurken bir ekran koruyucu çalıştıracak şekilde ayarlayın. Daha fazla bilgi için [Ekran koruyucu](#) bölümüne bakın.

Mavi ışık filtresi

Ekran tarafından yayılan mavi ışık miktarını sınırlandırarak göz yorgunluğunu azaltın.



Özel HDR video hizmetlerinden HDR video izlerken mavi ışık filtresi uygulanamayabilir.

- 1 Ayarlar ekranında **Ekran** → **Mavi ışık filtresi** üzerine dokunun ve **Şimdi aç** tuşuna dokunarak bu işlevi etkinleştirin.
- 2 Filtrenin opaklığını ayarlamak için ayar çubuğunu sürükleyin.
- 3 Ekranı mavi ışık filtresi uygulama zamanını ayarlamak için, **Programlandığı gibi aç** tuşunun üzerine dokunarak bu işlevi etkinleştirin ve seçeneklerden birini belirtin.
 - **Gün batımından gün doğumuna:** Cihazı, bulunduğunuz konuma göre, mavi ışık filtresini gece uygulayacak ve sabah kapatacak şekilde ayarlayın.
 - **Özel program:** Mavi ışık filtresini uygulamak için belirli bir saat belirtin.

Karanlık modu

Cihazı gece veya karanlık bir ortamda kullanırken koyu renkli temayı uygulayarak göz yorgunluğunu azaltın.



- Koyu renkli tema bazı uygulamalarda kullanılamayabilir.
- Bildirim panelindeki karanlık modu hızlıca etkinleştirebilir veya devre dışı bırakabilirsiniz. Bildirim panelini açın, bildirim panelinin üzerinde parmağınızı aşağı kaydırın ve ardından  (**Karanlık modu**) üzerine dokununuz.

- 1 Ayarlar ekranında **Ekran** → **Karanlık modu** üzerine dokununuz ve **Şimdi aç** tuşuna dokunarak bu işlevi etkinleştirin.
- 2 Ekran karanlık mod uygulama zamanını ayarlamak için **Programlandığı gibi aç** tuşunun üzerine dokunarak bu işlevi etkinleştirin ve seçeneklerden birini belirtin.
 - **Gün batımından gün doğumuna:** Cihazı, bulunduğunuz konuma göre, karanlık modu gece uygulayacak ve sabah kapatacak şekilde ayarlayın.
 - **Özel program:** Karanlık modun açılacağı ve kapanacağı belirli bir saat belirleyin.

Ekran modunu değiştirme veya ekran rengini ayarlama

Dilediğiniz gibi ekran modunu değiştirin ya da yalnızca ekran rengini ayarlayın.

Ekran modunu değiştirme

Ayarlar ekranında **Ekran** → **Ekran modu** üzerine dokununuz ve istediğiniz modu seçin.

- **Canlı:** Bu, ekranınızın renk aralığını, doygunluğunu ve keskinliğini optimize eder. Aynı zamanda ekran rengi dengesini renk değeri bazında da ayarlayabilirsiniz.
- **Doğal:** Bu, ekranı doğal bir tona sahip olacak şekilde ayarlar.



- Ekran rengini, sadece **Canlı** modunda ayarlayabilirsiniz.
- **Canlı** modu, üçüncü taraf uygulamalar ile uyumlu olmayabilir.
- Mavi ışık filtresini uygularken ekran modunu değiştiremezsiniz.

Tam ekran rengi dengesini optimize etme

Renk tonlarını tercihinize göre ayarlayarak ekran rengini optimize edin.

Ayarlar ekranında **Ekran** → **Ekran modu** → **Canlı** üzerine dokununuz ve **Beyaz dengesi** altındaki renk ayarı çubuğunu ayarlayınız.

Renk ayarı çubuğunu **Soğuk** seçeneğine doğru sürüklediğinizde, mavi renk tonu artacaktır. Çubuğu **Sıcak** seçeneğine doğru sürüklediğinizde, kırmızı renk tonu artacaktır.



Renk değerine göre ekranı ayarlama

Kırmızı, Yeşil veya Mavi değerini bireysel olarak ayarlayarak belli renk tonlarını artırabilir veya azaltabilirsiniz.

- 1 Ayarlar ekranında, **Ekran** → **Ekran modu** → **Canlı** üzerine dokununuz.
- 2 **Gelişmiş ayarlar** üzerine dokununuz.
- 3 **K** (Kırmızı), **Y** (Yeşil), veya **M** (Mavi) renk ayarı çubuğunu kendi tercihinize göre ayarlayınız. Ekran tonu ayarlanacaktır.

Ekran çözünürlüğü

Ekran çözünürlüğünü değiştirin. Varsayılan olarak FHD+ değerine ayarlanmıştır. Daha yüksek çözünürlükler ekranın daha canlı olmasını sağlar; ama daha fazla pil gücü tüketir.

- 1 Ayarlar ekranında, **Ekran** → **Ekran çözünürlüğü** üzerine dokununuz.
- 2 Bir çözünürlük seçeneği belirleyin ve **Uygula** üzerine dokununuz. Bazı hali hazırda çalışan uygulamalar, çözünürlüğü değiştirdiğinizde kapanabilir.

Ekran koruyucu

Ekran otomatik olarak kapandığında ekran görüntülerini ekran koruyucu olarak ayarlayabilirsiniz. Cihaz şarj olurken ekran koruyucu ekrana gelecektir.

- 1 Ayarlar ekranında, **Ekran** → **Ekran koruyucu** üzerine dokunun.
- 2 Bir seçenek belirleyin.
Fotoğraf çerçevesi ya da **Fotoğraflar**'ı seçerseniz seçili görüntülerin olduğu bir slayt sunusu başlayacaktır. **Fotoğraf tablosu**'nu seçerseniz, seçili görseller küçük kartlar olarak ekrana gelecek ve üst üste binecektir.
- 3 Görsel görüntülemek için albüm seçmek üzere  üzerine dokunun.
- 4 İşiniz bittiğinde Geri tuşu üzerine dokunun.
Seçili seçeneği önizlemek için **Önizleme** üzerine dokunun.



Ekran koruyucunuz ekrandayken ekrana dokunduğunuzda ekran açılacaktır.

Temalar

Ana ekran ve kilit ekranı için duvar kağıdı ayarlarını değiştirin veya cihaza çeşitli temalar uygulayın.

Ayarlar ekranında, **Temalar** üzerine dokunun.

- **Temalar:** Cihazın temasını değiştirin.
- **Duvar kâğıdı:** Ana ekran ve kilit ekranı için duvar kağıdı ayarlarını değiştirin.
- **Simgeler:** Simge stilini değiştirin.
- **AOD'ler:** Always On Display'de görüntülenecek görseli seçin.

Kilit ekranı

Seenekler

Kilitli ekran için ayarları deęiřtirin.

Ayarlar ekranında, **Kilit ekranı** üzerine dokununuz.



Seilen ekran kilitleme özellięine baęlı olarak kullanılabilir seenekler farklılık gösterebilir.

- **Ekran kilidi türü:** Ekran kilitleme yöntemini deęiřtirin.
- **Smart Lock:** Cihazı, güvenilir konumları veya cihazları tespit ettięinde kilidini açacak şekilde ayarlayınız. Daha fazla bilgi için [Smart Lock](#) bölümüne bakınız.
- **Güvenli kilit ayarları:** Seilen kilit yöntemi için ekran kilidi ayarlarını deęiřtirin.
- **Always On Display:** Cihazı, ekran kapalıyken bilgi gösterecek şekilde ayarlayınız. Daha fazla bilgi için [Always On Display](#) bölümüne bakınız.
- **Duvar kaęıdı servisleri:** Cihazı, Dynamic Lock ekranı gibi duvar kaęıdı servislerini kullanacak şekilde ayarlayınız.
- **Saat stili:** Kilitli ekran saatinin tipini ve rengini deęiřtirin.
- **Dolařım saati:** Dolařım sırasında saati kilitli ekranda yerel saati ve ev saatinizi gösterecek şekilde deęiřtirin.
- **FaceWidgets:** Kilitli ekran üzerinde görüntülenen öğelerin ayarlarını deęiřtirin.
- **Kiři bilgileri:** Cihazı, kilitli ekranda e-posta adresiniz gibi iletişim bilgilerinizi gösterecek şekilde ayarlayınız.
- **Bildirimler:** Kilitli ekranda bildirimlerin nasıl gösterileceğini ayarlayınız.
- **Kısayollar:** Kilitli ekranda kısayolları görüntülenecek uygulamaları sein.
- **Kilit ekranı hakkında:** Kilit ekranı sürümünü ve yasal bilgileri görüntüleyiniz.

Smart Lock

Cihazı, güvenilir konumları veya cihazları tespit ettiğinde kilidini açacak ve açık kalacak şekilde ayarlayabilirsiniz.

Örneğin evinizi güvenilir bir konum olarak ayarladıysanız eve geldiğinizde cihazınız konumu tespit edip otomatik olarak kilidini açar.



- Bu özellik, bir ekranı kilitleme yöntemi ayarladıktan sonra kullanılabilir olacaktır.
- Cihazınızı dört saat boyunca kullanmadığınızda veya cihazı açtığınızda ayarladığınız izi, PIN'i veya parolayı kullanarak ekranın kilidini açmalısınız.

- 1 Ayarlar ekranında **Kilit ekranı** → **Smart Lock** üzerine dokunun.
- 2 Ön tanımlı kilit yöntemini kullanarak ekran kilidini açın.
- 3 Bir seçenek seçin ve kurulumu tamamlamak için ekranda verilen talimatları izleyin.

Biyometrik veriler ve güvenlik

Seçenekler

Cihazı güvenceye almak için ayarları değiştirin.

Ayarlar ekranında, **Biyometrik veriler ve güvenlik** üzerine dokunun.

- **Akıllı tarama:** Ekranın kilidini daha kolay açmak için hem yüzünüzü hem de irislerinizi cihaza kaydedin. Daha fazla bilgi için [Akıllı tarama](#) bölümüne bakın.
- **Yüz tanıma:** Cihazı, yüzünüzü tanıdığı anda ekranın kilidini açacak şekilde ayarlayın. Daha fazla bilgi için [Yüz tanıma](#) bölümüne bakın.
- **İrisler:** Ekran kilidini açmak için irisinizi kaydedin. Daha fazla bilgi için [İris tanıma](#) bölümüne bakın.
- **Parmak izleri:** Ekran kilidini açmak için parmak izlerinizi kaydedin. Daha fazla bilgi için [Parmak izleri](#) bölümüne bakın.
- **Biyometrik veri tercihleri:** Biyometrik veri ayarlarını değiştirin.

- **Google Play Protect:** Cihazı, zararlı uygulama ve davranışları kontrol edip olası hasarlar hakkında uyarması ve bunları kaldırması için ayarlayın.
 - **Cihazımı Bul:** Mobil Cihazımı Bul özelliğini etkinleştirin ya da devre dışı bırakın. Kayıp ya da çalınmış cihazınızı takip etmek ve kontrol etmek için Telefonumu Bul web sitesini (findmymobile.samsung.com) ziyaret edin.
 - **Güvenlik güncellemesi:** Cihazınızın yazılımının sürümünü görüntüleyin ve güncellemeleri denetleyin.
 - **Google Play sistem güncellemesi:** Google Play sistem sürümünü görüntüleyin ve güncelleştirmeleri kontrol edin.
 - **Samsung Pass:** Biyometrik verilerinizle kimliğinizi kolayca ve güvenli şekilde doğrulayın. Daha fazla bilgi için [Samsung Pass](#) bölümüne bakın.
 - **Bilinmeyen uygulamaları yükle:** Cihazı, bilinmeyen kaynaklardaki uygulamaları yüklemeye izin verecek şekilde ayarlayın.
 - **Güvenli Klasör:** Özel içeriğinizi ve uygulamalarınızı korumak için güvenli bir klasör oluşturun. Daha fazla bilgi için [Güvenli Klasör](#) bölümüne bakın.
 - **Güvenli başlatma:** Cihazı açarken cihazı bir ekran kilit açma kodu isteyecek şekilde ayarlayarak cihazınızı koruyun. Cihazı başlatmak ve mesajları ve bildirimleri almak için bu kilit açma kodunu girmeniz gerekir.
 - **SD kartı şifrele veya kartın şifresini çöz:** Cihazı, bir hafıza kartındaki dosyaları şifreleyecek şekilde ayarlayın.
-  Eğer bu ayar etkin iken cihazınızı fabrika varsayılanlarına sıfırlarsanız, cihaz şifrelenen dosyalarınızı okuyamayacaktır. Cihazı sıfırlamadan önce bu uyarı devre dışı bırakın.
- **Diğer güvenlik ayarları:** Diğer güvenlik ayarlarını yapılandırın.

Akıllı tarama

Hem yüzünüzü hem irislerinizi kullanarak kolay ve rahat bir şekilde cihazınızın kilidini açabilir ve kimliğinizi doğrulayabilirsiniz.



- Bu özellik bölgeye veya servis sağlayıcısına bağlı olarak kullanılamayabilir.
- Ekran kilidi yöntemi olarak Akıllı tarama'yı kullanırsanız, cihazı açtıktan sonra ilk seferde yüzünüz ve irisleriniz ekran kilidini açmak için kullanılamaz. Cihazı kullanmak için, yüzünüzün ve irislerinizin kaydını yaparken ayarladığınız deseni, PIN kodunu ya da şifreyi kullanarak ekranın kilidini açmanız gerekir. Deseninizi, PIN kodunuzu veya şifrenizi unutmamaya dikkat edin.
- İrisiniz tanınmazsa, irisinizi kaydederken ayarladığınız deseni, PIN kodunu veya şifreyi kullanarak cihazın kilidini açın ve ardından irisinizi yeniden kaydedin. Deseninizi, PIN kodunuzu veya şifrenizi unutursanız cihazı sıfırlamadan cihazı kullanamazsınız. Samsung, unutulmuş kilit açma kodları nedeniyle yaşanan veri kayıplarından veya sorunlardan sorumlu değildir.
- Ekran kilidi yöntemini değiştirip **Kaydır** veya **Hiçbiri** yaparsanız (ki bunlar güvenli değildir) biyometrik verilerinizin tümü silinir. Uygulamalarda veya özelliklerde kullanmak istemeniz halinde biyometrik verilerinizi tekrar kaydetmeniz gerekir.



Akıllı tarama özelliğinin kullanımıyla ilgili dikkat edilecek noktalar

Akıllı tarama'yı kullanmadan önce aşağıdaki uyarıları aklınızda bulundurun.

- İris tarayıcı özelliğini kullanırken, gözlerinizi korumak için ekranı yüzünüzden en az 20 cm uzakta tutun.
- Cihazınıza ekran koruyucu (gizlilik koruma filmleri, kırılmaz cam koruyucular vb.) takarsanız, tanıma özelliği çalışmayabilir.
- Bu özelliği bebeklerde kullanmayın. Aksi takdirde bebeğin görme duyusu zarar görebilir.
- Epileptik rahatsızlığa bağlı baş dönmesi, nöbet, bilinç kaybı, baygınlık ve diğer semptomlar görülen veya bu tür semptomlar gösteren aile öyküsü olan kişiler bu özelliği kullanmadan önce doktora danışmalıdır.
- Akıllı tarama özelliği; tanılama, tedavi etme veya önleyici medikal amaçlara yönelik olarak tasarlanmamıştır.
- Telefonunuzun kilidi size benzeyen biri tarafından açılabilir.
- Telefonunuzu güvenli bir yerde bulundurun ve başka bir kişinin telefonunuzun kilidini açmasına izin vermeyin.

Yüz ve iris tanıma özelliğinin daha iyi çalışması için

Şu durumlarda telefon irislerinizi veya yüzünüzü tanımayabilir:

- yüzünüzün veya gözlerinizin net bir şekilde görünmesini engelleyen bir şey olduğunda (örneğin, gözlük, lens, şapka, düşük göz kapakları, yakın zamanda yapılmış göz ameliyatı, hastalık, kir, kamerada hasar veya aşırı hareket).

İrisleri ve yüzü kaydetme

- 1 Ayarlar ekranında, **Biyometrik veriler ve güvenlik** → **Akıllı tarama** üzerine dokununuz.
- 2 Ekrandaki talimatları okuyunuz ve **Devam** üzerine dokununuz.
- 3 Ekran kilidi yöntemini belirleme.
- 4 Gözlük takıp takmadığınızı seçin ve **Devam** üzerine dokununuz.
- 5 Yüzünüzü ve irislerinizi kaydedin.
Ayrıntılı bilgi için, [Yüz tanıma](#) ve [İris tanıma](#) kısmına bakınız.

Kayıtlı yüz ve iris verilerini silme

Kaydettiğiniz yüz ve iris verilerini silebilirsiniz.

- 1 Ayarlar ekranında, **Biyometrik veriler ve güvenlik** → **Akıllı tarama** üzerine dokununuz.
- 2 Ön tanımlı kilit yöntemini kullanarak ekran kilidini açın.
- 3 **Yüz ve iris verilerini kaldır** → **Kaldır** üzerine dokununuz.
Kayıtlı yüz ve iris verileri silindikten sonra ilgili özelliklerin tümü de devre dışı bırakılır.

Akıllı Tarama özelliğini kullanarak ekranın kilidini açma

Ekran kilidini desen, PIN veya şifre kullanarak açmak yerine yüzünüzü ve irislerinizi kullanarak açabilirsiniz.

- 1 Ayarlar ekranında, **Biyometrik veriler ve güvenlik** → **Akıllı tarama** üzerine dokunun.
- 2 Ön tanımlı kilit yöntemini kullanarak ekran kilidini açın.
- 3 **Akıllı Tarama ile kilit açma** tuşuna dokunarak bu işlevi etkinleştirin.
- 4 Kilitli ekrandayken ekrana bakın.
Yüzünüz ve irisleriniz tanındığında, başka bir ekran kilidi yöntemini kullanmadan ekranın kilidini açabilirsiniz. Yüzünüz ve irisleriniz tanınmazsa, önceden ayarlanmış ekran kilidi yöntemini kullanın.

Yüz tanıma

Cihazı, yüzünüzü tanıdığı anda ekranın kilidini açacak şekilde ayarlayabilirsiniz.



- Ekran kilidi yöntemi olarak yüzünüzü kullanırsanız, cihazı açtıktan sonra ilk seferde yüzünüz ekran kilidini açmak için kullanılamaz. Cihazı kullanmak için, yüz kaydını yaparken ayarladığınız deseni, PIN kodunu ya da şifreyi kullanarak ekranın kilidini açmanız gerekir. Deseninizi, PIN kodunuzu veya şifrenizi unutmamaya dikkat edin.
- Ekran kilidi yöntemini değiştirip **Kaydır** veya **Hiçbiri** yaparsanız (ki bunlar güvenli değildir) biyometrik verilerinizin tümü silinir. Uygulamalarda veya özelliklerde kullanmak istemeniz halinde biyometrik verilerinizi tekrar kaydetmeniz gerekir.



Yüz tanıma özelliğinin kullanımıyla ilgili dikkat edilecek noktalar

Cihazınızın kilidini açmak için yüz tanıma özelliğini kullanmadan önce aşağıdaki uyarıları aklınızda bulundurun.

- Cihazınızın kilidi, sizin tarafınızdan veya sizin görüntünüz gibi görünen bir şey tarafından açılabilir.
- Yüz tanıma, Desen, PIN veya Şifreden daha az güvenlidir.

Yüz tanıma özelliğinin daha iyi çalışması için

Yüz tanımayı kullanırken aşağıdakileri göz önünde bulundurun:

- Gözlük takmak, şapka, maske, sakal veya ağır makyaj gibi kaydolduğunuz sıradaki durumları göz önünde bulundurun.
- Kaydolurken iyi aydınlatılmış bir ortamda olduğunuzdan ve kameranın merceğinin temiz olduğundan emin olun.
- Daha iyi eşleştirme sonuçları için, görüntünüzün bulanık olmadığından emin olun.

Yüzünüzü kaydetme

Yüz kaydının daha iyi olması için, bu işlemi kapalı bir mekanda ve doğrudan güneş ışığı almayan bir yerde yapın.

- 1 Ayarlar ekranında, **Biyometrik veriler ve güvenlik** → **Yüz tanıma** üzerine dokunun.
- 2 Ekrandaki talimatları okuyun ve **Devam** üzerine dokunun.
- 3 Ekran kilidi yöntemini belirleme.
- 4 Gözlük takıp takmadığınızı seçin ve **Devam** üzerine dokunun.
- 5 Cihazı ekran size bakacak şekilde tutun ve ekrana bakın.

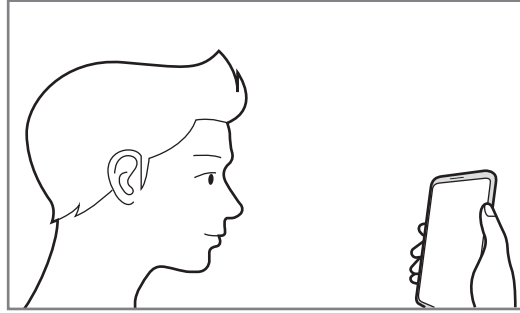

- 6 Yüzünüzü ekrandaki çerçevenin içine getirin.
Kamera yüzünüzü tarar.



- Ekran kilidini yüzünüzle açma özelliği düzgün bir şekilde çalışmıyorsa, **Yüz verilerini kaldır** üzerine dokunup kayıtlı yüzünüzü kaldırın ve yüzünüzü yeniden kaydedin.
- Yüz tanımayı iyileştirmek için **Alternatif görünüm ekle** üzerine dokunun ve alternatif görünüşler ekleyin.

Kayıtlı yüz verilerini silme

Kaydettiğiniz yüz verilerini silebilirsiniz.

- 1 Ayarlar ekranında, **Biyometrik veriler ve güvenlik** → **Yüz tanıma** üzerine dokunun.
- 2 Ön tanımlı kilit yöntemini kullanarak ekran kilidini açın.
- 3 **Yüz verilerini kaldır** → **Kaldır** üzerine dokunun.
Kayıtlı yüz silindikten sonra ilgili özelliklerin tümü de devre dışı bırakılır.

Ekran kilidini yüzünüzle açma

Ekran kilidini desen, PIN veya şifre kullanarak açmak yerine yüzünüzü kullanarak açabilirsiniz.

- 1 Ayarlar ekranında, **Biyometrik veriler ve güvenlik** → **Yüz tanıma** üzerine dokunun.
- 2 Ön tanımlı kilit yöntemini kullanarak ekran kilidini açın.
- 3 **Yüzle kilit açma** tuşuna dokunarak bu özelliği etkinleştirin.



- Cihazı, yüzünüzü tanıdıktan sonra kilitli ekranda kaydırmadan ekran kilidini açacak şekilde ayarlamak istiyorsanız **Kilit ekranında kalır** tuşuna dokunarak bu özelliği devre dışı bırakın.
- Fotoğraflardaki veya videolardaki yüzleri tanıma olasılığını azaltmak istiyorsanız, devre dışı bırakmak üzere **Daha hızlı tanıma** anahtarı üzerine dokunun. Bu, yüz tanıma hızını düşürebilir.
- Karanlık bir yerde tanıma oranını artırmak istiyorsanız **Ekranın parlaklığını artır** tuşuna dokunarak bu özelliği etkinleştirin.

- 4 Kilitli ekrandayken ekrana bakın.

Yüzünüz tanındığında, başka bir ekran kilidi yöntemini kullanmadan ekranın kilidini açabilirsiniz. Yüzünüz tanınmazsa, önceden ayarlanmış ekran kilidi yöntemini kullanın.

İris tanıma

İris tarayıcı özelliği, cihazınızın güvenliğini arttırmak için irisinizin şekil ve desen gibi benzersiz özelliklerini kullanır. İris verileriniz çeşitli kimlik doğrulama amaçlarıyla kullanılabilir. İrisinizi kaydettikten sonra cihazı, aşağıdaki özellikler için irisinizi kullanacak şekilde ayarlayabilirsiniz:

- Ekran kilidi
- Güvenli Klasör



- Bu özellik bölgeye veya servis sağlayıcısına bağlı olarak kullanılamayabilir.
- Ekran kilidi yöntemi olarak irisinizi kullanırsanız, cihazı açtıktan sonra ilk seferde irisleriniz ekran kilidini açmak için kullanılamaz. Cihazı kullanmak için, irislerin kaydını yaparken ayarladığınız deseni, PIN kodunu ya da şifreyi kullanarak ekranın kilidini açmanız gerekir. Deseninizi, PIN kodunuzu veya şifrenizi unutmamaya dikkat edin.
- İrisiniz tanınmazsa, irisinizi kaydederken ayarladığınız deseni, PIN kodunu veya şifreyi kullanarak cihazın kilidini açın ve ardından irisinizi yeniden kaydedin. Deseninizi, PIN kodunuzu veya şifrenizi unutursanız cihazı sıfırlamadan cihazı kullanamazsınız. Samsung, unutulmuş kilit açma kodları nedeniyle yaşanan veri kayıplarından veya sorunlardan sorumlu değildir.
- Ekran kilidi yöntemini değiştirip **Kaydır** veya **Hiçbiri** yaparsanız (ki bunlar güvenli değildir) biyometrik verilerinizin tümü silinir. Uygulamalarda veya özelliklerde kullanmak istemeniz halinde biyometrik verilerinizi tekrar kaydetmeniz gerekir.



İris tarayıcı özelliğinin kullanımıyla ilgili dikkat edilecek noktalar

İris tanıma özelliğini kullanmadan önce aşağıdaki uyarıları aklınızda bulundurun.

- İris tarayıcı özelliğini kullanırken, gözlerinizi korumak için ekranı yüzünüzden en az 20 cm uzakta tutun.
- Cihazınıza ekran koruyucu (gizlilik koruma filmleri, kırılmaz cam koruyucular vb.) takarsanız, tanıma özelliği çalışmayabilir.
- İris tarayıcı özelliğini bebeklerde kullanmayın. Aksi takdirde bebeğin görme duyusu zarar görebilir.
- Epileptik rahatsızlığa bağlı baş dönmesi, nöbet, bilinç kaybı, baygınlık ve diğer semptomlar görülen veya bu tür semptomlar gösteren aile öyküsü olan kişiler iris tanımayı kullanmadan önce doktora danışmalıdır.
- İris tarayıcı tarafından toplanan ve depolanan biyometrik veriler tanısız, terapötik veya önleyici medikal amaçlarla kullanılamaz.

İris tarayıcı özelliğinin daha iyi çalışması için

Şu durumlarda telefon gözlerinizi tanımayabilir:

- kamerada irislerinizin iyi görüntülenmesini önleyen bir etken olduğunda (örneğin, gözlük, düşük göz kapağı, yakında zamanda yapılmış göz ameliyatı, hastalık, kir, kamera hasarı veya aşırı hareket).
- ışık koşulları, irislerinizi kaydettiğiniz zamankinden çok farklı olduğunda (örneğin, doğrudan güneş ışığı).

Cihazı yüzünüzden yaklaşık 25–35 cm uzakta ve ekranı size dönük şekilde tutun.

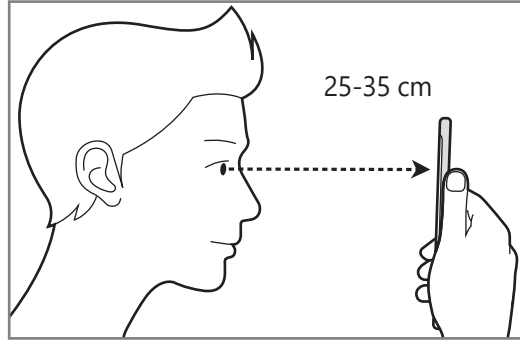

İris kaydetme



Cihaz yalnızca tek bir kişinin iris verilerini kaydedebilir. Birden fazla iris çiftini kaydedemezsiniz.

- 1 Ayarlar ekranında, **Biyometrik veriler ve güvenlik** → **İrisler** üzerine dokunun.
- 2 Ekrandaki talimatları okuyun ve **Devam** üzerine dokunun.
- 3 Ekran kilidi yöntemini belirleme.
- 4 Ekrandaki talimatları okuyun ve **Devam** üzerine dokunun.
Yalnızca tek bir irisinizi kaydetmek için **Sadece 1 iris kaydet** seçeneğini işaretleyin.

5 Cihazı ekran size bakacak şekilde tutun ve ekrana bakın.

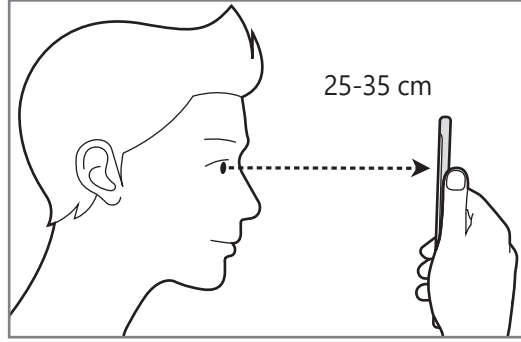

6 Gözlerinizi ekrandaki dairelerin içine yerleştirin ve iyice açın.
İris tanıma kamerası irisinizi tarar.

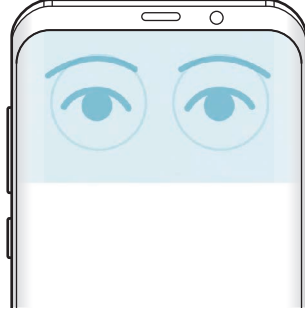

Kayıtlı iris verilerini silme

Kaydettiğiniz iris verilerini silebilirsiniz.

- 1 Ayarlar ekranında, **Biyometrik veriler ve güvenlik** → **İrisler** üzerine dokunun.
- 2 Ön tanımlı kilit yöntemini kullanarak ekran kilidini açın.
- 3 **İris verilerini kaldır** → **Kaldır** üzerine dokunun.
Kayıtlı iris verileri silindikten sonra ilgili özelliklerin tümü de devre dışı bırakılır.

Ekran kilidini irislerinizle açma

Ekran kilidini desen, PIN veya şifre kullanarak açmak yerine irislerinizi kullanarak açabilirsiniz.

- 1 Ayarlar ekranında, **Biyometrik veriler ve güvenlik** → **İrisler** üzerine dokunun.
- 2 Ön tanımlı kilit yöntemini kullanarak ekran kilidini açın.
- 3 **İrisle kilit açma** üzerine dokunarak bu özelliği etkinleştirin.
- 4 Kilitli ekranda, parmağınızı herhangi bir yönde kaydırın ve gözlerinizi ekrandaki dairelerin içine yerleştirerek irisinizi taratın.

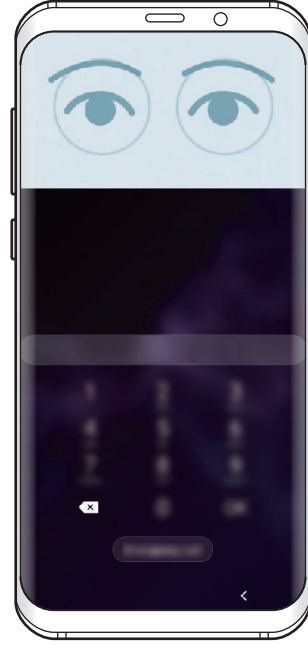
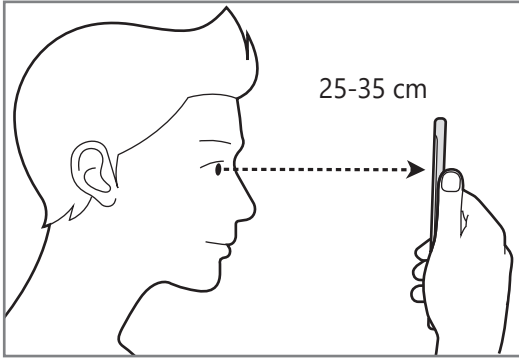

Kilitli ekranda parmağınızı kaydırmadan iris tanıma özelliğini kullanarak ekran kilidini açmak için **Ekran açıkken iris tanıma** tuşuna dokunarak bu işlevi etkinleştirin.

Parmak izleri

Parmak izi tarayıcının çalışması için parmak izi bilgileriniz cihaza kayıtlı olmalıdır. Kaydettikten sonra cihazı, aşağıdaki özellikler için parmak izinizi kullanacak şekilde ayarlayabilirsiniz:

- Ekran kilidi
- Güvenli Klasör



- Bu özellik bölgeye veya servis sağlayıcısına bağlı olarak kullanılamayabilir.
- Parmak izi tarayıcı cihazınızın güvenliği geliştirmek için her bir parmak izinin özgün ayırt edici özelliklerini kullanır. Parmak izi sensörünün iki farklı parmak izini karıştırma ihtimali çok düşüktür. Ancak, ayrı parmak izlerinin çok benzer olabileceği çok istisnai durumlarda sensör bunları ayırt edemeyebilir.
- Ekran kilidi yöntemi olarak parmak izinizi kullanırsanız, cihazı açtıktan sonra ilk seferde parmak iziniz ekran kilidini açmak için kullanılamaz. Cihazı kullanmak için, parmak izinin kaydını yaparken ayarladığınız deseni, PIN kodunu ya da şifreyi kullanarak ekranın kilidini açmanız gerekir. Deseninizi, PIN kodunuzu veya şifrenizi unutmamaya dikkat edin.
- Parmak iziniz tanınmazsa, parmak izini kaydederken ayarladığınız deseni, PIN kodunu veya şifreyi kullanarak cihazın kilidini açın ve ardından parmak izlerinizi yeniden kaydedin. Deseninizi, PIN kodunuzu veya şifrenizi unutursanız cihazı sıfırlamadan cihazı kullanamazsınız. Samsung, unutulmuş kilit açma kodları nedeniyle yaşanan veri kayıplarından veya sorunlardan sorumlu değildir.
- Ekran kilidi yöntemini değiştirip **Kaydır** veya **Hiçbiri** yaparsanız (ki bunlar güvenli değildir) biyometrik verilerinizin tümü silinir. Uygulamalarda veya özelliklerde kullanmak istemeniz halinde biyometrik verilerinizi tekrar kaydetmeniz gerekir.

Parmak izinin daha iyi algılanması için

Parmak izlerinizi cihazda taradığınızda, aşağıdaki şartların özelliğın performansını etkileyebileceğini unutmayın:

- Cihaz buruşan veya yaralanan parmaklarınızı algılamayabilir.
- Cihaz küçük veya ince parmaklara ait parmak izlerini algılamayabilir.
- Algılama performansını iyileştirmek adına, cihazda kullanılan görevleri iyileştirmek için en sık kullandığınız elinizin parmaklarını kaydedin.
- Parmak izi tarayıcı sensörü, parmak izlerini tanır. Parmak izi tarayıcı sensörünün bozuk para, anahtar ve kolye gibi metal subjeler tarafından çizilmediğinden veya hasar görmediğinden emin olun.
- Parmak izi tarayıcı sensörünün koruyucu filmler, çıkartmalar veya diğer aksesuarlarla kapatılması parmak izi tanınma oranını azaltabilir. Parmak izi tarayıcı sensörü başlangıçta koruyu bir filmle kaplıysa, parmak izi tarayıcı sensörü kullanmadan önce filmi kaldırın.
- Parmak izi tarayıcı sensörünün ve parmaklarınızın temiz ve kuru olduğundan emin olun.
- Eğer parmağınızı bükerseniz veya parmak ucunuzu kullanırsanız, cihaz parmak izlerinizi algılamayabilir. Parmağınızın parmak izi tarayıcı sensörünü tamamen kapladığından emin olun.
- Kuru ortamlarda, cihazda statik elektrik birikebilir. Kuru ortamlarda bu özelliğı kullanmaktan kaçının veya özelliğı kullanmadan önce, metal bir subjeye dokunarak statik elektriğı boşaltın.

Parmak izlerini kaydetme

- 1 Ayarlar ekranında, **Biyometrik veriler ve güvenlik** → **Parmak izleri** üzerine dokunun.
- 2 Ekrandaki talimatları okuyun ve **Devam** üzerine dokunun.
- 3 Ekran kilidi yöntemini belirleme.

- 4 Parmağınızı parmak izi tarayıcı sensörünün üzerinde aşağı kaydırın.

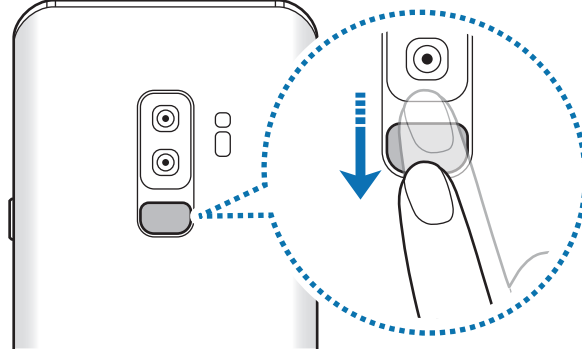

Parmak iziniz kaydedilene kadar bu işlemi yenileyin.

- 5 Parmak izlerinizi kaydetme işlemi tamamladığınızda **Bitti** üzerine dokunun.

Kayıtlı parmak izlerini kontrol etme

Parmağınızı parmak izi tarayıcı sensörüne yerleştirerek parmak izinizin kayıtlı olup olmadığını kontrol edebilirsiniz.

- 1 Ayarlar ekranında, **Biyometrik veriler ve güvenlik** → **Parmak izleri** üzerine dokunun.
- 2 Ön tanımlı kilit yöntemini kullanarak ekran kilidini açın.
- 3 **Eklenen parmak izlerini kontrol et** üzerine dokunun.
- 4 Parmağınızı parmak izi tarayıcı sensörüne yerleştirin.
Tanıma sonucu görüntülenir.

Kayıtlı parmak izlerini silme

Kaydedilen parmak izlerini silebilirsiniz.

- 1 Ayarlar ekranında, **Biyometrik veriler ve güvenlik** → **Parmak izleri** üzerine dokunun.
- 2 Ön tanımlı kilit yöntemini kullanarak ekran kilidini açın.
- 3 Silinecek parmak izini seçin ve **Kaldır** üzerine dokunun.

Ekran kilidini parmak izlerinizle açma

Desen, PIN veya şifre kullanmak yerine parmak iziniz ile ekranın kilidini açabilirsiniz.

- 1 Ayarlar ekranında, **Biyometrik veriler ve güvenlik** → **Parmak izleri** üzerine dokununuz.
- 2 Ön tanımlı kilit yöntemini kullanarak ekran kilidini açın.
- 3 **Parmak izi kilit açma** tuşu üzerine dokunarak etkinleştirin.
- 4 Kilitli ekranda, parmağınızı parmak izi tarayıcı sensörünün üzerine yerleştirin ve parmak izinizi taratın.

Samsung Pass

Samsung Pass, Samsung account'unuzda, web sitelerinde ya da uygulamalarda oturum açma bilgilerinizi girmek yerine biyometrik verileri kullanarak daha kolay ve güvenli bir şekilde oturum açmanızı sağlar. Samsung Pass ayrıca kayıtlı biyometrik verilerinizi kullanarak adresiniz veya banka kartı numaranız gibi kişisel bilgilerinizi daha kolay ve daha hızlı bir şekilde girmenizi sağlar.

Biyometrik verilerinizi Samsung Pass'a kaydedin ve desteklenen web sitelerinde veya uygulamalarda Samsung Pass ile bu verileri kullanarak oturum açmak için ayarlayın.



- Bu özelliği kullanmak için cihazınızın bir Wi-Fi ağına veya mobil ağa bağlı olması gerekir.
- Bu özelliği kullanmak için Samsung account'ınızla oturum açmanız gereklidir. Daha fazla bilgi için [Samsung account](#) bölümüne bakın.
- Web sitesinde oturum açma özelliği sadece **İnternet** uygulaması üzerinden eriştiğiniz web siteleri için geçerlidir. Bazı web siteleri bu özelliği desteklemeyebilir.
- Kayıtlı biyometrik veriler ve kayıtlı banka kartı bilgisi yalnızca cihazınıza kaydedilir ve diğer cihazlarla ya da sunucularla senkronize edilmez.

Samsung Pass'i kaydetme

Samsung Pass'i kullanmadan önce biyometrik verilerinizi Samsung Pass'e kaydedin.

- 1 Ayarlar ekranında, **Biyometrik veriler ve güvenlik** → **Samsung Pass** üzerine dokununuz.
- 2 Ekranda verilen talimatları okuyun ve **Oturum aç** üzerine dokununuz.

- 3 Samsung account kimliđinizi ve parolanızı girin ve **Oturum aç** üzerine dokunun.
- 4 Samsung Pass hüküm ve koşullarını kabul edin.
- 5 Ön tanımlı kilit yöntemini kullanarak ekran kilidini açın.
Bir ekran kilit yöntemi ayarlamadıysanız, bir tane oluşturun.
- 6 Parmak izinizi kaydedin.
Daha fazla bilgi için [Parmak izleri](#) bölümüne bakın.
- 7 Samsung Pass kaydını tamamlamak için parmak izinizi taratın ve **Sonraki** üzerine dokunun.
 - **Samsung Pass simgesini Uygulamalar ekranına** seçeneđi işaretlenmişse Samsung Pass simgesi, Ana ekran sayfasına eklenecektir.
 - **Samsung Pass uygulamasını Samsung account şifresinin yerine kullanın** seçeneđi işaretlenmişse kimliđinizi doğrulamak için Samsung account parolası yerine kayıtlı biyometrik verilerinizi kullanabilirsiniz.

Samsung account parolasını doğrulama

Örneđin, **Galaxy Store**'dan içerik satın alırken kimliđinizi doğrulamak için Samsung account parolanızı girmek yerine kayıtlı biyometrik verilerinizi kullanabilirsiniz.

- 1 Ayarlar ekranında, **Biyometrik veriler ve güvenlik** → **Samsung Pass** üzerine dokunun.
- 2 Ön tanımlı kilit yöntemini kullanarak ekran kilidini açın.
- 3 **☰** → **Ayarlar** → **Hesap ve eşitleme** üzerine dokunun ve ardından etkinleştirmek için **Samsung Pass ile doğrulayın** tuşunun üzerine dokunun.

Web sitelerinde oturum açmak için Samsung Pass'i kullanma

Kimlik ve parola otomatik doldurmayı destekleyen web sitelerinde kolaylıkla oturum açmak için Samsung Pass'i kullanabilirsiniz.

- 1 Oturum açmak için istediğiniz bir web sitesi açın.
- 2 Kullanıcı adınızı ve parolanızı girip web sitesinin oturum açma tuşuna dokunun.
- 3 Oturum açma bilgilerini kaydetmek isteyip istemediğinizi soran pencere açıldığında **Samsung Pass ile oturum aç** seçeneğini işaretleyip **Hatırla** üzerine dokunun.

Artık bir web sitesinde oturum açarken Samsung Pass'e kaydettiğiniz biyometrik verileri kullanabilirsiniz.

Uygulamalarda oturum açmak için Samsung Pass'i kullanma

Kimlik ve parola otomatik doldurmayı destekleyen uygulamalarda kolayca oturum açmak için Samsung Pass'i kullanabilirsiniz.

- 1 Oturum açmak istediğiniz bir uygulama açın.
- 2 Kullanıcı adınızı ve parolanızı girip uygulamanın oturum açma tuşunun üzerine dokunun.
- 3 Oturum açma bilgilerini kaydetmek isteyip istemediğinizi soran bir açılır pencere açıldığında **Kaydet** üzerine dokunun.

Artık bir uygulamada oturum açarken Samsung Pass'e kaydettiğiniz biyometrik verileri kullanabilirsiniz.

Oturum açma bilgilerini yönetme

Samsung Pass'i kullanmak üzere ayarladığınız web sitelerinin ve uygulamaların listesini görüntüleyin ve oturum açma bilgilerinizi yönetin.

- 1 Ayarlar ekranında, **Biyometrik veriler ve güvenlik** → **Samsung Pass** üzerine dokunun.
- 2 Ön tanımlı kilit yöntemini kullanarak ekran kilidini açın.
- 3 **Oturum aç** üzerine dokunun ve listeden bir web sitesi veya uygulama seçin.
- 4 **Düzenle** üzerine dokunup kimliğinizin, parolanızın ve web sitesinin ya da uygulamanın adını değiştirin.

Web sitesini ya da uygulamayı silmek için **Sil** üzerine dokunun.

Samsung Pass'i web siteleri ve uygulamalarla kullanma

Samsung Pass'i destekleyen web sitelerini ve uygulamaları kullanırken, Samsung Pass ile kolayca oturum açabilirsiniz.

Samsung Pass'i destekleyen web sitelerinin ve uygulamaların listesini görmek için Ayarlar ekranında, **Biyometrik veriler ve güvenlik** → **Samsung Pass** üzerine dokunun, mevcut ekran kilitleme yönteminizi kullanarak ekranın kilidini açın ve ardından **İş ortakları** üzerine dokunun. Samsung Pass'i destekleyen web sitesi ya da uygulama bulunmuyorsa, **İş ortakları** görünmeyecektir.



- Mevcut web siteleri ve uygulamalar bölgeye veya servis sağlayıcısına bağlı olarak değişebilir.
- Samsung, Samsung Pass ile web siteleri veya uygulamalarda oturum açma nedeniyle oluşabilecek kayıp veya sorunlardan sorumlu değildir.

Kişisel bilgilerinizi otomatik olarak girme

Kişisel bilgilerin otomatik olarak doldurulmasını destekleyen uygulamalarda Samsung Pass'i kullanarak adresinizi veya banka kartı bilgilerinizi kolayca girebilirsiniz.

- 1 Ayarlar ekranında, **Biyometrik veriler ve güvenlik** → **Samsung Pass** üzerine dokunun.
- 2 Ön tanımlı kilit yöntemini kullanarak ekran kilidini açın.
- 3 **Oto. dolduruln formlar** üzerine dokunun ve **Adres ekle** veya **Kart ekle** ögesini seçin.
- 4 Gerekli bilgileri girin ve **Kaydet** üzerine dokunun.

Artık desteklenen uygulamalarda kişisel bilgilerinizi otomatik olarak girmek için Samsung Pass'e kaydettiğiniz biyometrik verileri kullanabilirsiniz.

Samsung Pass verilerinizi silme

Biyometrik verileri, oturum açma bilgilerini ve Samsung Pass'e kayıtlı uygulama verilerini silebilirsiniz. Şartlar ve koşullara uyacağınıza dair beyanınız ve Samsung account'unuz geçerli olmaya devam edecektir.

- 1 Ayarlar ekranında, **Biyometrik veriler ve güvenlik** → **Samsung Pass** üzerine dokunun.
- 2 Ön tanımlı kilit yöntemini kullanarak ekran kilidini açın.

3 → **Ayarlar** → **Verileri sil** üzerine dokunun.

4 Samsung account'unuzun parolasını girin ve **Tamam** üzerine dokunun.
Samsung Pass verileriniz silinecektir.

Güvenli Klasör

Güvenli Klasör; fotoğraflar ve kişiler gibi özel içerik ve uygulamalarınıza başkalarının erişmesini önler. Cihaz kilitli olmasa bile özel içerik ve uygulamalarınızın güvende olmasını sağlayabilirsiniz.

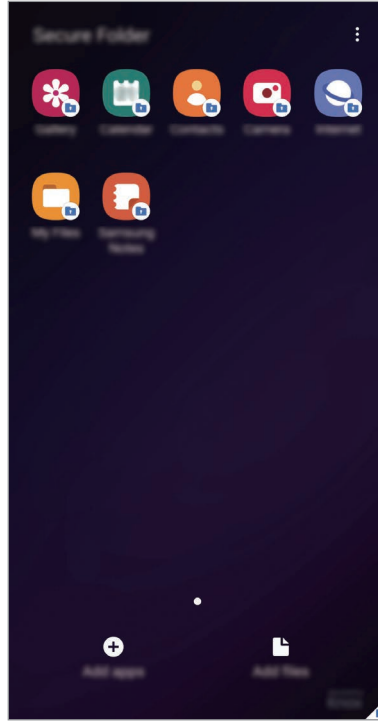

Güvenli Klasör ayrı bir güvenli kayıt yeridir. Güvenli Klasör'deki veriler, USB veya Wi-Fi Direct gibi onaylı olmayan paylaşım yöntemleriyle diğer cihazlara aktarılamaz. İşletim sistemini özelleştirmeye veya yazılımda değişiklik yapmaya çalışmak Güvenli Klasör'ün otomatik olarak kilitlenmesine ve erişilemez hale gelmesine neden olur. Güvenli Klasör'e veri kaydetmeden önce bu verilerin bir kopyasını başka bir güvenli konuma yedeklemeyi unutmayın.



Güvenli Klasör'ü kullanmak için, Samsung account'unuzda oturum açmanız gereklidir.

Güvenli Klasör'ü ayarlama

- 1 **Ayarlar** uygulamasını başlatın ve **Biyometrik veriler ve güvenlik** → **Güvenli Klasör** üzerine dokunun.
- 2 Güvenli Klasör hüküm ve koşullarını kabul edin.
- 3 Samsung account kimliğinizi ve parolanızı girin ve **Oturum aç** üzerine dokunun.
- 4 Güvenli Klasör için kullanmak üzere bir kilitleme yöntemi seçin ve kurulumu tamamlamak için ekrandaki talimatları izleyin.
Güvenli Klasörün adını veya simge rengini değiştirmek için  → **Kişiselleştir** üzerine dokunun.



- **Güvenli Klasör** uygulamasını başlattığınızda, önceden ayarlanmış kilit yönteminizi kullanarak uygulamanın kilidini açmanız gerekir.
- Güvenli Klasör kilit açma kodunuzu unutursanız Samsung account'unuzu kullanarak bu kodu sıfırlayabilirsiniz. Kilitli ekranın altındaki tuşa dokunun ve Samsung account parolanızı girin.

Güvenli Klasör için otomatik kilitleme ayarlama

Cihazı, kullanılmadığı zaman Güvenli Klasör'ü otomatik olarak kilitleyecek şekilde ayarlayın.

- 1 **Güvenli Klasör** uygulamasını başlatın,  → **Ayarlar** → **Güvenli Klasör'ü otomatik kilitle** üzerine dokunun.
- 2 Kilitleme seçeneklerinden birini seçin.



Güvenli Klasörünüzü manuel olarak kilitlemek için  → **Kilitle ve çık** üzerine dokunun.

Güvenli Klasör'e içerik taşıma

Fotoğraf ve kişi gibi içerikleri Güvenli Klasör'e taşıyın. Aşağıdaki örnekte, varsayılan kayıt yerindeki bir görüntünün Güvenli Klasör'e nasıl taşınacağı anlatılmaktadır.

- 1 **Güvenli Klasör** uygulamasını başlatın ve **Dosyaları ekle** üzerine dokunun.
- 2 **Görüntüler** üzerine dokunun, taşınacak görüntüleri işaretleyin ve ardından **Tamamlandı** üzerine dokunun.
- 3 **Taşı** üzerine dokunun.
Seçilen öğeler orijinal klasörden silinip Güvenli Klasör'e taşınır. Öğeleri kopyalamak için **Kopyala** üzerine dokunun.



İçerik taşıma yöntemi içerik türüne göre farklılık gösterebilir.

Güvenli Klasör'den içerik taşıma

Güvenli Klasör'deki içeriği varsayılan kayıt yerindeki ilgili uygulamaya taşıyabilirsiniz. Aşağıdaki örnekte, Güvenli Klasör'deki bir görüntünün varsayılan kayıt yerine nasıl taşınacağı anlatılmaktadır.

- 1 **Güvenli Klasör** uygulamasını başlatın ve **Galeri** üzerine dokunun.
- 2 Bir görüntüyü seçip **⋮** → **Güvenli Klasör dışına taşı** üzerine dokunun.
Seçilen öğeler varsayılan kayıt yerindeki **Galeri**'ye taşınır.

Uygulama ekleme

Güvenli Klasör'de kullanmak için bir uygulama ekleyebilirsiniz.

- 1 **Güvenli Klasör** uygulamasını başlatın ve **Uygulamaları ekle** üzerine dokunun.
- 2 Cihaza yüklenmiş uygulamalardan birini veya birkaçını işaretleyip **Ekle** üzerine dokunun. **Play Store**'dan veya **Galaxy Store**'dan uygulama yüklemek için **Play Store'dan indir** veya **Galaxy Store'dan indir** üzerine dokunun.

Güvenli Klasör'den uygulama kaldırma

Silinecek uygulamaya uzun dokununuz ve ardından **Kaldır** üzerine dokununuz.

Hesap ekleme

Güvenli Klasör'deki uygulamalarla senkronize etmek için Samsung ve Google hesaplarınızı, veya diğer hesaplarınızı, ekleyin.

- 1 **Güvenli Klasör** uygulamasını başlatın ve **⋮** → **Ayarlar** → **Hesaplar** → **Hesap ekle** üzerine dokununuz.
- 2 Bir hesap servisi seçin.
- 3 Hesap ayarlama işlemini tamamlamak için ekrandaki talimatları uygulayın.

Güvenli Klasör'ü gizleme

Güvenli Klasör kısayolunun Uygulamalar ekranında görünmemesini sağlayabilirsiniz.

Güvenli Klasör uygulamasını başlatın, **⋮** → **Ayarlar** üzerine dokununuz ve ardından **Güvenli Klasör'ü göster** tuşuna dokunarak bu işlevi devre dışı bırakın.

Alternatif olarak, durum çubuğunu aşağı doğru sürükleyerek bildirim panelini açın. Ardından parmağınızı bildirim panelinin üzerinden aşağı kaydırın ve **🔒 (Güvenli Klasör)** üzerine dokunarak bu özelliği devre dışı bırakın.

Güvenli Klasör'ü yedekleme ve geri yükleme

Samsung account'unuzu kullanarak Güvenli Klasör'deki içeriği ve uygulamaları Samsung Cloud'a yedekleyin ve daha sonra geri yükleyin.

Verileri yedekleme

- 1 **Güvenli Klasör** uygulamasını başlatın ve **⋮** → **Ayarlar** → **Yedekle ve geri yükle** üzerine dokunun.
- 2 **Hesap ekle** üzerine dokunun ve Samsung account'unuzla oturum açın.
- 3 **Güvenli Klasör verilerini yedekle** üzerine dokunun.
- 4 Yedeklemek istediğiniz öğeleri işaretleyin ve **Yedekle** üzerine dokunun. Veriler Samsung Cloud'a yedeklenir.

Verileri geri yükleme

- 1 **Güvenli Klasör** uygulamasını başlatın ve **⋮** → **Ayarlar** → **Yedekle ve geri yükle** üzerine dokunun.
- 2 **Geri yükle** üzerine dokunun.
- 3 Verilerin geri yükleneceği cihazı seçmek için **▼** üzerine dokunun.
- 4 Geri yüklemek istediğiniz öğeleri işaretleyin ve **Yenile** üzerine dokunun. Yedeklenen veriler cihazınıza geri yüklenir.

Güvenli Klasör'ü kaldırma

Güvenli Klasör'ü içindeki içerik ve uygulamalarla birlikte kaldırabilirsiniz.

Güvenli Klasör uygulamasını başlatın ve **⋮** → **Ayarlar** → **Diğer ayarlar** → **Kaldır** üzerine dokunun.

Güvenli Klasör'ü kaldırmadan önce içeriği yedeklemek için, **Medya dosyalarını Güvenli Klasör dışına taşı** seçeneğini işaretleyin ve **Kaldır** üzerine dokunun. Güvenli Klasör'den yedeklenen verilere erişmek için **Dosyalarım** uygulamasını başlatın ve **Dahili depolama** → **Secure Folder** üzerine dokunun.



Samsung Notes'a kaydedilen notlar yedeklenmez.

Hesaplar ve yedekleme

Seenekler

Samsung Cloud kullanarak cihazınızın verilerini senkronize edin, yedekleyin veya geri yükleyin. Aynı zamanda Samsung account veya Google hesabı gibi hesaplarda oturum açabilir veya Smart Switch aracılığıyla diğler cihazlara veya diğler cihazlardan veri aktarabilirsiniz.

Ayarlar ekranında **Hesaplar ve yedekleme** üzerine dokununuz.

- **Hesaplar:** Samsung ve Google hesaplarınızı ve senkronize edilecek diğler hesapları ekleyin.
- **Yedekle ve geri yükle:** Kişisel bilgilerinizi, uygulama verilerini ve ayarları cihazınızda güvende tutun. Hassas bilgilerinizi yedekleyebilir ve bunlara daha sonra erişebilirsiniz. Verileri yedeklemek veya geri yüklemek için Google veya Samsung account'unuza giriş yapmanız gerekir.
- **Samsung Cloud:** Samsung Cloud'da güvenli bir şekilde depolamak istediğiniz içeriği yönetin. Samsung Cloud kayıt yerinizin kullanım durumunu kontrol edin ve verilerinizi senkronize edin, yedekleyin ve geri yükleyin. Daha fazla bilgi için [Samsung Cloud](#) bölümüne bakın.
- **Smart Switch:** Smart Switch'i başlatın ve önceki cihazınızdaki verileri aktarın. Daha fazla bilgi için [Önceki cihazınızdaki veri aktarma \(Smart Switch\)](#) bölümüne bakın.



İstenmeyen fabrika ayarlarına sıfırlama nedeniyle verilerin bozulması veya kaybolması ihtimaline karşı verilerinizi düzenli olarak Samsung Cloud veya bilgisayar gibi güvenli bir yerde yedekleyin.

Samsung Cloud

Samsung Cloud ile cihazınızda kayıtlı olan görüntüler ve videolar gibi verileri senkronize edin ve Samsung Cloud'a kaydettiğiniz verileri görüntüleyin. Ayrıca cihazınızın verilerini Samsung Cloud'a yedekleyebilir ve daha sonra geri yükleyebilirsiniz.

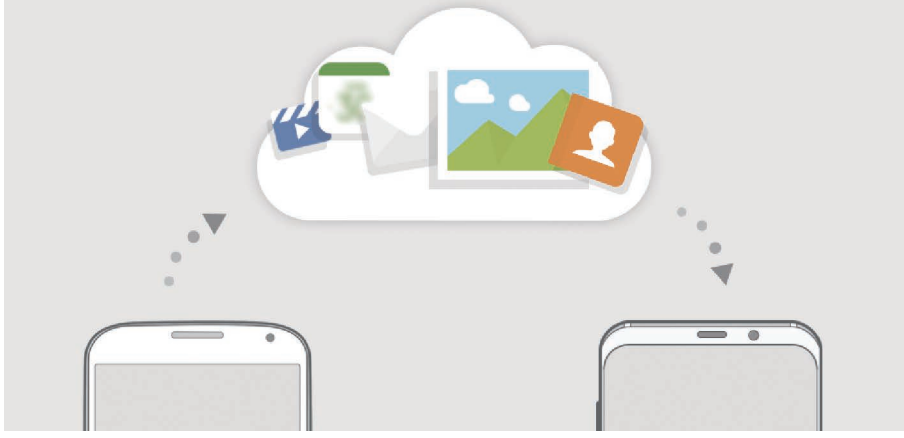

Bu Samsung Cloud'u kullanmak için Samsung account'unuzda oturum açmanız gereklidir.

Verileri senkronize etme

Cihazınıza kaydedilen görüntü, video ve etkinlik gibi verileri Samsung Cloud'la senkronize edebilir ve bunlara başka cihazlardan erişebilirsiniz.

- 1 Ayarlar ekranında, **Hesaplar ve yedekleme** → **Samsung Cloud** üzerine dokunun.
- 2 **☰** → **Ayarlar** → **Ayarları eşitle ve oto. yedekle** → **Eşitle** üzerine dokunun.
- 3 Senkronize etmek istediğiniz öğelerin yanındaki tuşlara dokunun.



Galeri, **Eşitlenen diğer veriler** veya **Samsung Cloud Drive** üzerine dokunarak, kaydedilen verileri kontrol edebilir veya ayarları değiştirebilirsiniz.

Verileri yedekleme

Cihazınızın verilerini Samsung Cloud'a yedekleyebilirsiniz.

- 1 Ayarlar ekranında, **Hesaplar ve yedekleme** → **Samsung Cloud** → **Bu telefonu yedekleyin** üzerine dokunun.
- 2 Yedeklemek istediğiniz öğeleri işaretleyin ve **Yedekle** üzerine dokunun.
- 3 **Tamam** üzerine dokunun.



- Bazı veriler yedeklenmez. Hangi verilerin yedekleneceğini kontrol etmek için, Ayarlar ekranında **Hesaplar ve yedekleme** → **Samsung Cloud** → **Bu telefonu yedekleyin** üzerine dokunun.
- Samsung Cloud hesabınızda yedeklenen diğer cihazların verilerini görüntülemek için, Ayarlar ekranında **Hesaplar ve yedekleme** → **Samsung Cloud** → **Verileri geri yükle** → ▼ üzerine dokunun ve istediğiniz cihazı seçin.

Verileri geri yükleme

Yedek verilerinizi Samsung Cloud'dan cihazınıza geri yükleyebilirsiniz.

- 1 Ayarlar ekranında, **Hesaplar ve yedekleme** → **Samsung Cloud** üzerine dokunun.
- 2 **Verileri geri yükle** → ▼ üzerine dokunun ve istediğiniz cihazı seçin.
- 3 Geri yüklemek istediğiniz öğeleri işaretleyin ve **Yenile** üzerine dokunun.

Google

Google tarafından sağlanan bazı özellikler için ayarları yapılandırın.

Ayarlar ekranında, **Google** üzerine dokunun.

Gelişmiş özellikler

Seçenekler

Gelişmiş özellikleri etkinleştirin ve bunları kontrol eden ayarları değiştirin.

Ayarlar ekranında, **Gelişmiş özellikler** üzerine dokununuz.



Cihazın aşırı sallanması veya darbe alması, sensör kullanan bazı özelliklerde istenmeyen girdilere neden olabilir.

- **Bixby tuşu:** Bixby ekranını açmak için Bixby tuşuna kaç kez basmanız gerektiğini seçin. Cihazı, Bixby tuşu ile bir uygulamayı başlatacak veya bir hızlı komutu yürütecek şekilde de ayarlayabilirsiniz.
- **Başka cihazlarda arama/mesaj:** Cihazınızın arama ve mesajlaşma özelliklerini, Samsung account'unuzda oturum açılan diğer cihazlarda kullanın.



Bu özellik bölgeye veya servis sağlayıcısına bağlı olarak kullanılamayabilir.

- **Windows bağlantısı:** Cihazınıza kaydedilmiş verilere bilgisayarınızdan anında erişin.
- **Açılır pencere görünümü:** Bildirimlerini açılır pencereler aracılığıyla görüntülemek istediğiniz uygulamaları seçin. Bu özelliği kullandığınızda ekrandaki simgeye dokunarak açılır pencereler aracılığıyla içeriği hızlıca görüntüleyebilirsiniz.



Bu özellik yalnızca Çoklu pencere özelliğini destekleyen uygulamalarda kullanılabilir.

- **Ekran alıntıları ve ekran kaydedici:** Ekran görüntüsü ve ekran kaydedicisi ayarlarını değiştirin.
- **Doğrudan paylaşım:** Kişilerinizle doğrudan içerik paylaşabilmeniz için cihazı, bağlı olduğunuz kişileri paylaşım seçenekleri panelinde görüntüleyecek şekilde ayarlayın.
- **Animasyonları azalt:** Cihazı, uygulama açma ya da kapama gibi belirli eylemlerin ekran efektlerini azaltacak şekilde ayarlayın.
- **Hareketler ve işaretler:** Hareket özelliğini etkinleştirin ve ayarları yapılandırın. Daha fazla bilgi için [Hareketler ve işaretler](#) bölümüne bakın.
- **Tek el modu:** Cihazınızı tek elinizle kullanırken pratik olması için tek elle çalıştırma modunu etkinleştirin.



Bu özellik bölgeye veya servis sağlayıcısına bağlı olarak kullanılamayabilir.

- **Game Launcher:** Game Launcher'ı etkinleştirin. Daha fazla bilgi için [Game Launcher](#) bölümüne bakın.
- **Dual Messenger:** İkinci uygulamayı yükleyin ve aynı mesaj uygulaması için iki ayrı hesap kullanın. Daha fazla bilgi için [Dual Messenger](#) bölümüne bakın.
- **Video geliştirici:** Daha parlak ve daha canlı renkler elde etmek için videolarınızın görüntü kalitesini geliştirin.



Bu özellik bazı uygulamalarda kullanılamayabilir.

- **SOS mesajı gönder:** Güç tuşuna üç kez basarak yardım mesajları göndermesi için cihazınızı ayarlayın.

Hareketler ve işaretler

Hareket özelliğini etkinleştirin ve ayarları yapılandırın.

Ayarlar ekranında, **Gelişmiş özellikler** → **Hareketler ve işaretler** üzerine dokunun.

- **Uyandırmak için kaldırın:** Cihazı, elinize aldığınızda ekranı açılacak şekilde ayarlayın.
- **Uyandırmak için çift dokunun:** Cihazı, ekran kapalıyken herhangi bir yere çift dokununca ekranı açılacak şekilde ayarlayın.
- **Akıllı bekleme:** Siz ekrana bakarken ekranın kapanmasını engellemek için cihazı ayarlayın.
- **Akıllı uyarı:** Cihazda; cevapsız arama veya yeni mesajınız varsa, cihazı elinize aldığınızda sizi uyaracak şekilde ayarlayın.



Ekran açıksa veya cihaz düz bir zemindeyse bu özellik çalışmayabilir.

- **Kolayca sessize alma:** Avuç içi hareketlerini kullanarak ya da cihazın ekranını aşağıya doğru göstererek gelen aramaları ya da alarmı sessizleştirmek için cihazı ayarlayın.
- **Ekranı yakalamak için elinizin kenarı ile kaydırın:** Cihazı, elinizi ekranın soluna veya sağına kaydırduğunuzda bir ekran görüntüsünü yakalayacak şekilde ayarlayın. Yakalanan görüntüleri **Galeri**'de görüntüleyebilirsiniz.



Bazı uygulamaları ve özellikleri kullanırken ekran görüntüsü yakalamak mümkün değildir.



- **Aramak veya msj gndrmk için kydr:** Cihazı, parmağınızı **Telefon** veya **Kişiler** uygulamasında bir kişi veya telefon numarası üzerinde sağa veya sola kaydırduğunuzda arama yapacak veya mesaj gönderecek şekilde ayarlayın.

Dual Messenger

İkinci uygulamayı yükleyin ve aynı mesaj uygulaması için iki ayrı hesap kullanın.

1 Ayarlar ekranında, **Gelişmiş özellikler** → **Dual Messenger** üzerine dokunun.
Desteklenen uygulamalar, ekrana gelecektir.

2 İkinci uygulamayı yüklemek için uygulamanın tuşuna dokunun.

İkinci uygulama, kurulacaktır. İkinci uygulamanın simgesi  ile ekrana gelecektir. İkinci uygulamadan bildirimleri aldığınızda bunları ilk uygulamanın bildirimlerinden ayırmak için bildirimler  simgesi ile gösterilecektir.



- Dual Messenger özelliği, uygulamaya bağlı olarak kullanılamayabilir.
- Uygulamanın bazı özellikleri, ikinci uygulama için sınırlı olabilir.

İkinci uygulamayı kaldırma

1 Ayarlar ekranında, **Gelişmiş özellikler** → **Dual Messenger** üzerine dokunun.

2 Kaldırmak istediğiniz uygulamanın tuşuna dokunun, ardından **Devre dışı bırak** ya da **Kaldır**'a dokunun.

İkinci uygulama ile bağlantılı tüm veriler, silinecektir.



İlk uygulamayı kaldırmak için ikinci uygulama da silinmelidir.

Dijital Sağlık ve ebeveyn denetimi

Seçenekler

Cihaz kullanım geçmişinizi görüntüleyin ve cihazın hayatınızı etkilemesini engellemek için özellikleri kullanın. Ayrıca, çocuklarınız için ebeveyn kontrolleri belirleyebilir ve dijital kullanımlarını yönetebilirsiniz.

Ayarlar ekranında, **Dijital Sağlık ve ebeveyn denetimi** üzerine dokunun.

- **Dijital Sağlık:** Cihazınızın günlük kullanım geçmişini görüntüleyin. Daha fazla bilgi için [Dijital Sağlık](#) bölümüne bakın.
- **Ebeveyn denetimi:** Çocuklarınızın dijital kullanımını yönetin.

Dijital Sağlık

Cihazınızın günlük kullanım geçmişini görüntüleyin. Aynı zamanda, kullanım süresini sınırlandırabilir ve her uygulama için bildirim ayarlarını değiştirebilirsiniz.

Ayarlar ekranında, **Dijital Sağlık ve ebeveyn denetimi** → **Dijital Sağlık** üzerine dokunun.

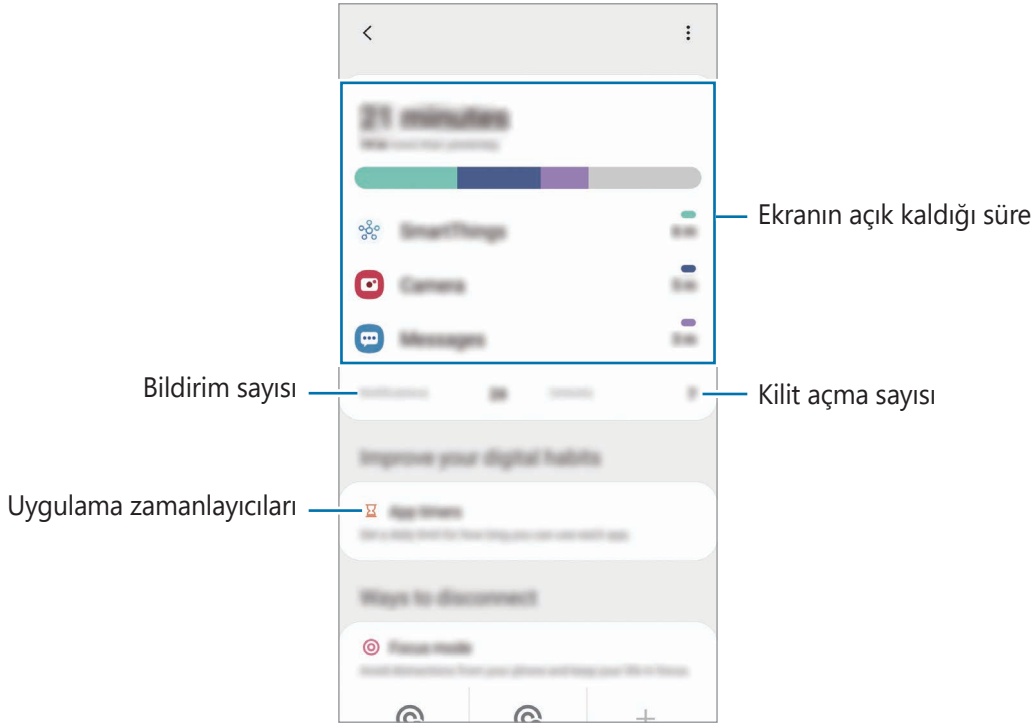

Uygulamalar için zamanlayıcı oluşturma

Zamanlayıcı oluşturarak her uygulamanın günlük kullanım süresini sınırlandırabilirsiniz. Sınırı ulaştığınızda uygulama devre dışı kalır ve kullanamazsınız.

- 1 Ayarlar ekranında, **Dijital Sağlık ve ebeveyn denetimi** → **Uygulama zamanlayıcıları** üzerine dokunun.
- 2 İsteddiğiniz uygulamanın yanındaki **Zamanlayıcı yok** üzerine dokunun ve zamanı belirleyin.

Dinlenme modunu etkinleştirme

Uykudan önce göz yorgunluğunu azaltmak ve uykunuzun kaçmasına engel olmak için dinlenme modunu etkinleştirebilirsiniz.

- 1 Ayarlar ekranında, **Dijital Sağlık ve ebeveyn denetimi** → **Rahatla** → **Şimdi başla** üzerine dokunun.
- 2 Dinlenme modunu etkinleştirme programı belirlemek için **Program ayarla** üzerine dokunun, tuşa dokunarak etkinleştirin ve günleri ve saatleri belirleyin.

Cihaz bakımı

Tanıtım

Cihaz bakımı özelliği, cihazınızın pili, depolama, hafıza ve sistem güvenliği durumu hakkında genel bakış sağlar. Cihazı aynı zamanda bir parmak dokunuşu ile otomatik olarak optimize edebilirsiniz.

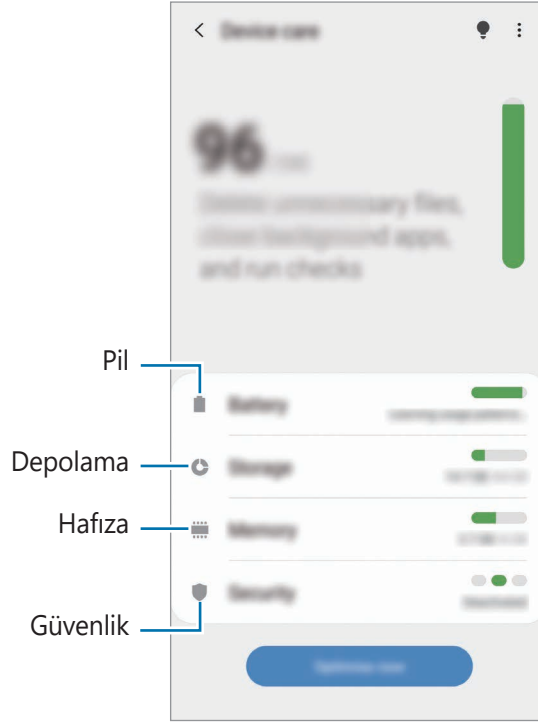

Cihazınızın optimize edilmesi

Ayarlar ekranında, **Cihaz bakımı** → **Şimdi optimize et**'e dokununuz.

Hızlı optimizasyon özelliği aşağıdaki eylemler ile cihazın performansını geliştirir.

- Hafıza temizlemek.
- Gereksiz dosyaları siler ve arka planda çalışan uygulamaları kapatır.
- Anormal pil kullanımını yönetme.
- Kilitlenen uygulamaları ve zararlı yazılımları tarama.

Otomatik optimizasyon özelliğini kullanma

Cihazı, kullanılmadığı zaman otomatik optimizasyon gerçekleştirecek şekilde ayarlayabilirsiniz. **☰** → **Gelişmiş** → **Otomatik optimizasyon** üzerine dokununuz ve sonra tuşa dokunarak etkinleştirin. Otomatik optimizasyonun gerçekleştirileceği zamanı belirlemek istiyorsanız **Saat** üzerine dokununuz.

Pil

Cihazı kullanabileceğiniz kalan pil gücünü ve süresini kontrol edin. Düşük pil seviyesine sahip cihazlar için, güç tasarrufu özelliklerini etkinleştirerek pil gücünü koruyun.

Ayarlar ekranında, **Cihaz bakımı** → **Pil** üzerine dokununuz.



- Kalan kullanım süresi pil bitmeden önce kalan süreyi gösterir. Kalan kullanım süresi cihaz ayarlarınıza ve çalışma şartlarına bağlı olarak farklılık gösterebilir.
- Güç tasarrufu modunu kullanan bazı uygulamalardan bildirim alamazsınız.

Güç modu

Cihazı kullanma amacınıza uygun bir güç modu seçin.

Güç modu üzerine dokununuz ve bir seçenek belirleyin.

- **Yüksek performans:** Ekran parlaklığı ve çözünürlüğü mümkün olan en yüksek seviyeye ayarlanır. Bu ayarda cihazın şarjı hızlı bir şekilde bitebilir.
- **Optimize:** Cihazın performansı ile pil kullanımı arasında bir denge sağlanır.
- **Orta düzey güç tasarrufu:** Pilin kullanım süresini uzatmak için güç tasarrufu modunu etkinleştirin.
- **Maks. güç tasarrufu:** Maksimum güç tasarrufu modunda cihaz, karanlık modu etkinleştirerek ve kullanılabilir uygulamaları ve özellikleri sınırlayarak pil tüketimini azaltır. Mobil ağ haricindeki ağ bağlantıları devre dışı bırakılır.

Cihazı pili daha hızlı şarj edecek şekilde ayarlayabilirsiniz. **Hızlı kablolu şarj** üzerine dokunarak etkinleştirin.

Adaptif güç tasarrufu

Cihazı, kullanım düzenlerinize ve kalan pil gücüne bağlı olarak güç tasarrufu modunu otomatik olarak etkinleştirecek şekilde ayarlayabilirsiniz.

Güç modu üzerine dokununuz ve **Adaptif güç tasarrufu** tuşuna dokunarak bu işlevi etkinleştirin. Cihazınız, pilin kullanım süresini artırmak için duruma bağlı olarak güç tasarrufu modunu etkinleştirir.

Uygulamaların pil kullanımını yönetme

Arka planda çalışan uygulamaların kullanımda değilken pil gücünü kullanmasını engelleyerek pil gücünden tasarruf edebilirsiniz. **Pil kullanımı** üzerine dokununuz, uygulama listesinden istediğiniz uygulamayı seçin ve **Uyg. uyku moduna al** tuşuna dokunarak özelliği etkinleştirin.

Depolama

Mevcut ve kullanılan hafızanın durumunu kontrol edin.

Ayarlar ekranında **Cihaz bakımı** → **Depolama** üzerine dokununuz.



- Dahili hafızanın gerçek kullanılabilir kapasitesi belirtilen kapasiteden daha azdır, çünkü işletim sistemi ve varsayılan uygulamalar hafızanın bir kısmını kapsamaktadır. Cihazı güncellediğinizde mevcut kapasite değişebilir.
- Samsung web sitesinde cihazınıza ilişkin Teknik Bilgiler bölümünde dâhili hafızanın mevcut kapasitesini görüntüleyebilirsiniz.

Hafızayı yönetme

Önbellek gibi artık dosyaları silmek için **Şimdi temizle** üzerine dokununuz. Artık kullanmadığınız dosyaları silmek veya uygulamaları kaldırmak için bir kategori seçin. Ardından seçilecek öğeleri işaretleyin ve **Sil**'e dokununuz.

Hafıza

Ayarlar ekranında **Cihaz bakımı** → **Hafıza** üzerine dokununuz.

Arka planda çalışan uygulamaları durdurarak cihazınızı hızlandırmak için uygulamalar listesinde uygulamaları işaretleyin ve **Şimdi temizle** üzerine dokununuz.

Güvenlik

Cihazın güvenlik durumunu kontrol edin. Bu özellik, cihazınızda kötü amaçlı yazılım taraması yapar.

Ayarlar ekranında **Cihaz bakımı** → **Güvenlik** → **Telefonu tara** üzerine dokununuz.

Uygulamalar

Cihazın uygulamalarını yönetin ve ayarları değiştirin. Uygulamaların kullanım bilgilerini görüntüleyebilir, bunların bildirim veya izin ayarlarını değiştirebilir ya da gereksiz uygulamaları kaldırabilir veya devre dışı bırakabilirsiniz.

Ayarlar ekranında, **Uygulamalar** üzerine dokununuz.

Genel yönetim

Cihazınızın sistem ayarlarını özelleştirin veya cihazı sıfırlayın.

Ayarlar ekranında, **Genel yönetim** üzerine dokununuz.

- **Dil ve giriş:** Cihaz dilini seçin ve tuş takımı ve ses girişi tipleri gibi ayarları değiştirin. Bazı seçenekler seçilen dile bağlı olarak kullanılamayabilir. Daha fazla bilgi için [Cihaz dilleri ekleme](#) bölümüne bakın.
- **Tarih ve saat:** Cihazın saati ve tarihi nasıl gösterdiğini kontrol etmek için ayarlara erişin ve bunları değiştirin.



Eğer pilin şarjı tamamen biterse, zaman ve tarih sıfırlanır.

- **Bize ulaşın:** Sorular sorun ve sık sorulan soruları görün. Daha fazla bilgi için [Samsung Members](#) bölümüne bakın.
- **Sıfırla:** Cihazınızın ayarlarını sıfırlayın veya bir fabrika veri sıfırlaması gerçekleştirin. Tüm ayarlarınızı veya yalnızca ağ ayarlarınızı ya da erişilebilirlik ayarlarını sıfırlayabilirsiniz. Ayrıca, cihaz optimizasyonu için cihazı önceden ayarlanmış bir zamanda yeniden başlatma yapacak şekilde de ayarlayabilirsiniz.

Cihaz dilleri ekleme

Cihazınızda kullanacağınız dilleri ekleyebilirsiniz.

- 1 Ayarlar ekranında, **Genel yönetim** → **Dil ve giriş** → **Dil** → **Dil ekle** üzerine dokunun. Eklenebilecek dillerin tümünü görüntülemek için **☰** → **Tüm diller** üzerine dokunun.
- 2 Eklenecek dili seçin.
- 3 Seçili dili varsayılan dil olarak ayarlamak için **Vrs. ork ayrla** üzerine dokunun. Geçerli dil ayarını korumak için **Geçerliyi koru** üzerine dokunun. Seçtiğiniz diller, dil listenize eklenir. Varsayılan dili değiştirdiyseniz, seçili dil listenin en üstünde yer alacaktır.

Varsayılan dili dil listesinden değiştirmek için bir dil seçin. Ardından, **Uygula** üzerine dokunun. Bir uygulama varsayılan dili desteklemiyorsa listede yer alan ve desteklenen bir sonraki dil kullanılır.

Erişilebilirlik

Cihaz erişilebilirliğini geliştirmek için çeşitli ayarları yapılandırın. Daha fazla bilgi için [Erişilebilirlik](#) bölümüne bakın.

Ayarlar ekranında, **Erişilebilirlik** üzerine dokunun.

Yazılım güncellemesi

Cihazınızın yazılımını firmware over-the-air (FOTA) servisi ile güncelleyin. Yazılım güncellemelerini zamanlamak da mümkündür.

Ayarlar ekranında, **Yazılım güncellemesi** üzerine dokununuz.



Cihazınızın güvenliği ve yeni güvenlik tehdidi türlerini engellemek için acil durum yazılım güncellemeleri yayınlanırsa bu güncellemeler sizin onayınız alınmadan otomatik olarak yüklenir.

- **İndir ve yükle:** Güncellemeleri manuel olarak kontrol edin ve yükleyin.
- **Wi-Fi üzerinden otomatik indir:** Cihazı, bir Wi-Fi ağına bağlı olduğunda güncellemeleri otomatik olarak indirecek şekilde ayarlayın.
- **Son güncelleme:** Son yazılım güncellemesi hakkındaki bilgileri görüntüleyin.

Güvenlik güncellemeleri bilgileri

Güvenlik güncellemeleri cihazınızın güvenliğini artırmak ve kişisel bilgilerinizi korumak için sağlanır. Cihazınızın modeline yönelik güvenlik güncellemeleri için security.samsungmobile.com sayfasını ziyaret edin.



Bu web sitesi yalnızca bazı dilleri destekler.

Telefon hakkında

Cihazınızın bilgilerine erişin.

Ayarlar ekranında, **Telefon hakkında** üzerine dokununuz.

Cihazınızın adını değiştirmek için **Düzenle** üzerine dokununuz.

- **Durum:** SIM kart durumu, Wi-Fi MAC adresi ve seri numarası gibi çeşitli cihaz bilgilerini görüntüleyin.
- **Yasal bilgi:** Güvenlik bilgileri ve açık kaynak lisansı gibi cihazla ilgili yasal bilgileri görüntüleyin.
- **Yazılım bilgileri:** Cihazın işletim sistemi sürümü ve üretici yazılımı sürümü gibi yazılım bilgilerini görüntüleyin.
- **Pil bilgileri:** Cihazın pil durumunu ve bilgilerini görüntüleyin.

Ek

Erişilebilirlik

Erişilebilirlik hakkında

Görme, işitme bozukluğu ve becerilerinde eksiklik olan kullanıcılar için cihazın daha kolay kullanılabilir olmasını sağlayan özellikler ile erişilebilirliği geliştirin.

Ayarlar uygulamasını başlatın ve **Erişilebilirlik** üzerine dokununuz. Kullandığınız erişilebilirlik özelliğini ekranın üst kısmında görebilirsiniz. Kullanmakta olduğunuz özellikleri görüntülemek için  üzerine dokununuz veya özellikleri hızlıca devre dışı bırakmak için **Kapat** üzerine dokununuz.

Voice Assistant (Sesli geri bildirim)

Voice Assistant'ı etkinleştirme veya devre dışı bırakma

Voice Assistant'ı etkinleştirdiğinizde cihaz, sesli geri bildirim başlatır. Seçilen özelliğe bir kez dokunduğunuzda, cihaz ekrandaki metni sesli olarak okuyacaktır. Özelliğe iki kez dokunulması özelliği etkinleştirecektir.

Ayarlar uygulamasını başlatın, **Erişilebilirlik** → **Ekran okuyucu** üzerine dokununuz ve ardından **Voice Assistant** tuşuna dokunarak etkinleştirin.

Voice Assistant'ı devre dışı için bırakmak tuşuna dokununuz ve ekranda herhangi bir noktaya hızlıca iki kere dokununuz.

Voice Assistant'ı nasıl kullanacağınızı görmek için **Kılavuz** üzerine dokununuz.



Voice Assistant kullanılırken bazı özellikler kullanılamayabilir.

Ekranı parmak işaretleriniz ile kontrol etme

Voice Assistant kullanılırken farklı parmak hareketleriyle ekranı kontrol edebilirsiniz.

Tek parmak hareketleri

- Dokunma: Parmağınızın altındaki ögeyi yüksek sesle okur. Bir parmağınızı ekrana yerleştirin ve ekranı keşfetmek için parmağınızı hareket ettirin.
- İki kez dokunma: Seçilen ögeyi açar. Seçilen ögeler yüksek sesle okunduğunda, istediğiniz ögeyi duyduğunuzda, öğedeki parmağınızı bırakın. Ardından, ekranda herhangi bir alana iki kez hızlıca dokunun.
- Çift dokunma ve ekranı tutma: Bir ögeyi taşır ya da mevcut bir seçeneğe erişim sağlar.
- Sola kaydırma: Önceki ögeyi okuyun.
- Sağa kaydırma: Önceki ögeyi okuyun.
- Yukarıya ya da aşağıya kaydırma: Son içeriksel menü ayarlarını değiştirir.
- Tek hareketle sola sonra sağa kaydırma: Ekranda yukarıya kaydırın.
- Tek hareketle sağa sonra sola kaydırma: Ekranda aşağıya kaydırın.
- Tek hareketle yukarıya sonra aşağıya kaydırma: İlk ögeyi ekrana taşır.
- Tek hareketle aşağıya sonra yukarıya kaydırma: Son ögeyi ekrana taşır.

İki parmak hareketleri

- İki kez üzerine dokunma: Geçerli eylemi başlatma, duraklatma ya da devam ettirme.
- Üç kez dokunma: Şu anki saati, kalan pil gücünü ve daha fazlasını kontrol eder. Yüksek sesle okunan öğeleri değiştirmek için **Ayarlar** uygulamasını başlatın ve **Erişilebilirlik** → **Ekran okuyucu** → **Ayarlar** → **Durum çubuğu bilgileri** üzerine dokunun.
- Dört defa dokunma: Sesli geri bildirimini etkinleştirir veya devre dışı bırakır.
- Sola kaydırma: Bir sonraki sayfaya taşır.
- Sağa kaydırma: Bir önceki sayfaya döner.
- Yukarıya kaydırma: Listede aşağı kaydırır.
- Aşağıya kaydırma: Listede yukarı kaydırır.

- Ana ekranda yukarı veya aşağı kaydırma: Uygulamalar ekranını açar.
- Uygulamalar ekranında yukarı veya aşağı kaydırma: Ana ekrana döner.
- Kilitli ekranda herhangi bir yöne kaydırma: Ekranı açar.
- Ekranın üst kısmından aşağı doğru kaydırma: Bildirim panelini açar.

Üç parmak hareketleri

- Dokunma: Yukarıdan öğeleri okumaya başlar.
- İki kez dokunma: Bir sonraki öğeden okumaya başlar.
- Üç kez dokunma: Son olarak seçilen metni okur ve panoya kaydeder.
- Sola ya da sağa kaydırma: İçeriksel menüyü açın ve seçeneklere doğru kaydırın.
- Yukarıya ya da aşağıya kaydırma: Metin okumayı ve öge seçmeyi değiştirir.
- Tek hareketle yukarıya sonra aşağıya kaydırma: Önceki ekrana geri döner.
- Tek hareketle aşağıya sonra yukarıya kaydırma: Ana ekrana geri döner.

Dört parmak hareketleri

- Üzerine dokunma: Önceki ekrana geri döner.
- Üzerine iki kez dokunma: Ana ekrana geri döner.
- Üzerine üç kez dokunma: Son uygulamaların listesini açar.

İçeriksel menüyü kullanma

Voice Assistant'ı kullanırken üç parmakla sola ya da sağa kaydırın. İçeriksel menü görünecek ve cihaz seçenekleri yüksek sesli okuyacaktır. Seçeneklere doğru kaydırmak için üç parmakla sola ya da sağa kaydırın. İsteddiğiniz seçeneği duyduğunuzda, seçeneği kullanmak ya da seçenek için ayarları yapmak için yukarı ya da aşağı kaydırın. Örneğin, **Konuşma hızı** seçeneğini duyduğunuzda yukarı ya da aşağı kaydırarak konuşma hızını ayarlayabilirsiniz.

Görüntü etiketlerini ekleme ve yönetme

Ekrandaki görüntülere etiketleri atayabilirsiniz. Görüntüler seçildiğinde cihaz etiketleri sesli okur. Üç parmakla iki kez ekrana dokunarak ve tutarak etiketlenmemiş görüntülere etiket ekleyin.

Etiketleri yönetmek için **Ayarlar** uygulamasını başlatın ve **Erişilebilirlik** → **Ekran okuyucu** → **Ayarlar** → **Özel etiketleri yönet** üzerine dokunun.

Voice Assistant ayarlarını yapılandırma

Voice Assistant ayarlarını istediğiniz gibi yapılandırın.

Ayarlar uygulamasını başlatın ve **Erişilebilirlik** → **Ekran okuyucu** → **Ayarlar** üzerine dokunun.

- **Metin okuma:** Voice Assistant etkinleştirildiğinde diller, hız ve diğer metinden sese özellikleri için ayarları değiştirin.
- **Konuşma ayrıntı seviyesi:** Sesli geri bildirim için ayrıntılı ayarları özelleştirin.
- **Sürekli okuma için sallayın:** Cihazı, cihazı salladığınızda ekranda görünen metni yüksek sesle okuyacak şekilde ayarlayın. Çeşitli sallama şiddetlerinden seçim yapabilirsiniz.
- **Şifreleri söyle:** Cihazı, parolanızı girdiğinizde karakterleri yüksek sesle okuyacak şekilde ayarlayın.
- **Arayan kimliğini sesli oku:** Cihazı, bir arama geldiğinde arayan adını okuyacak şekilde ayarlayın.
- **Titreşimli geri bildirim:** Cihazı, örneğin bir öğeyi seçme işlemi gibi ekranı kontrol ettiğinizde titreyecek şekilde ayarlayın.
- **Sesli geri bildirim:** Cihazı, örneğin bir öğeyi seçme işlemi gibi ekranı kontrol ettiğinizde ses çıkaracak şekilde ayarlayın. Kontrol etmek için ekrana dokunduğunuzda oynatılan sesin seviyesini de ayarlayabilirsiniz.
- **Konuşma sesine odaklan:** Cihazı, cihaz bir öğeyi yüksek sesle okuduğunda medya ses seviyesini kapatacak şekilde ayarlayın.

- **Odak göstergesi:** Cihazı, öğelerin üzerine dokunduğunuzda görünen odak göstergesinin sınırını kalınlaştıracak şekilde ayarlayın. Göstergenin rengini değiştirmeniz de mümkündür.
- **Tek dokunmayla etkinleştirme:** Cihazı, seçilen öğeyi tek dokunuşla etkinleştirecek şekilde ayarlayın.
- **Tek dokunmalı navigasyon çubuğu:** Cihazı navigasyon çubuğundaki tuşları tek dokunuşla kullanacak şekilde ayarlayın.
- **Hızlı menü:** Üç parmakla sola ya da sağa kaydırduğunuzda içeriksel menü seçeneklerini görüntülemeyi seçer.
- **Özel etiketleri yönet:** Eklediğiniz etiketleri yönetin.
- **Geliştirilmiş odak:** Cihazı, ekran değiştirirken başlangıç konumuna veya bir önceki konuma odaklanacak şekilde ayarlayın.
- **Klavye kısayolları:** Harici bir klavye kullanırken kullanmak üzere tuş kısa yolları oluşturun.
- **Işık algılama:** Cihazın, ışık algılandığında size bildirmesini sağlayın.
- **Güç tuşuyla Karanlık ekran:** Cihazı ekran kapalıyken normal şekilde çalışacak şekilde ayarlayın.
- **Durum çubuğu bilgileri:** Ekranı iki parmakla üç kez dokunduğunuzda sesli okunacak öğeleri seçer.
- **Geliştirici seçenekleri:** Uygulama geliştirme seçeneklerini ayarlayın.

Ekran kapalı iken cihazı kullanma

Gizlilik için, cihazı ekran kapalıyken normal şekilde işlemek üzere ayarlayabilirsiniz. Tuşlara bastığınızda veya ekrana dokunduğunuzda ekran açılmaz. Ekran kapalıyken çalışan özellikler kapanmaz.

Ayarlar uygulamasını başlatın, **Erişilebilirlik** → **Ekran okuyucu** → **Ayarlar** üzerine dokunun, ardından **Güç tuşuyla Karanlık ekran** tuşuna dokunarak bu özelliği etkinleştirin. Güç tuşuna hızlı bir şekilde iki kez basarak bu özelliği etkinleştirebilir veya devre dışı bırakabilirsiniz.



Bu özellik yalnızca Voice Assistant etkin olduğunda görünür.

Klavyeyi kullanarak metin girme

Klavyeyi görüntülemek için metin giriş alanına dokunun ve ardından ekranda herhangi bir yere hızlıca iki kez dokunun.

Hızlı tuş girişi özelliğini etkinleştirmek için, **Ayarlar** uygulamasını başlatın, **Erişilebilirlik** → **Ekran okuyucu** üzerine dokunun ve ardından **Hızlı yazma** tuşuna dokunarak bu işlevi etkinleştirin.

Klavyeye parmağınız ile dokunduğunuzda, cihaz parmağınızın altındaki karakter tuşlarını yüksek sesle okur. İsteddiğiniz karakteri duyduğunuzda, parmağınızı ekrandan bırakarak bunu seçin. Karakter girilir ve cihaz metni yüksek sesle okur.

Eğer **Hızlı yazma** etkin değilse parmağınızı istediğiniz karakterden kaldırın ve ardından ekranda herhangi bir yere iki kez hızlıca dokunun.



Bu özellik yalnızca Voice Assistant etkin olduğunda görünür.

Ek karakterleri girme

Tuş ile kullanılabilen ek karakterleri girmek için klavyede bir tuşa uzun basın. Tuşun üstünde kullanılabilir karakterleri gösteren bir açılır pencere görünür. Bir karakter seçmek için istediğiniz karakteri duyuncaya kadar parmağınızı açılır pencerede sürükleyin ve ardından bırakın.

Görünebilirlik geliştirmeleri

Yüksek kontrastlı tema kullanma

Koyu renk arka plan üzerinde içeriği açık renk gösteren şeffaf bir tema uygulayın.

Ayarlar uygulamasını başlatın, **Erişilebilirlik** → **Görünebilirlik geliştirmeleri** → **Yüksek kontrastlı tema** üzerine dokunun ve istediğiniz bir temayı seçin.

Yüksek kontrastlı yazı tipi kullanma

Metin ve arka plan arasındaki kontrastı arttırmak için yazı tipi rengini ve görünümünü ayarlayın.

Ayarlar uygulamasını başlatın, **Erişilebilirlik** → **Görünebilirlik geliştirmeleri** üzerine dokunun ve ardından **Yüksk kontrstlı yzı tplri** tuşuna dokunarak bu işlevi etkinleştirin.

Yüksek kontrastlı klavye kullanma

Metin ve arka plan arasındaki kontrastı arttırmak için Samsung klavyenin renklerini değiştirin.

Ayarlar uygulamasını başlatın, **Erişilebilirlik** → **Görünebilirlik geliştirmeleri** üzerine dokununuz ve ardından **Yüksek kontrastlı klavye** tuşuna dokunarak bu işlevi etkinleştirin.

Tuş şekillerini görüntüleme

Tuş şekillerini dikkat çekici hale getirmek için tuş şekillerini çerçevelerle görüntüleyin.

Ayarlar uygulamasını başlatın, **Erişilebilirlik** → **Görünebilirlik geliştirmeleri** üzerine dokununuz ve ardından **Tuş şekillerini göster** tuşuna dokunarak bu işlevi etkinleştirin.

Ekran renklerini tersine çevirme

Ekran görünürlüğünü kullanıcıların ekrandaki metinleri daha kolay algılamalarına yardım etmek için geliştirin.

Ayarlar uygulamasını başlatın, **Erişilebilirlik** → **Görünebilirlik geliştirmeleri** üzerine dokununuz ve ardından **Renk tersine çevirme** tuşuna dokunarak bu işlevi etkinleştirin.

Renk ayarı

Renkleri ayırırken zorluk çekiyorsanız renklerin ekranda nasıl gösterildiğini ayarlayın. Cihaz renkleri daha algılanabilir renklere dönüştürür.

Ayarlar uygulamasını başlatın, **Erişilebilirlik** → **Görünebilirlik geliştirmeleri** → **Renk ayarı** üzerine dokununuz ve ardından tuşa dokunarak bu işlevi etkinleştirin. Bir seçenek belirleyin.

Renk yoğunluğunu ayarlamak için **Yoğunluk** altındaki ayar çubuğunu sürükleyin.

Kişiselleştirilmiş renk ögesini seçerseniz, ekranın rengini kişiselleştirebilirsiniz. Renk ayarı prosedürünü tamamlamak için ekrandaki talimatları uygulayın.

Renkli lens

Metni okumakta güçlük çekiyorsanız ekran renklerini ayarlayın.

Ayarlar uygulamasını başlatın, **Erişilebilirlik** → **Görünebilirlik geliştirmeleri** → **Renkli lens** üzerine dokununuz ve ardından tuşa dokunarak bu işlevi etkinleştirin. İsteddiğiniz bir rengi seçin. Saydamlık düzeyini ayarlamak için **Opaklık** ögesinin altındaki ayar çubuğunu sürükleyin.

Ekrandaki hareket efektlerini azaltma

Animasyonlara veya ekran hareketlerine duyarlıysanız animasyon efektlerini azaltın.

Ayarlar uygulamasını başlatın, **Erişilebilirlik** → **Görünebilirlik geliştirmeleri** üzerine dokununuz ve ardından **Animasyonları kaldır** tuşuna dokunarak bu işlevi etkinleştirin.

Bir büyütücü kullanma

İçeriğin daha büyük bir versiyonunu görmek amacıyla ekranda görüntüyü yakınlaştırmak için büyütücüyü etkinleştirin.



Ayarlar uygulamasını başlatın, **Erişilebilirlik** → **Görünebilirlik geliştirmeleri** üzerine dokununuz ve ardından **Büyüteç penceresi** tuşuna dokunarak bu işlevi etkinleştirin. Büyütücü ekranda görünecek.

Büyüteç çerçevesinin kenarını sürükleyerek ekranda zoom yapmak istediğiniz yere taşıyın.

Ekranı büyütme

Ekranı büyütür ve belirli bir alana yakınlaştırır.

Ayarlar uygulamasını başlatın ve **Erişilebilirlik** → **Görünebilirlik geliştirmeleri** → **Büyütme** üzerine dokununuz.

- **Büyütmek için ekrana üç kez dokun:** Ekrana üç kez dokunarak yakınlaştırın. Normal görünüme dönmek için tekrar ekrana üç kez dokununuz.
- **Büyütmek için kısayol kullan:** Navigasyon çubuğunda  üzerine ve ardından ekran üzerinde büyütmek istediğiniz yere dokunarak yakınlaştırın. Normal görünüme dönmek için  üzerine dokununuz.

Ekranı keşfetmek için iki veya daha fazla parmağınızı büyütülen ekranda kaydırın.

Yakınlaştırma oranını ayarlamak için iki veya daha fazla parmağınızı büyütülen ekranda yaklaştırın veya uzaklaştırın.

Aynı zamanda ekrana üç kez dokunup tutarak ekranı geçici olarak büyütebilirsiniz. Veya  üzerine dokunun ve ardından ekrana uzun dokununuz. Ekranı keşfetmek için ekranı tutarken parmağınızı sürükleyin. Normal görünümüne geri dönmek için parmağınızı serbest bırakın.



- Ekrandaki klavyeler ve navigasyon çubuğu büyütülemez.
- Bu özellik etkinleştirildiğinde, bazı uygulamaların performansı etkilenebilir.

Fare veya touchpad imleçlerini büyütme

Harici bir fare veya touchpad kullanırken imleci büyütün.

Ayarlar uygulamasını başlatın, **Erişilebilirlik** → **Görünebilirlik geliştirmeleri** üzerine dokununuz ve ardından **Büyük fare/dokunmatk yüzü işaretçisi** tuşuna dokunarak bu işlevi etkinleştirin.

Yazı tipini değiştirme

Yazı tipi boyutunu ve stilini değiştirin.

Ayarlar uygulamasını başlatın ve **Erişilebilirlik** → **Görünebilirlik geliştirmeleri** → **Yazı tipi ve boyutu** üzerine dokununuz.

Ekran zoom ayarını değiştirme

Ekran zoom ayarını değiştirin.

Ayarlar uygulamasını başlatın ve **Erişilebilirlik** → **Görünebilirlik geliştirmeleri** → **Ekranı yakınlaştırma** üzerine dokununuz.

Duyma desteđi

İřitme cihazları desteđi

Cihazı, iřitme cihazlarıyla daha uyumlu alıřmak üzere ses kalitesini geliřtirecek řekilde ayarlayın.

Ayarlar uygulamasını bařlatın, **Eriřilebilirlik** → **Duyma desteđi** → **İřitme cihazları desteđi** üzerine dokunun ve ardından **İřitme cihazı uyumluluđu** tuřuna dokunarak bu iřlevi etkinleřtirin.

Ses dengesini ayarlama

Cihazı, kulaklık kullanırken ses dengesini ayarlayacak řekilde ayarlayın.

- 1 Cihaza kulaklık bađlayın ve kulaklıđı takın.
- 2 **Ayarlar** uygulamasını bařlatın ve **Eriřilebilirlik** → **Duyma desteđi** üzerine dokunun.
- 3 **Sol/sađ ses dengesi** altındaki ayar ubuđunu sola veya sađa srkleyin ve ses dengesini ayarlayın.

Mono Ses

Mono ıkıřı, stereo sesi tm kulaklık hoparlrlerinden alınan tek bir sinyalde birleřtirir. Bir duyuma engeliniz varsa ya da tek bir kulaklık daha rahatsa bunu kullanın.

Ayarlar uygulamasını bařlatın, **Eriřilebilirlik** → **Duyma desteđi** üzerine dokunun ve ardından **Mono Ses** tuřuna dokunarak bu iřlevi etkinleřtirin.

Tm sesleri kapatma

Bir arama sırasında arayanın sesi ve medya sesleri gibi tm cihaz seslerini kapatmak iin cihazı ayarlayın.

Ayarlar uygulamasını bařlatın, **Eriřilebilirlik** → **Duyma desteđi** üzerine dokunun ve ardından **Tm sesleri kapat** tuřuna dokunarak bu iřlevi etkinleřtirin.

Altyazı ayarları

Ayarlar uygulamasını başlatın, **Erişilebilirlik** → **Duyma desteği** → **Altyazı ayarları** → **Samsung Video Oynatıcı** ya da **Google Play Filmler ve TV** üzerine dokununuz ve ardından tuşa dokunarak etkinleştirin.

Altyazı ayarlarını yapılandırmak için bir seçenek belirleyin.

Ses algılayıcılar

Cihazı, ağlayan bir bebeği ya da çalan kapı zilini algılayacak şekilde ayarlayın. Cihaz sesi algıladığında titreyecektir ve kayıt olarak bir uyarı kaydedilecektir.



Bu özellik etkinken ses tanıma çalışmayacaktır.

Bebek ağlaması algılayıcı

Ayarlar uygulamasını başlatın ve **Erişilebilirlik** → **Duyma desteği** → **Ses algılayıcılar** → **Bebek ağlaması algılayıcı** → **Başlat** üzerine dokununuz.

Kapı zili algılayıcı

- 1** **Ayarlar** uygulamasını başlatın ve **Erişilebilirlik** → **Duyma desteği** → **Ses algılayıcılar** → **Kapı zili algılayıcı** üzerine dokununuz.
- 2** Kapı zilinizi kaydetmek için **Kayıt** üzerine dokununuz.
Cihaz kapı zilini algılayacak ve kaydedecektir.
- 3** Doğru şekilde kaydedip kaydetmediğini kontrol etmek için **Test** üzerine dokununuz ve kapı zilini çalın. Cihaz kapı zili sesini algıladığında **Başlat** üzerine dokununuz.
Kapı zili sesini değiştirmek için **Kapı zili sesini değiştir** üzerine dokununuz.

Etkileşim ve yetenek

Evrensel anahtar

Dokunmatik ekranı, harici anahtar takarak, ekrana dokunarak ya da baş hareketleri ve yüz mimikleri kullanarak kontrol edebilirsiniz.

- 1 **Ayarlar** uygulamasını başlatın ve **Erişilebilirlik** → **Etkileşim ve yetenek** → **Evrensel anahtar** üzerine dokunun.
- 2 Ekranda verilen talimatları okuyun ve **Tamam** üzerine dokunun.
- 3 Tuş üzerine dokunarak etkinleştirin.
- 4 Evrensel tuşlar cihaza kayıtlı değilse **Anahtar ekle** üzerine dokunun ve cihazı kontrol etmek için tuşları ayarlayın.



Çok yönlü anahtarın özelliğini etkinleştirmek için en az bir anahtarın cihaza kayıtlı olması gerekir.

Cihazı kontrol etmek üzere geçişleri ayarlamak için **Anahtarlar** altında tuşa dokunun. Bu özelliği devre dışı bırakmak için Güç tuşu ile Ses Açma tuşuna aynı anda basın.

Yardım menüsü

Yardımcı kısayol simgesini gösterme

Cihazı, uygulamalara, özelliklere ve ayarlara erişme yardımcı kısayol simgelerini görüntüleyecek şekilde ayarlayın. Simgedeki yardımcı menülere dokunarak cihazı kolaylıkla kontrol edebilirsiniz.

- 1 **Ayarlar** uygulamasını başlatın ve **Erişilebilirlik** → **Etkileşim ve yetenek** → **Yardım menüsü** üzerine dokunun.
- 2 Tuş üzerine dokunarak etkinleştirin.
Yardımcı kısayol simgesi ekranın sağ alt köşesinde görünür.
Yardımcı kısayol simgesinin saydamlık düzeyini ayarlamak için **Şeffaflık** öğesinin altındaki ayar çubuğunu sürükleyin.

Yardımcı menülere erişme









Herhangi bir ekranda yardımcı menülere kolay erişim sağlamak için yardımcı kısayol simgesi kayan simge olarak görünür.

Yardımcı kısayol simgesine dokunduğunuzda, simge hafifçe açılır ve yardımcı menüler simgede görünür. Diğer panellere gitmek için sağ veya sol oka dokununuz veya diğer menüleri seçmek için sağa veya sola kaydırın.

İmleci kullanma

Yardımcı menüde, **İmleç** üzerine dokununuz. Dokunmatik alanda serçe parmağınızın hareketlerini kullanarak ekranı kontrol edebilirsiniz. İmleci taşımak için parmağınızı dokunmatik alanda sürükleyebilirsiniz. Aynı zamanda, imleç altındaki öğeleri seçmek için ekrana dokununuz.

Aşağıdaki seçenekleri kullanın:

-  /  : Ekranda sol veya sağa doğru kaydırın.
-  /  : Ekranda yukarı veya aşağı doğru kaydırın.
-  : İmlecin olduğu alanı büyütün.
-  : Touchpad ve imleç ayarlarını değiştirin.
-  : Dokunma alanını başka bir konuma taşıyın.
-  : Dokunma alanını kapatın.

Gelişmiş yardımcı menüleri kullanma

Cihazı, seçilen uygulamalar için gelişmiş yardımcı menüleri gösterecek şekilde ayarlayın.

Ayarlar uygulamasını başlatın, **Erişilebilirlik** → **Etkileşim ve yetenek** → **Yardım menüsü** → **Assistant plus** üzerine dokunduktan sonra etkinleştirmek istediğiniz uygulamaların yanındaki tuşlara dokununuz.

Aramaları yanıtlama veya sonlandırma

Aramaları cevaplama veya sonlandırma yöntemini değiştirin.

Ayarlar uygulamasını başlatın, **Erişilebilirlik** → **Etkileşim ve yetenek** → **Arama yanıtlama ve sonlandırma** üzerine dokunduktan sonra istediğiniz yöntemin tuşuna dokununuz.

Etkileşim kontrolü

Uygulamaları kullanırken cihazın girişlere tepkisini sınırlandırmak için etkileşim kontrolü modunu etkinleştirin.

1 **Ayarlar** uygulamasını başlatın ve **Erişilebilirlik** → **Etkileşim ve yetenek** → **Etkileşim kontrolü** üzerine dokununuz.

2 Tuş üzerine dokunarak etkinleştirin.

3 Bir uygulamayı kullanırken Güç tuşuna ve Ses Açma tuşuna aynı anda uzun basın.

4 Çerçevenin boyutunu ayarlayın veya kısıtlamak istediğiniz bir alanın çevresine bir çizgi çizin.

5 **Tamamlandı** üzerine dokununuz.

Cihaz kısıtlı alanı gösterir. Dokunduğunuzda kısıtlı alan tepki vermeyecektir ve cihazın tuşları devre dışı bırakılacaktır. Bununla birlikte, Güç tuşu, Ses açma/kapama tuşu ve klavye işlevlerini etkileşim kontrolü modunda etkinleştirebilirsiniz.

Etkileşim kontrol modunu devre dışı bırakmak için, Güç tuşuna ve Ses Açma tuşuna aynı anda uzun basın.

Cihazı, etkileşim kontrolü modu devre dışı bırakıldıktan sonra ekranı kilitleyecek şekilde ayarlamak için **Ayarlar** uygulamasını başlatın, **Erişilebilirlik** → **Etkileşim ve yetenek** → **Etkileşim kontrolü** üzerine dokununuz ve ardından **D. dışı bırıldğında ekrnı kitle** tuşuna dokunarak bu işlevi etkinleştirin.

Dokunup tutma gecikmesi

Ekrana uzun dokunmak için algılama süresini ayarlayın.

Ayarlar uygulamasını başlatın, **Erişilebilirlik** → **Etkileşim ve yetenek** → **Dokunup tutma gecikmesi** üzerine dokununuz ve ardından bir seçeneği seçin.

Süreye dokun

Cihazın dokunma olarak algılamasını istediğiniz dokunma süresini ayarlayın.

Ayarlar uygulamasını başlatın, **Erişilebilirlik** → **Etkileşim ve yetenek** → **Süreye dokun** üzerine dokununuz, tuşa dokunarak bu işlevi etkinleştirin ve ardından süreyi ayarlayın.

Tekrarlanan dokunuşları görmezden gelme

Cihazı belirli bir süre içindeki tekrar eden dokunmaların yalnızca ilkini kabul edecek şekilde ayarlayın.

Ayarlar uygulamasını başlatın, **Erişilebilirlik** → **Etkileşim ve yetenek** → **Tekrarlanan dokunuşları görmezden gelme** üzerine dokunun, tuşa dokunarak bu işlevi etkinleştirin ve ardından süreyi ayarlayın.

İşaretçi durduktan sonra tıkla

Fare imlecini bir öge üzerine getirdiğinizde cihazı, ögeyi otomatik olarak seçmesi için ayarlayın.

Ayarlar uygulamasını başlatın, **Erişilebilirlik** → **Etkileşim ve yetenek** üzerine dokunun ve ardından **İşaretçi durduktan sonra tıkla** tuşuna dokunarak bu işlevi etkinleştirin.

Gelişmiş ayarlar

Erişilebilirlik özelliklerini hızlı başlatma

Erişilebilirlik özelliklerini hızlı bir şekilde açmak için bu ayarı yapın.

Ayarlar uygulamasını başlatın, **Erişilebilirlik** → **Gelişmiş ayarlar** → **Güç ve Sesi artırma tuşları** üzerine dokunun ve ardından tuşa dokunarak bu işlevi etkinleştirin. Ardından, Güç tuşu ile Ses Açma tuşuna aynı anda bastığınızda açılacak bir erişilebilirlik özelliği seçin.

Aşağıdaki erişilebilirlik özelliklerine erişim sağlayabilirsiniz:

- Erişilebilirlik
- Voice Assistant
- Evrensel anahtar
- Büyüteç penceresi
- Renk tersine çevirme
- Renk ayarı
- Renkli lens
- Yüksek kontrstlı yazı tipleri
- Tüm sesleri kapat
- Etkileşim kontrolü

Kısayol hizmetlerini hızlı başlatma

Bir kısayol hizmetini hızla başlatmak için ayarlayın.

Ayarlar uygulamasını başlatın, **Erişilebilirlik** → **Gelişmiş ayarlar** → **Sesi artırma ve azaltma tuşları** üzerine dokununuz ve ardından tuşa dokunarak bu işlevi etkinleştirin. Ardından **Seçili servis** üzerine dokununuz ve Ses Açma ve Ses Kısma tuşlarına üç saniye boyunca aynı anda uzun bastığınızda başlatılacak bir kısayol hizmeti seçin.

Aşağıdaki kısayol hizmetlerine erişim sağlayabilirsiniz:

- Evrensel anahtar
- Voice Assistant

Işıkli bildirim ayarlama

Cihazı, alarm çaldığında veya gelen arama ve yeni mesaj gibi bildirimler aldığınızda flaşın veya ekranın yanıp sönmelerini sağlayacak şekilde ayarlayın.

Ayarlar uygulamasını başlatın, **Erişilebilirlik** → **Gelişmiş ayarlar** → **Işıkli bildirim** üzerine ve sonra etkinleştirmek istediğiniz seçenekler yanındaki tuşların üzerine dokununuz.

Bildirim hatırlatıcıları

Belirli aralıklarda kontrol etmediğiniz bildirimlerin uyarısını vermesi için cihazı ayarlar.

Ayarlar uygulamasını başlatın, **Erişilebilirlik** → **Gelişmiş ayarlar** → **Bildirim hatırlatıcıları** üzerine dokununuz ve ardından tuşa dokunarak bu işlevi etkinleştirin.

- **Ses çaldığında titre:** Cihazı, kontrol edilmemiş bildirimleriniz olduğunda titreyecek ve bildirim sesi oynatacak şekilde ayarlayın.
- **Şu sıklıkla hatırlat:** Alarmların arasındaki aralığı belirleyin.
- **Uygulamaları seç:** Uygulamaları, sizi bildirimler hakkında uyaracak şekilde ayarlayın.

Sesli etikete ses kaydı ekleme

Benzer şekillerdeki subjeleri birbirinden ayırmak için bu subjelere farklı etiketler ilıstirerek sesli etiketleri kullanabilirsiniz. NFC-etkinleřtirilmiř sesli etikete ses kaydı atayabilir ve kaydedebilirsiniz. Cihazınızı etiketin yanına yerleřtirdiđinizde ses kaydı tekrar oynatılır.



Bu özelliđi kullanmadan önce NFC özelliđini açın.

- 1 Ayarlar** uygulamasını başlatın ve **Eriřilebilirlik** → **Geliřmiř ayarlar** → **Ses Etiketi** üzerine dokunun.
Ses kaydedici başlayacaktır.
- 2** Kayıt iřlemini başlatmak için  üzerine dokunun. Mikrofona dođru konuşun.
- 3** Kaydı bitirdiđinizde durdurmak için **Tamam** üzerine dokunun.
- 4** Cihazınızın arkasını sesli etiketin üzerinde tutun.
Ses kaydedicideki bilgi sesli etiket üzerine yazılacaktır.

Yüklü servisler

Cihaza yüklenen eriřilebilirlik hizmetlerini görüntüleyin.

Ayarlar uygulamasını başlatın ve **Eriřilebilirlik** → **Yüklü servisler** üzerine dokunun.

Sorun giderme

Bir Samsung Servis Merkezi ile temasa geçmeden önce, lütfen aşağıdaki çözümleri deneyin. Bazı durumlar cihazınız için geçerli olmayabilir.

Cihazınızı açtığınızda veya kullandığınız sırada, aşağıdaki koddan birini girmenizi isteyebilir:

- Parola: Cihazın kilit özelliği etkinleştirildiyse cihaz için ayarlamış olduğunuz parolayı girmeniz gerekir.
- PIN: Cihazı ilk kez kullanırken veya PIN özelliği etkinleştirildiğinde, SIM veya USIM kartla birlikte verilen PIN kodunu girmeniz gerekir. SIM kartı kilitle menüsünü kullanarak bu özelliği devre dışı bırakabilirsiniz.
- PUK: Genellikle PIN kodunun birkaç kez yanlış girilmesi nedeniyle SIM veya USIM kartınız bloke olur. Servis sağlayıcınız tarafından verilmiş olan PUK kodunu girmeniz gerekir.
- PIN2: PIN2 gerektiren bir menüye eriştiğinizde, SIM veya USIM kartı ile birlikte verilen PIN2 kodunu girmelisiniz. Ayrıntılı bilgi için servis sağlayıcınız ile iletişime geçin.

Cihazınızda ağ veya servis hata mesajları görünüyor

- Sinyalin zayıf olduğu veya kötü alındığı bir yerdeyseniz sinyal alımı azalabilir. Başka bir alana gidin ve tekrar deneyin. Giderken, hata mesajları sürekli olarak görünebilir.
- Abone olmadan bazı seçeneklere erişemezsiniz. Ayrıntılı bilgi için servis sağlayıcınız ile iletişime geçin.

Cihazınız açılmıyor

Pilin şarjı tamamen boşaldığında, cihazınız açılmayacaktır. Cihazı çalıştırmadan önce pili tam şarj edin.

Dokunmatik ekran yavaş veya kötü yanıt veriyor

- Eğer bir ekran koruyucu veya isteğe bağlı bir aksesuar kullanıyorsanız, dokunmatik ekran doğru çalışmayabilir.
- Eldiven giyiyorsanız, dokunmatik ekrana dokunurken elleriniz temiz değilse veya ekrana keskin cisimler veya parmak uçlarınız ile dokunursanız, dokunmatik ekran düzgün çalışmayabilir.
- Dokunmatik ekran, nemli koşullarda veya suya maruz kaldığında bozulabilir.
- Geçici yazılım arızalarını gidermek için cihazınızı yeniden başlatın.
- Cihaz yazılımınızın en son sürüme güncellendiğinden emin olun.
- Dokunmatik ekran çizik veya hasarlıysa, bir Samsung Servis Merkezine götürünüz.

Cihazınız donuyor veya önemli bir hatayla karşılaşiyor

Aşağıdaki çözümleri deneyin. Eğer sorun yine çözülmezse, bir Samsung Servis Merkezine başvurun.

Cihazı yeniden başlatma

Eğer cihazınız donarsa ya da takılırsa, uygulamaları kapatmanız veya cihazı kapatıp tekrar açmanız gerekebilir.

Zorla yeniden başlat

Cihazınız donduysa ve tepki vermiyorsa, cihazı yeniden başlatmak için Güç tuşu ile Ses Kısmı tuşuna aynı anda 7 saniyeden uzun basın.

Cihazı sıfırlama

Yukarıdaki yöntemlerle sorun çözülmezse, fabrika ayarlarına sıfırlama işlemini yapın.

Ayarlar uygulamasını başlatın, **Genel yönetim** → **Sıfırla** → **Fabrika ayarlarına sıfırla** → **Sıfırla** → **Tümünü sil** üzerine dokunun. Fabrika verilerine sıfırlamadan önce, cihazda kayıtlı bütün önemli verilerin yedeklerini almayı unutmayın.

Aramalar bağlanmıyor

- Doğru şebekeye erişmiş olduğunuzdan emin olun.
- Aradığınız telefon numarası için arama engelleme özelliğini ayarlamadığınızdan emin olun.
- Gelen telefon numarası için arama engelleme özelliğini ayarlamadığınızdan emin olun.

Arama sırasında diğerleri sizi duyamıyor

- Dahili mikrofonun önünü kapatmadığınızdan emin olun.
- Mikrofonun ağızınıza yakın olduğundan emin olun.
- Kulaklık kullanıyorsanız kulaklığın doğru bağlandığından emin olun.

Bir arama sırasında ses yankılanması

Ses açma/kapama tuşuna basarak ses seviyesini ayarlayın veya başka bir alana gidin.

İnternet bağlantısı sık kesiliyor ya da ses kalitesi zayıf

- Cihazın dahili antenini engellemediğinizden emin olun.
- Sinyalin zayıf olduğu veya kötü alındığı bir yerdeyseniz sinyal alımı azalabilir. Servis sağlayıcısının baz istasyonu ile ilgili sorunlar sebebiyle bağlantı sorunları yaşayabilirsiniz. Başka bir alana gidin ve tekrar deneyin.
- Hareket halindeyken cihazı kullandığınızda, servis sağlayıcısının ağ ile ilgili sorunları sebebiyle kablosuz ağ hizmetleri engellenebilir.

Pil simgesi boş

Piliniz zayıf. Pili şarj edin.

Pil doğru şarj olmuyor (Samsung onaylı şarj cihazları için)

- Şarj cihazının doğru bağlandığından emin olun.
- Bir Samsung Servis Merkezini ziyaret edin ve pilini değiştirin.

Pil ilk alındığı zamana göre daha hızlı boşalıyor

- Cihazı veya pili çok soğuk veya çok sıcak ısı derecesine maruz bıraktığınızda, kullanılabilir şarj azalabilir.
- GPS, oyunlar veya İnternet, gibi bazı uygulamaları veya özellikleri kullandığınızda pil tüketimi artar.
- Pil tükenebilir ve kullanılabilir pil süresi zaman içinde azalacaktır.

Kamerayı başlatırken hata mesajları görünüyor

Cihazınızın kamera uygulamasını çalıştırmak için yeterli miktarda kullanılabilir hafızası ve pil gücü olmalıdır. Kamerayı başlatırken hata mesajları alıyorsanız, şunu deneyin:

- Pili şarj edin.
- Dosyaları bir bilgisayara aktararak veya cihazınızdan dosya silerek hafızada bir miktar yer açın.
- Cihazı yeniden başlatın. Bu ipuçlarını denedikten sonra kamera uygulamasında sorun yaşamaya devam ederseniz, bir Samsung Servis Merkezine başvurun.

Fotoğraf kalitesi önizlemeye göre daha kötü

- Çevredekilere ve kullandığınız fotoğraf tekniklerine bağlı olarak fotoğraflarınızın kalitesi farklılık gösterebilir.
- Fotoğrafları karanlık alanlarda, geceleri ya da iç mekanlarda çekerseniz, görüntü gürültüsü oluşabilir veya görüntüler odak dışında kalabilir.

Multimedya dosyalarını açarken hata mesajları görünüyor

Cihazınızda, dosyaları açarken, hata mesajları alıyorsanız ya da multimedya dosyalarını oynatamıyorsanız, şunu deneyin:

- Dosyaları bir bilgisayara aktararak veya cihazınızdan dosya silerek hafızada bir miktar yer açın.
- Müzik dosyasının Dijital Hak Yönetimi (DRM) korumalı olmadığından emin olun. Dosya DRM korumalı ise, dosyayı yürütmek için doğru lisansa veya anahtara sahip olduğunuzdan emin olun.
- Dosya biçimlerinin cihaz tarafından desteklendiğinden emin olun. Eğer DivX veya AC3 gibi dosya formatı desteklenmiyorsa, bunu destekleyen bir uygulama yükleyin. Cihazınızın desteklediği dosya formatlarını onaylamak için www.samsung.com sitesini ziyaret edin.
- Cihazınız, cihaz tarafından çekilen fotoğrafları ve videoları destekler. Diğer cihazlar tarafından çekilen fotoğraflar ve videolar doğru çalışmayabilir.
- Cihazınız, ağ servis sağlayıcısı veya ek hizmet sağlayıcıları tarafından yetkilendirilen multimedya dosyalarını destekler. Zil sesleri, videolar veya duvar kağıtları gibi İnternet'te dolaşan bazı içerikler doğru çalışmayabilir.

Bluetooth iyi çalışmıyor

Başka bir Bluetooth cihazı bulunmuyorsa veya bağlantı sorunları ya da performans sorunları varsa şunları deneyin:

- Bağlantı kurmak istediğiniz cihazın taranmaya veya bağlantı kurulmaya hazır olduğundan emin olun.
- Cihazınızın ve diğer Bluetooth cihazının maksimum Bluetooth aralığı (10 m) içinde olduğundan emin olun.
- Cihazınızda **Ayarlar** uygulamasını başlatın, **Bağlantılar** üzerine dokununuz ve ardından **Bluetooth** anahtarının üzerine dokunarak yeniden etkinleştirin.
- Cihazınızda **Ayarlar** uygulamasını başlatın, **Genel yönetim** → **Sıfırla** → **Ağ ayarlarını sıfırla** → **Fabrika ayarlarına dön** → **Sıfırla** üzerine dokunarak ağ ayarlarını sıfırlayın. Sıfırlama işlemi gerçekleştirirken kayıtlı bilgileri kaybedebilirsiniz.

Yukarıdaki ipuçlarıyla sorun çözülmezse, bir Samsung Servis Merkezine başvurun.

Cihazı bilgisayara bađladıđınızda bađlantı kurulmuyor

- Kullandıđınız USB kablosunun cihazınız ile uyumlu olduđundan emin olun.
- Bilgisayarınızda dođru sürücünün yüklenmiş ve güncellenmiş olduđundan emin olun.
- Eđer bir Windows XP kullanıcısı iseniz, bilgisayarınıza Windows XP Service Pack 3 veya üstünü yüklediđinizden emin olun.

Cihazınız mevcut konumunuzu bulamıyor

GPS sinyalleri, iç mekanlar gibi bazı bölgelerde engellenebilir. Bu gibi durumlarda mevcut konumunuzu bulmak için cihazınızı Wi-Fi veya bir mobil ađı kullanacak şekilde ayarlayın.

Cihazda saklanan veriler kayboldu

Cihazda saklanan tüm önemli verilerin daima yedeklerini oluřturun. Aksi halde, bozulmuş ya da kaybolmuşsa verileri geri getiremezsiniz. Samsung, cihaza kaydedilen verilerin kayıplarından sorumlu deđildir.

Cihaz kasasının dıřında küçük bir boşluk var

- Bu boşluk gerekli bir üretim özelliđidir ve parçalar hafif sallanabilir ve titreyebilir.
- Zaman içinde, parçalar arasındaki sürtünme bu boşluđun hafif genişlemesine sebep olabilir.

Cihazda yeterli depolama alanı yok

Depolama alanında yer açmak için cihaz bakımı özelliđini kullanarak ya da manuel olarak önbellek gibi gereksiz verileri veya kullanılmayan uygulamaları ya da dosyaları silerek gereksiz verileri silin.

Uygulamalar tuşu Ana ekranda görünmüyor

Uygulamalar tuşunu kullanmadan, Ana ekranda yukarıya ya da aşağıya kaydırma hareketiyle Uygulamalar ekranını açabilirsiniz. Ana ekranın en altında Uygulamalar tuşunu görüntülemek için **Ayarlar** uygulamasını başlatın, **Ekran** → **Ana ekran** üzerine dokunun ve ardından **Uygulamalar tuşu** tuşuna dokunarak bu işlevi etkinleştirin.

Ana ekran tuşu görünmüyor

Belirli uygulamaları veya özellikleri kullanılırken Ana ekran tuşunu içeren navigasyon çubuğu ortadan kaybolabilir. Navigasyon çubuğu görüntülemek için parmağınızı ekranın alt kısmından yukarıya doğru sürükleyin.

Bixby yanıt vermiyor

- Geçici yazılım arızalarını gidermek için cihazınızı yeniden başlatın.
- Cihaz yazılımınızın en son sürüme güncellendiğinden emin olun.
- Bu ipuçlarını denedikten sonra Bixby'de sorun yaşamaya devam ederseniz Samsung Servis Merkezi'ne başvurun.

Ekran parlaklığı ayar çubuğu bildirim panelinde görünmüyor

Durum çubuğunu aşağıya sürükleyerek bildirim panelini açın ve ardından bildirim panelini aşağıya sürükleyin.  → **Quick panel düzeni** üzerine dokunun ve **Parlaklığı en üstte göster** tuşuna dokunarak etkinleştirin.

Samsung Cloud çalışmıyor

- Bir ağa doğru şekilde bağlandığınızdan emin olun.
- Samsung Cloud'un servis kontrolü sırasında Samsung Cloud'u kullanamazsınız. Daha sonra tekrar deneyin.

Cihaz, kilit ekranında irislerimi tanımıyor

- İris tanıma kamerasının ve LED'in engellenmediğinden emin olun ve tekrar deneyin.
- Işık koşulları irisinizi kaydettiğiniz sıradaki koşullardan çok farklıysa cihaz irisinizi tanımayabilir. Başka bir yere gidin ve tekrar deneyin.
- Cihazın çok fazla hareket etmediğinden veya eğilmediğinden emin olun.

* Cihazın kullanım ömrü 5 yıl, garanti süresi 2 yıldır.

* Samsung Çağrı Merkezi : 444 77 11

Üretici Firma: SAMSUNG ELECTRONICS CO., LTD

443-742 129, SAMSUNG-RO, YEONGTONG-GU SUWON KYONGGI-DO SOUTH KOREA

Tel: +82-2-2255-0114

İthalatçı Firma: Samsung Electronics İstanbul Paz. ve Tic. Ltd. Şti

Adres: Flatofis İstanbul İş Merkezi Otakçılar Cad. No:78 Kat:3 No:B3 Eyüp 34050

İSTANBUL TÜRKİYE

Tel:+90 212 467 0600

Telif hakkı

Telif hakkı © 2019 Samsung Electronics

Bu kılavuz uluslararası telif hakkı yasaları ile korunmaktadır.

Fotokopi çekme, kaydetme veya herhangi bir depolama cihazında ve geri alma sisteminde depolama dahil olmak üzere bu kılavuzun hiçbir kısmı çoğaltılamaz, dağıtılamaz, tercüme edilemez, elektronik veya mekanik olarak herhangi bir şekilde aktarılamaz.

Ticari markalar

- SAMSUNG ve SAMSUNG logosu Samsung Electronics'in tescilli ticari markalarıdır.
- Bluetooth® , Bluetooth SIG, Inc. firmasının dünya çapındaki markasıdır.
- Wi-Fi®, Wi-Fi Direct™ , Wi-Fi CERTIFIED™ , ve Wi-Fi logosu, Wi-Fi Alliance'ın tescilli ticari markalarıdır.
- Dolby Laboratories lisansı altında üretilmiştir. Dolby, Dolby Atmos ve çift D sembolü, Dolby Laboratories'ın ticari markalarıdır.
- Diğer tüm ticari markalar ve telif hakları ilgili sahiplerinin mülkiyetindedir.