

SAMSUNG

SAMSUNG Galaxy J8

KULLANMA KILAVUZU

Cep Telefonu

SM-J810F

Turkish. 07/2020. Rev.1.0

www.samsung.com

İçerik

Temel hususlar

- 4 İlk önce beni oku
- 6 Cihazın aşırı ısınma durumları ve çözümleri
- 9 Cihaz yerleşimi ve işlevi
- 12 Pil
- 15 SIM veya USIM kartı (nano-SIM kartı)
- 16 Hafıza kartı (microSD kartı)
- 18 Cihazı açma ve kapama
- 20 İlk kurulum
- 20 Samsung account
- 22 Önceki cihazınızdan veri aktarma (Smart Switch)
- 24 Ekranı anlama
- 33 Bildirim paneli
- 35 Metin girme

Uygulamalar ve özellikler

- 37 Uygulamaları yükleme veya kaldırma
- 39 Finder
- 40 Telefon
- 44 Kişiler

- 47 Mesajlar
- 49 İnternet
- 51 E-posta
- 52 Kamera
- 62 Galeri
- 66 Çoklu pencere
- 68 Samsung Health
- 69 Samsung Members
- 70 Samsung Notes
- 71 Takvim
- 72 Reminder
- 74 Radyo
- 75 Ses Kaydedici
- 75 Dosyalarım
- 75 Saat
- 76 Hesap Makinesi
- 76 Game Launcher
- 77 Game Booster
- 79 Bixby Home
- 80 Samsung Kids
- 81 SmartThings
- 84 İçerik paylaşma
- 85 Google Apps

Ayarlar

- 87 Tanıtım
- 87 Bağlantılar
 - 88 Wi-Fi
 - 90 Bluetooth
 - 92 Veri tasarrufu
 - 92 Sadece mobil veri kullanan uyg.
 - 93 Mobil Erişim Noktası ve İnternet Paylaşımı
 - 94 Diğer bağlantı ayarları
- 95 Sesler ve titreşim
 - 96 Dolby Atmos (çevresel ses)
 - 96 Ayrı uygulama sesi
- 97 Bildirimler
- 97 Ekran
 - 98 Karanlık modu
 - 99 Mavi ışık filtresi
 - 99 Ekran modunu değiştirme veya ekran rengini ayarlama
- 100 Duvar kağıdı
- 100 Temalar
- 101 Kilit ekranı
 - 102 Smart Lock
- 102 Biyometrik veriler ve güvenlik
 - 103 Yüz tanıma
 - 106 Parmak izleri
 - 110 Samsung Pass
 - 113 Güvenli Klasör

- 117 Gizlilik
- 117 Konum
- 118 Hesaplar ve yedekleme
 - 118 Samsung Cloud
- 120 Google
- 120 Gelişmiş özellikler
 - 121 Hareketler ve işaretler
 - 122 Dual Messenger
- 123 Dijital Sağlık ve ebeveyn denetimi
 - 123 Dijital Sağlık
- 124 Cihaz bakımı
 - 124 Cihazınızın optimize edilmesi
 - 125 Pil
 - 126 Depolama
 - 126 Hafıza
 - 126 Güvenlik
 - 127 Ultra veri tasarrufu
- 127 Uygulamalar
- 128 Genel yönetim
- 129 Erişilebilirlik
- 129 Yazılım güncellemesi
- 130 Telefon hakkında

Ek

- 131 Sorun giderme

Temel hususlar

İlk önce beni oku

Lütfen güvenilir ve doğru kullandığınızdan emin olmak için cihazı kullanmadan önce bu kılavuzu okuyun.

- Açıklamalar cihazın varsayılan ayarlarına göredir.
- Bazı içerikler bölgenize, servis sağlayıcınıza, model özelliklerinize veya cihazın yazılımına bağlı olarak cihazınızda farklı olabilir.
- Yüksek CPU ve RAM kullanımı gerektiren içerik (yüksek kalitede içerik) cihazın genel performansını etkileyecektir. İçerik ile ilgili uygulamalar cihazın teknik özelliklerine ve kullanıldığı ortama bağlı olarak doğru çalışmayabilir.
- Samsung, Samsung dışındaki sağlayıcılar tarafından tedarik edilen uygulamalar ile sebep olunan performans sorunlarından sorumlu değildir.
- Samsung, düzenlenen kayıt ayarları ya da değiştirilen işletim sistemi yazılımının sebep olduğu performans sorunları veya uyumsuzluklardan sorumlu değildir. İşletim sistemini özelleştirmeye çalışmak, cihazınızın veya uygulamalarınızın yanlış çalışmasına sebep olabilir.
- Bu cihaz ile birlikte verilen yazılım, ses kaynakları, duvar kağıtları, görüntüler ve diğer medyalar sınırlı kullanım için lisanslanmıştır. Bu malzemelerin ticari veya diğer amaçlarla alınması ve kullanımı, telif hakkı kanunlarının ihlali anlamına gelmektedir. Kullanıcılar medyaların yasa dışı kullanımından tamamen kendileri sorumludur.
- Veri planınıza bağlı olarak mesajlaşma, yükleme ve indirme, otomatik senkronizasyon veya konum hizmetlerinin kullanılması gibi veri hizmetleri için ek masraflar da ödemeniz gerekebilir. Büyük veri transferleri için Wi-Fi kullanılması önerilmektedir.
- Cihaz ile gelen varsayılan uygulamalar güncellenebilir ve önceden bildirilmeden destek kesilebilir. Cihaz ile birlikte verilen bir uygulama hakkında sormak istedikleriniz varsa, bir Samsung Servis Merkezi ile iletişime geçin. Kullanıcının yüklediği uygulamalar için, servis sağlayıcıları ile iletişime geçin.
- Cihazın işletim sistemini değiştirmek veya yazılımları izinsiz bir kaynaktan yüklemek, cihazın arızalanmasına ve veri bozulmasına veya veri kaybına sebep olabilir. Bu eylemler Samsung lisans sözleşmenizi ihlal eder ve garantinizi hükümsüz kılar.

- Bölgeye ya da servis sağlayıcısına bağlı olarak üretim ve dağıtım sırasında koruma sağlama amacıyla cihaza bir ekran koruyucu takılmış olabilir. Takılmış olan bu ekran koruyucunun zarar görmesi garanti kapsamında değerlendirilmez.
- Kontrast aralığının otomatik olarak bulunduğunuz ortama göre ayarlanmasını sağlayarak dokunmatik ekranı kuvvetli güneş ışığı altında dahi net bir şekilde görebilirsiniz. Ürünün doğası gereği ekranda uzun süre sabit görüntüler bırakmanız kalıntı görüntü (ekran yanması) veya gölge görüntü oluşmasına sebep olabilir.
 - Dokunmatik ekranın bir bölümünde veya tamamında uzun süre sabit görüntü bırakmamanız ve cihazı kullanmadığınızda dokunmatik ekranı kapatmanız önerilir.
 - Dokunmatik ekranı kullanmadığınızda otomatik olarak kapanacak şekilde ayarlayabilirsiniz. **Ayarlar** uygulamasını başlatın, **Ekran** → **Ekran zaman aşımı** üzerine dokununuz ve dokunmatik ekranın ne kadar süre sonra kapatılmasını istediğinizi belirleyin.
- Bölgeye veya modele bağlı olarak bazı cihazların Federal Haberleşme Komisyonu'ndan (FCC) onay alması gerekir.

Cihazınız FCC tarafından onaylandıysa cihazın FCC kimliğini görüntüleyebilirsiniz. FCC kimliğini görüntülemek için **Ayarlar** uygulamasını başlatın ve **Telefon hakkında** → **Durum** üzerine dokununuz. Cihazınızın bir FCC kimliği yoksa, bu, cihazınızın ABD'de veya bölgelerinde satılma yetkisi bulunmadığını ve yalnızca kişisel kullanım amacıyla ABD'ye getirilebileceğini belirtir.

- Bu cihaz Türkiye altyapısına uygundur.

Talimat simgeleri



Uyarı: Kendinizin veya diğer kişilerin yaralanmasına sebep olabilecek durumlar



İkaz: Cihazınıza veya diğer donanıma zarar verebilecek durumlar



Not: Notlar, kullanım ipuçları veya ek bilgiler

Cihazın aşırı ısınma durumları ve çözümleri

Pili şarj ederken cihaz ısındığında

Şarj edildiği sırada cihaz ve şarj cihazı ısınabilir. Kablosuz şarj veya hızlı şarj sırasında, cihaza dokunursanız daha sıcak olduğunu hissedebilirsiniz. Bu, cihazın kullanım ömrünü veya performansını ve cihazın normal çalışma aralığını etkilemez. Şarj cihazı, pil çok ısınırca şarj etmeyi durdurabilir.

Cihaz ısındığında aşağıdakileri yapın:

- Şarj cihazını cihazdan çıkarın ve çalışan tüm uygulamaları kapatın. Cihazın soğumasını bekleyin ve cihazı tekrar şarj etmeye başlayın.
- Cihazın alt bölümünün aşırı ısınması, bağlı USB kablosunun hasarlı olmasından kaynaklanıyor olabilir. Hasarlı USB kablosunu, yeni bir Samsung onaylı kablo ile değiştirin.
- Kablosuz şarj cihazı kullanırken, cihazla kablosuz şarj cihazı arasında metal subje, mıknatıs ve manyetik şeritli kart gibi yabancı maddeler bulunmamasına dikkat edin.



Kablosuz şarj veya hızlı şarj özelliği yalnızca desteklenen modellerde bulunmaktadır.

Cihaz kullanım sırasında ısındığında

Daha fazla güç gerektiren özellikler veya uygulamalar kullandığınızda veya bunları uzun süre boyunca çalıştırdığınızda cihazınız geçici olarak artan pil tüketiminden dolayı ısınabilir. Çalışan tüm uygulamaları kapatın ve cihazı bir süre kullanmayın.

Aşağıda, cihazın aşırı ısınabileceği durumlara örnekler verilmiştir. Kullandığınız işlemlere ve uygulamalara bağlı olarak bu örnekler sizin modeliniz için geçerli olmayabilir.

- Satın aldıktan sonra ilk kurulum sırasında veya verileri geri yüklediğinizde
- Büyük boyutlu dosyalar indirdiğinizde

- Daha fazla güç gerektiren uygulamalar kullandığınızda veya uygulamaları uzun süre boyunca çalıştırdığınızda
 - Uzun süre boyunca yüksek kaliteli oyun oynadığınızda
 - Uzun süre boyunca video kaydettiğinizde
 - Maksimum parlaklık ayarını kullanarak video aktardığınızda
 - TV'ye bağladığınızda
- Birden çok işi aynı anda yaptığınızda (veya arka planda çok sayıda uygulama çalıştırdığınızda)
 - Çoklu pencereyi kullandığınızda
 - Video kaydetme sırasında uygulama güncellenirken veya yüklerken
 - Görüntülü konuşma sırasında büyük boyutlu dosyalar indirdiğinizde
 - Bir gezinti uygulaması açıkken video kaydettiğinizde
- Cloud, e-posta veya başka hesaplar ile eşitlemek için büyük miktarlarda veri kullandığınızda
- Cihaz doğrudan güneş ışığı altındayken araba içinde bir gezinti uygulaması kullandığınızda
- Mobil erişim noktası ve İnternet paylaşımı özelliğini kullandığınızda
- Cihazı, sinyalin zayıf olduğu veya çekmediği yerlerde kullanırken
- Pili hasarlı bir USB kablosu ile şarj ettiğinizde
- Cihazın çok amaçlı girişi hasarlı olduğunda veya sıvı, toz, metal tozu ve kalem ucu gibi yabancı maddelere maruz kaldığında
- Dolaşımdayken

Cihaz ısındığında aşağıdakileri yapın:

- Cihazı en son yazılım ile güncelleyin.
- Çalışan uygulamalar arasındaki çatışmalar, cihazın ısınmasına neden olabilir. Cihazı yeniden başlatın.
- Kullanmıyorken Wi-Fi, GPS ve Bluetooth özelliklerini devre dışı bırakın.
- Kullanmadığınızda pil tüketimini artıran veya arka planda çalışan uygulamaları kapatın.
- Gereksiz dosyaları veya kullanılmayan uygulamaları silin.
- Ekran parlaklığını azaltın.
- Cihaz aşırı ısınır ya da uzun süre boyunca sıcak hissedilirse, bir süre kullanmayın. Eğer cihaz aşırı ısınmaya devam ederse, bir Samsung Servis Merkezine başvurun.

Cihazda aşırı ısınmaya karşı önlemler

Cihazın aşırı ısınmasından dolayı rahatsız hissetmeye başlarsanız cihazı kullanmayı bırakın.

Cihaz ısındığında, özellikler ve performans sınırlanabilir ya da cihaz soğumak için kapanabilir. Bu özellik sadece desteklenen modellerde bulunmaktadır.

- Cihaz aşırı ısınıp belirli bir sıcaklığa ulaşırsa cihaz arızası, ciltte tahriş ve hasar ve pil sızıntısını önlemek için bir uyarı mesajı görünür. Cihazın sıcaklığını düşürmek için, ekran parlaklığı ve performans hızı sınırlanır ve pilin şarj olması durdurulur. Çalışan uygulamalar kapatılır ve cihaz soğuyana kadar acil durum aramaları dışında tüm arama ve diğer özellikler sınırlanır.
- Eğer cihaz ısısının artmasından dolayı ikinci bir mesaj görünürse cihaz kapanır. Cihazın sıcaklığı belirtilen düzeyin altına düşene kadar cihazı kullanmayın. Bir acil durum araması sırasında ikinci uyarı mesajı görünürse arama, zorunlu kapanmadan dolayı sonlandırılmaz.

Çalışma ortamı için alınacak önlemler

Cihazınız aşağıdaki durumlarda çevresel etkenlerden dolayı ısınabilir. Pil ömrünün kısalması, cihazın zarar görmesi ya da yangına neden olmaktan kaçınmak için dikkatli olun.

- Cihazınızı çok yüksek veya çok düşük sıcaklıklarda saklamayın.
- Cihazınızı doğrudan güneş ışığına uzun süre maruz bırakmayın.
- Cihazınızı yaz mevsiminde bir otomobilin içi gibi çok sıcak alanlarda uzun süreliğine kullanmayın veya tutmayın.
- Cihazınızı, elektrikli ısıtma tabanlılığı gibi aşırı ısınabilecek bir yere koymayın.
- Cihazınızı ısıtıcıların, mikrodalgaların, sıcak mutfak aletlerinin ve yüksek basınçlı kapların yakınında ya da içinde saklamayın.
- Kaplaması soyulmuş veya hasar görmüş kablo kullanmayın. Ayrıca, hasar görmüş veya bozuk şarj cihazı ya da pil kullanmayın.

Cihaz yerleşimi ve işlevi

Paket içindekiler

Paket içeriği için hızlı başlangıç kılavuzuna başvurun.



- Cihaz ile birlikte verilen öğeler ve mevcut aksesuarlar bölgeye veya servis sağlayıcısına göre farklılık gösterebilir.
- Verilen öğeler sadece bu cihaz için tasarlanmıştır ve diğer cihazlar ile uyumlu olmayabilir.
- Görünüm ve teknik özellikler önceden haber verilmeden değiştirilebilir.
- Yerel Samsung bayinizden ek aksesuar satın alabilirsiniz. Satın almadan önce cihaz ile uyumlu olduklarından emin olun.
- Yalnızca Samsung tarafından onaylanan aksesuarları kullanın. Onaylanmamış aksesuarların kullanılması, performans sorunlarına veya garanti kapsamı dışında kalan arızalara neden olabilir.
- Tüm aksesuarların hazır bulunması tamamıyla, üretici firmaların yapacağı değişikliklere bağlıdır. Mevcut aksesuarlar hakkında ayrıntılı bilgi için Samsung web sitesine bakınız.

Cihaz yerleşimi

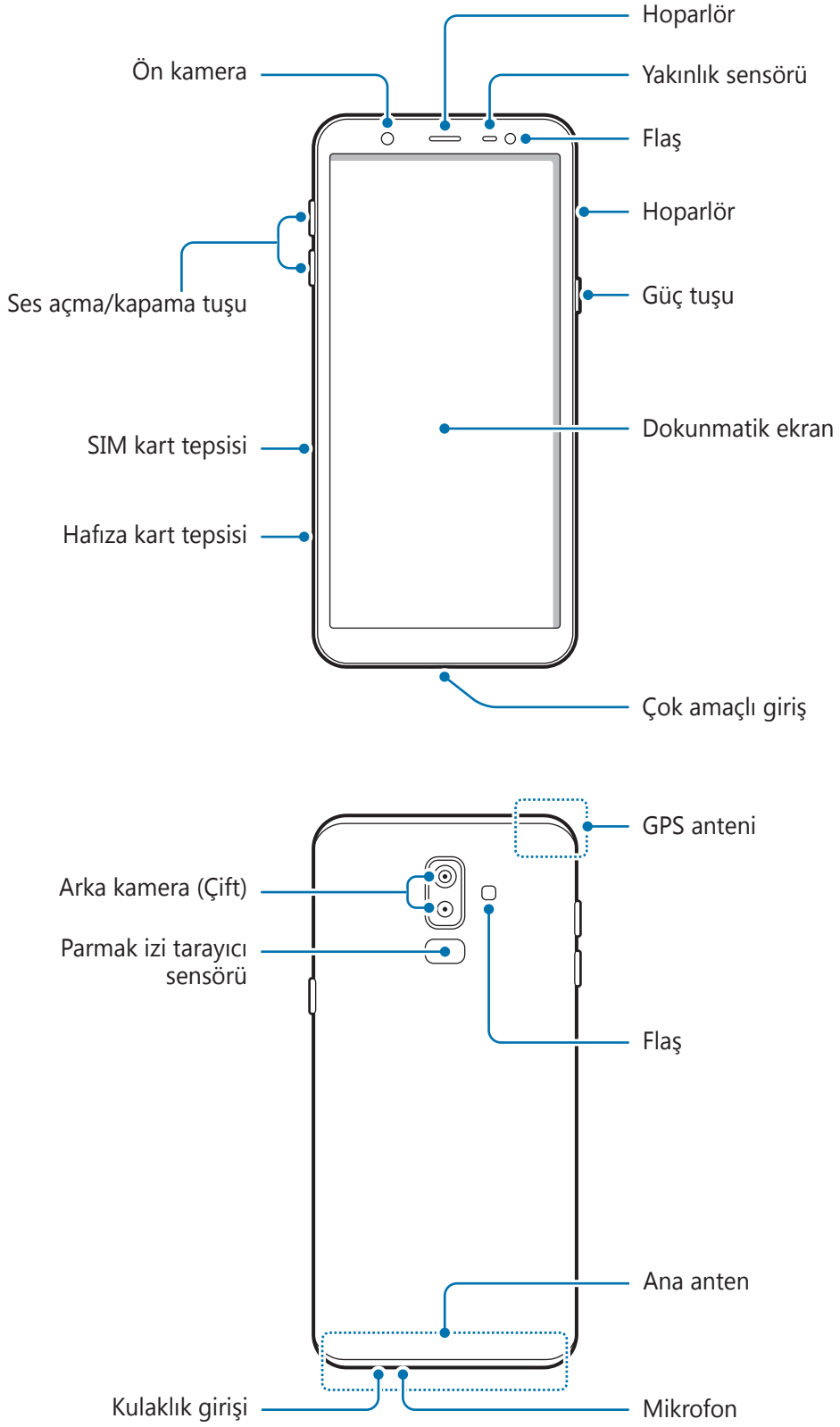



- Hoparlörleri kullanırken (örneğin, medya dosyalarını oynatırken veya hoparlör üzerinden görüşme yaparken) cihazı kulaklarınızın yakınında tutmayın.
- Kamera merceğini, doğrudan güneş ışığı gibi kuvvetli ışık kaynaklarına maruz bırakmamaya dikkat edin. Kamera merceği, doğrudan güneş ışığı gibi kuvvetli ışık kaynaklarına maruz kaldığında, kamera görüntü sensörü zarar görebilir. Hasarlı görüntü sensörleri onarılamaz ve resimlerde noktalara veya lekeler neden olur.
- Cihazı cam veya akrilik gövdesi kırık bir şekilde kullanmak yaralanma riski oluşturabilir. Cihazı yalnızca Samsung Servis Merkezinde tamir edildikten sonra kullanmaya başlayın.
- Mikrofona, hoparlöre veya alıcıya toz veya yabancı madde girerse, cihazın sesi azalabilir veya bazı özellikler çalışmayabilir. Tozu veya yabancı maddeleri sivri bir cisimle çıkarmaya çalışırsanız, cihaz hasar görebilir ve görünümü etkilenebilir.



- Aşağıdaki durumlarda bağlantı sorunları oluşabilir ve pil boşalabilir:
 - Cihazın anten bölgesine metalik çıkartmalar yapıştırırsanız
 - Cihaza metalik malzemeden yapılmış bir cihaz kapağı takarsanız
 - Arama veya mobil veri bağlantısı gibi belirli özellikleri kullanırken cihaz anteni alanının el veya diğer subjeler ile kapatılması
- Samsung onaylı bir ekran koruyucu kullanmanız önerilir. Onaylı olmayan ekran koruyucular, sensörlerin hatalı şekilde çalışmasına neden olabilir.
- Yakınlık sensörü alanını ekran koruyucu, çıkartma ve kılıf gibi ekran aksesuarıyla kapatmayın. Bunları yapmanız sensörün düzgün çalışmamasına neden olabilir.
- Dokunmatik ekranın su ile temas etmesine izin vermeyin. Dokunmatik ekran, nemli koşullarda veya suya maruz kaldığında bozulabilir.

Sabit tuşlar

Tuş	İşlev
Ses açma/kapama tuşu	<ul style="list-style-type: none">• Cihaz ses seviyesini ayarlamak için basın.
Güç tuşu	<ul style="list-style-type: none">• Cihazı açmak veya kapatmak için uzun basın.• Ekranı açmak veya kilitlemek için basın.

İşlev tuşları

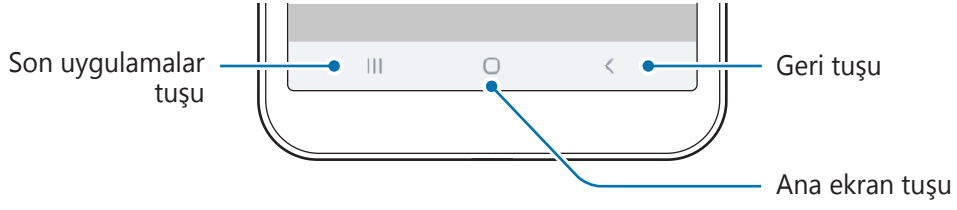

Ekranı açtığınızda, işlev tuşları ekranın en alt kısmında görünür. İşlev tuşları varsayılan olarak son uygulamalar tuşu, Ana ekran tuşu ve Geri tuşu olarak ayarlanmıştır. Ayrıntılı bilgi için [Navigasyon çubuğu \(işlev tuşları\)](#) kısmına bakın.

Pil

Pili şarj etme

İlk kez kullanmadan önce ya da uzun süre kullanılmadığında pili şarj edin.



Yalnızca cihazınız için özel olarak tasarlanmış ve Samsung tarafından onaylanmış pili, şarj cihazını ve kabloyu kullanın. Uyumsuz pil, şarj cihazı ve kablo ciddi yaralanmalara neden olabilir veya cihazınıza zarar verebilir.



Şarj cihazının yanlış takılması cihaza ciddi zarar verebilir. Yanlış kullanımın sebep olacağı herhangi bir hasar garanti kapsamında değildir.



- Enerjiden tasarruf etmek için kullanmadığınızda şarj cihazını elektrik prizinden çıkarın. Şarj cihazında güç anahtarı yoktur, dolayısıyla elektriği boşa harcamamak için kullanmadığınızda şarj cihazını elektrik prizinden çıkarmanız gereklidir. Şarj cihazı elektrik prizine yakın durmalı ve şarj sırasında kolay erişilmelidir.
- Bu üründeki batarya(lar) kullanıcılar tarafından kolaylıkla değiştirilemez.

- 1 USB kablosunu USB güç adaptörüne bağlayın.
- 2 USB kablosunu cihazın çok amaçlı girişine takın.

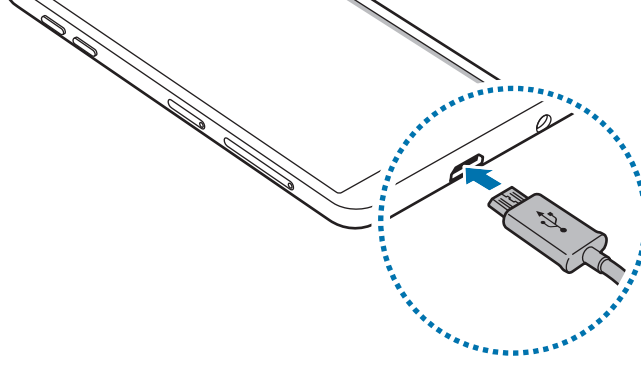

- 3 USB güç adaptörünü bir elektrik prizine takın.
- 4 Cihaz tam olarak şarj olduktan sonra şarj cihazıyla cihaz arasındaki bağlantıyı kesin. Ardından, şarj cihazını elektrik prizinden çekerek çıkarın.

Pil tüketimini azaltma

Cihazınız pil gücünü muhafaza etmenize yardım edecek çeşitli seçenekler sunar.

- Cihaz bakımı özelliğini kullanarak cihazı optimize edin.
- Cihazı kullanmadığınızda, Güç tuşuna basarak ekranı kapatın.
- Güç tasarrufu modunu etkinleştirin.
- Gereksiz uygulamaları kapatın.
- Kullanmadığınızda Bluetooth özelliğini devre dışı bırakın.
- Senkronize edilmesi gereken uygulamaların otomatik senkronizasyonunu devre dışı bırakın.
- Arka ışık süresini azaltın.
- Ekran parlaklığını azaltın.

Pil şarjı hakkında ipuçlar ve tedbirler

- Pil gücü azaldığında, pil simgesi boş görünür.
- Eğer pil tamamen boşalırsa, şarj cihazı bağlandığında cihaz hemen açılmaz. Cihazı açmadan önce boşalan pilin birkaç dakika şarj olmasına izin verin.
- Eğer birden fazla uygulamayı, ağ uygulamalarını veya başka bir cihaza bağlanması gereken uygulamaları aynı anda kullanıyorsanız, pil hızlı bir şekilde boşalacaktır. Bir veri aktarımı sırasında güç kaybını önlemek için daima pili tam şarj ettikten sonra bu uygulamaları kullanın.
- Şarj cihazı dışında bir bilgisayar gibi başka bir güç kaynağı kullanmak, düşük elektrik akımı nedeniyle daha yavaş bir şarja neden olabilir.
- Şarj sırasında cihaz kullanılabilir ancak bu durumda pilin tamamen şarj edilmesi daha uzun sürebilir.
- Eğer cihaz şarj olurken dengesiz güç kaynağı alırsa, dokunmatik ekran çalışmayabilir. Bu gerçekleşirse, şarj cihazını cihazdan çıkarın.
- Cihaz şarj edildiği sırada cihaz ve şarj cihazı ısınabilir. Bu durum normaldir ve cihazın kullanım ömrünü veya performansını etkilemez. Eğer pil normalden daha çok ısınırsa, şarj cihazı şarj işlemini durdurabilir. Kablosuz şarj sırasında bu durum meydana gelirse cihazı, soğuması için şarj cihazından çıkarıp daha sonra şarj edin.
- Çok amaçlı giriş ıslakken cihazı şarj ederseniz, cihaz hasar görebilir. Cihazı şarj etmeden önce çok amaçlı girişi iyice kurulaştırın.
- Cihaz düzgün şarj olmuyorsa, cihazınızı ve şarj cihazını herhangi bir Samsung Servis Merkezi'ne getirin.

SIM veya USIM kartı (nano-SIM kartı)

SIM veya USIM kartını takmak

Cep telefonu servis sağlayıcısı tarafından verilen SIM veya USIM kartını takın.



- Yalnızca bir nano-SIM kart kullanın.
- SIM veya USIM kartını kaybetmemek veya diğer kişilerin kullanmasını önlemek için dikkatli olun. Samsung, herhangi bir hasardan veya kaybolan ya da çalınan kartlara yönelik sorumluluk kabul etmemektedir.



Ağ bağlantısı gerektiren bazı hizmetler dosya türüne bağlı olarak kullanılamayabilir.

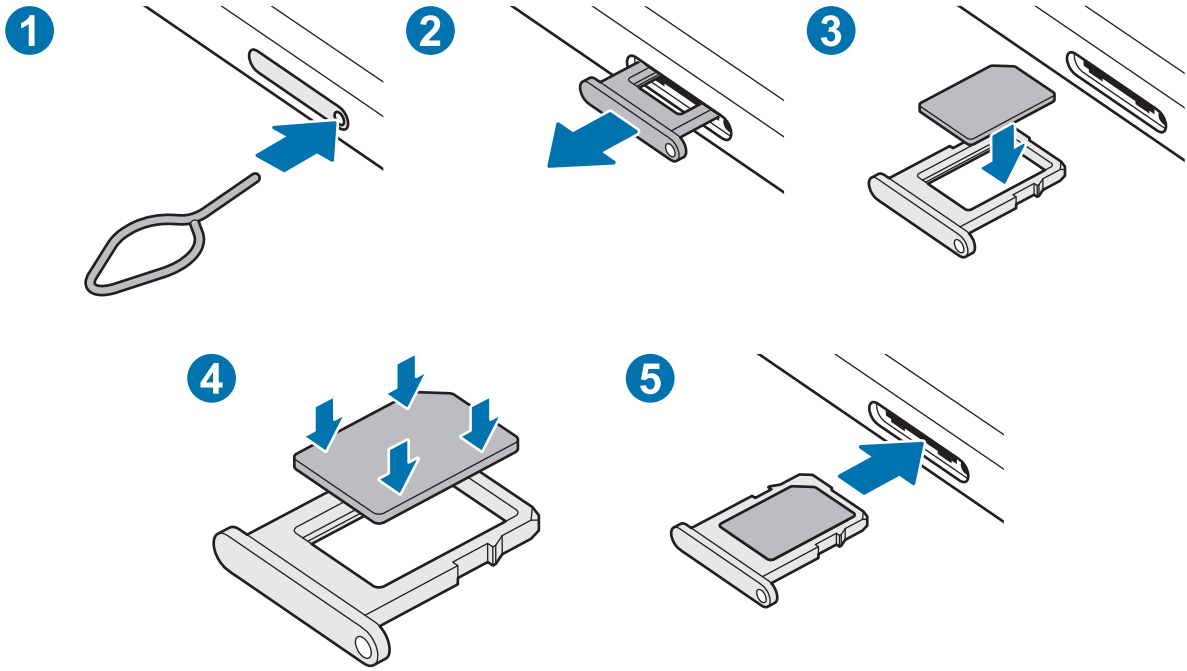

1 Çıkarma pimini tepsideki deliğe sokarak tepsiyi çıkarın.



SIM kart çıkartma piminin deliğe dik olduğundan emin olun. Aksi takdirde cihaz hasar görebilir.

2 Tepsiyi tepsi slotundan yavaşça dışarı çekin.

3 SIM veya USIM kartı, altın renkli kontaklar aşağı dönük olarak tepsiye yerleştirin.

4 Sabitlemek için SIM veya USIM kartını tepsiye nazikçe bastırın.



Kart tepsiye sıkı bir şekilde oturmazsa, SIM kartı tepside çıkarılabilir veya düşebilir.

5 Tepsiyi tekrar tepsi slotuna takın.



- Eğer tepsiyi ıslakken tabletinize takarsanız, cihazınız zarar görebilir. Her zaman tepsinin kuru olduğundan emin olun.
- Cihazınıza sıvı girişi olmaması için tepsiyi tepsi slotuna mutlaka tam olarak sokun.

Hafıza kartı (microSD kartı)

Bir hafıza kartı takma

Cihazınızın hafıza kartı kapasitesi diğer modellere göre değişiklik gösterebilir ve bazı hafıza kartları, hafıza kartı üreticisine ve türüne bağlı olarak cihazınızla uyumlu olmayabilir. Cihazınızın maksimum hafıza kartı kapasitesini görüntülemek için Samsung'un web sitesine bakın.



- Bazı hafıza kartları cihazınız ile tam uyumlu olmayabilir. Uyumsuz bir kart kullanılması, cihaza veya hafıza kartına zarar verebilir veya kartta saklanan verileri bozabilir.
- Hafıza kartının doğru tarafı yukarı gelecek şekilde takın.



- Cihaz, hafıza kartları için FAT ve exFAT dosya sistemini desteklemektedir. Farklı bir dosya sisteminde biçimlendirilen bir kart takarsanız, cihaz hafıza kartını yeniden biçimlendirmenizi isteyecek ya da kartı okumayacaktır. Hafıza kartını kullanmak için formatlamalısınız. Cihazınız hafıza kartını formatlayamazsa veya tanıyamazsa, hafıza kartı üreticisi veya bir Samsung Hizmet Merkezi ile irtibata geçin.
- Sık sık veri silme ve yazma işlemi yapmak hafıza kartlarının kullanım ömrünü kısaltır.
- Cihaza bir hafıza kartı taktığınızda, **Dosyalarım** → **SD kart** klasöründe hafıza kartının dosya dizini görünür.

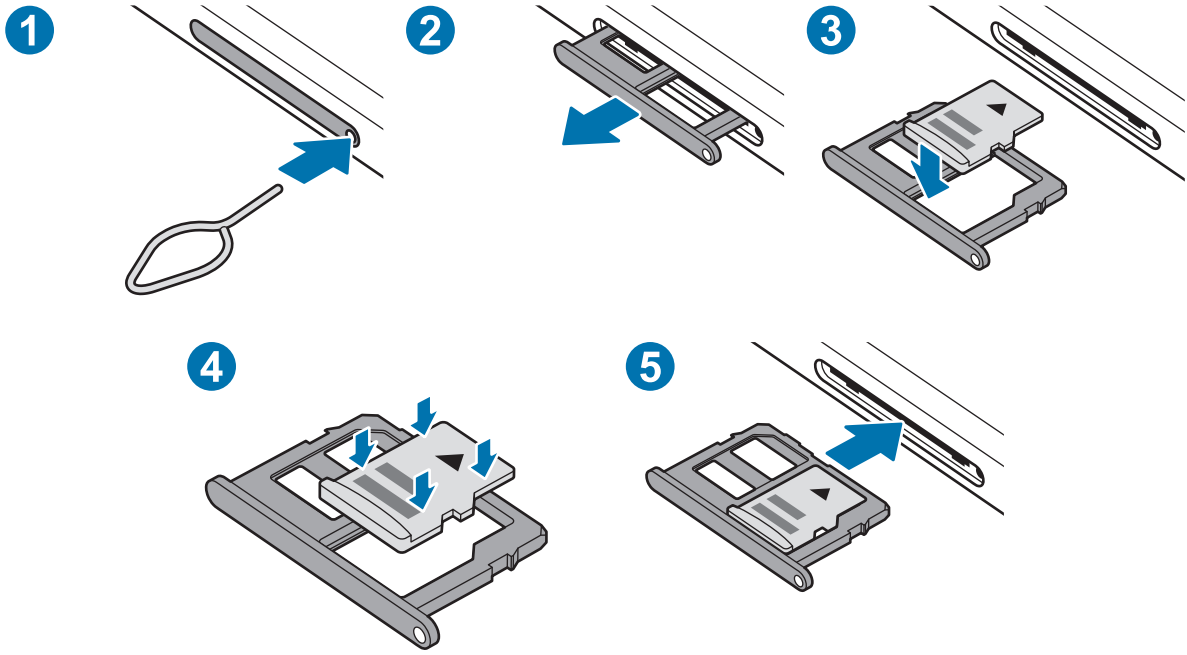

1 Çıkarma pimini tepsideki deliğe sokarak tepsiyi çıkarın.

! SIM kart çıkartma piminin deliğe dik olduğundan emin olun. Aksi takdirde cihaz hasar görebilir.

2 Tepsiyi tepsi slotundan yavaşça dışarı çekin.

! Tepsiyi cihazdan çıkardığınızda, mobil veri bağlantısı devre dışı bırakılacaktır.

3 Bir hafıza kartını altın renkli temas noktaları aşağı bakacak şekilde tepsiye yerleştirin.

4 Sabitlemek için hafıza kartını tepsiye nazikçe bastırın.

! Kart tepsiye sıkı bir şekilde oturmazsa, hafıza kartı tepside çıkabilir veya düşebilir.

5 Tepsiyi tekrar tepsi slotuna takın.

! • Eğer tepsiyi ıslakken tabletinize takarsanız, cihazınız zarar görebilir. Her zaman tepsinin kuru olduğundan emin olun.
• Cihazınıza sıvı girişi olmaması için tepsiyi tepsi slotuna mutlaka tam olarak sokun.

Hafıza kartını çıkarma

Hafıza kartını çıkarmadan önce, güvenli şekilde çıkarmak için devre dışı bırakın.

Ayarlar uygulamasını başlatın ve **Cihaz bakımı** → **Depolama** → **Gelişmiş** → **SD kart** → **Çıkart** üzerine dokunun.



Cihaz bilgi aktarırken veya bilgilere erişirken ya da veri aktardıktan hemen sonra hafıza kartı veya USB kayıt yeri gibi harici kayıt yerlerini çıkarmayın. Bunu yapmanız verilerin bozulmasına veya verileri kaybetmenize ya da harici kayıt yerinin veya cihazın zarar görmesine sebep olabilir. Samsung, veri kaybı da dahil olmak üzere harici kayıt yeri cihazlarının yanlış kullanımından kaynaklanan kayıplardan sorumlu değildir.

Hafıza kartını biçimlendirme

Bir bilgisayarda biçimlendirilen bir hafıza kartı cihaz ile uyumlu olmayabilir. Hafıza kartını cihazınızda biçimlendirin.

Ayarlar uygulamasını başlatın ve **Cihaz bakımı** → **Depolama** → **Gelişmiş** → **SD kart** → **Biçimlendir** üzerine dokunun.



Hafıza kartını biçimlendirmeden önce, hafıza kartında kayıtlı bütün önemli verilerin yedeklerini almayı unutmayın. Üreticinin garantisi, kullanıcının eylemleri sonucu veri kaybedilmesini kapsamamaktadır.

Cihazı açma ve kapama



Uçak ve hastane gibi kablosuz cihazların kullanımının kısıtlı olduğu alanlarda yetkili personelin verdiği talimatları ve yazılı uyarıları takip edin.

Cihazı açma

Cihazı açmak için Güç tuşuna birkaç saniye uzun basın.

Cihazınızı ilk kez açtığınızda veya bir veri sıfırlama işlemi gerçekleştirdikten sonra, cihazınızı ayarlamak için ekrandaki talimatları izleyin.

Cihazı kapama

- 1 Cihazı kapatmak için, Güç tuşuna uzun basın. Alternatif olarak, bildirim panelini açın ve  üzerine dokunun.

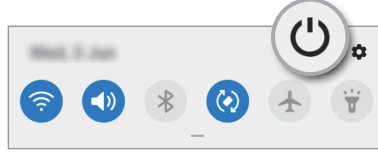

- 2 **Kapat**'a dokunun.

Cihazı tekrar başlatmak için **Yeniden başlat**'a dokunun.

Zorla yeniden başlat

Cihazınız donduysa ve tepki vermiyorsa, cihazı yeniden başlatmak için Güç tuşu ile Ses Kısmı tuşuna aynı anda 7 saniyeden uzun basın.

Acil mod

Pil tüketimini azaltmak için cihazı acil durum moduna alabilirsiniz. Bazı uygulamalar ve işlevler kısıtlanır. Acil durum modunda acil durum araması yapabilirsiniz, başkalarına mevcut konum bilgisi gönderebilirsiniz, bir acil alarm sesi ayarlayabilirsiniz ya da daha fazlasını yapabilirsiniz.

Acil durum modunu etkinleştirmek için Güç tuşuna uzun basın ve ardından **Acil mod** üzerine dokunun. Alternatif olarak bildirim panelini açın ve  → **Acil mod**'na dokunun.

Acil durum modunu devre dışı bırakmak için,  → **Acil durum modunu kapat** üzerine dokunun.



Kalan kullanım süresi pil bitmeden önce kalan süreyi gösterir. Kalan kullanım süresi cihaz ayarlarınıza ve çalıştırma şartlarına bağlı olarak farklılık gösterebilir.

İlk kurulum

Cihazınızı ilk kez açtığınızda veya bir veri sıfırlama işlemi gerçekleştirdikten sonra, cihazınızı ayarlamak için ekrandaki talimatları izleyin.



Wi-Fi ağına bağlanmazsanız ilk kurulum sırasında bazı cihaz özelliklerini ayarlayamayabilirsiniz.

Samsung account

Samsung account'unuz, mobil cihazlar, TV'ler ve Samsung web sitesi tarafından sunulan çeşitli Samsung hizmetlerini kullanmanızı sağlayan entegre bir hesap hizmetidir.

Samsung account'unuz ile kullanılabilen hizmetlerin listesini kontrol etmek için, account.samsung.com adresini ziyaret edin. Samsung account'ları hakkında daha fazla bilgi için **Ayarlar** uygulamasını başlatın ve **Hesaplar ve yedekleme** → **Hesaplar** → **Samsung account** → **Yardım** üzerine dokununuz.

Samsung account oluşturma

Samsung account'unuz yoksa, bir hesap oluşturmalısınız.

- 1 **Ayarlar** uygulamasını başlatın ve **Hesaplar ve yedekleme** → **Hesaplar** → **Hesap ekle** → **Samsung account** üzerine dokununuz.
Alternatif olarak **Ayarlar** uygulamasını başlatıp üzerine dokununuz.
- 2 **Hesap oluştur** üzerine dokununuz.
- 3 Hesabınızı oluşturma işlemi tamamlamak için ekrandaki talimatları uygulayınız.

Samsung account'unuzda oturum açma

Bir Samsung account'unuz varsa Samsung account'unuzda oturum açın.

- 1 **Ayarlar** uygulamasını başlatın ve **Hesaplar ve yedekleme** → **Hesaplar** → **Hesap ekle** → **Samsung account** üzerine dokunun.
Alternatif olarak **Ayarlar** uygulamasını başlatıp  üzerine dokunun.
- 2 Samsung account kimliğinizi ve parolanızı girin ve **Oturum aç** üzerine dokunun.
- 3 Ekrandaki talimatları uygulayarak Samsung account'ınızla oturum açmayı tamamlayın.

Kimliğinizi bulma ve parolanızı sıfırlama

Samsung account kimliğinizi ya da parolanızı unutursanız Samsung account oturum açma ekranında **Kimliği Bulun** ya da **Şifreyi sıfırlayın** üzerine dokunun. Gerekli bilgileri girdikten sonra kimliğinizi bulabilir ya da parolanızı sıfırlayabilirsiniz.

Samsung account'unuzu kaldırma

Samsung account'unuzu cihazdan kaldırdığınızda, kişiler veya etkinlikler gibi verileriniz de kaldırılacaktır.

- 1 **Ayarlar** uygulamasını başlatın ve **Hesaplar ve yedekleme** → **Hesaplar** üzerine dokunun.
- 2 **Samsung account** → **Kişisel bilgiler** →  → **Oturumu kapat** üzerine dokunun.
- 3 **Oturumu kapat** üzerine dokunun, Samsung account'unuzun parolasını girin ve ardından **Tamam** üzerine dokunun.

Önceki cihazınızdan veri aktarma (Smart Switch)

Önceki cihazınızdan yeni cihazınıza veri aktarmak için Smart Switch'i kullanabilirsiniz.

Ayarlar uygulamasını başlatın ve **Hesaplar ve yedekleme** → **Smart Switch** üzerine dokununuz.



- Bu özellik, bazı cihazlarda veya bilgisayarlarda desteklenmeyebilir.
- Sınırlamalar geçerlidir. Detaylar için www.samsung.com/smartswitch adresini ziyaret edin. Samsung telif hakkını ciddiye alır. Sadece sahibi olduğunuz ya da aktarma hakkına sahip olduğunuz içeriği aktarın.

Kablosuz veri aktarma

Önceki cihazınızdaki verileri Wi-Fi Direct aracılığıyla kablosuz olarak cihazınıza aktarabilirsiniz.

- 1 Önceki cihazda, **Smart Switch**'i başlatın.
Uygulamaya sahip değilseniz, **Galaxy Store** veya **Play Store**'dan indirin.
- 2 Cihazınızda, **Ayarlar** uygulamasını başlatın ve **Hesaplar ve yedekleme** → **Smart Switch** üzerine dokununuz.
- 3 Cihazları yan yana yerleştirin.
- 4 Önceki cihazda, **Veri gönder** → **Kablosuz** üzerine dokununuz.
- 5 Cihazınızda, getirilecek öğeyi seçin ve **Aktar**'a dokununuz.
- 6 Önceki cihazınızdan veri aktarmak için ekran talimatlarını izleyin.
Veri aktarımı tamamlandıktan sonra cihazınıza aktarılan verilerin listesini görüntüleyebilirsiniz.

Harici kayıt yeri kullanarak veri yedekleme ve geri yükleme

MicroSD kart gibi harici bir kayıt yeri kullanarak verileri aktarın.

- 1 Önceki cihazınızdaki verileri harici kayıt yerine yedekleyin.
- 2 Harici depolama cihazını, cihazınıza takın ya da bağlayın.
- 3 Cihazınızda, **Ayarlar** uygulamasını başlatın ve **Hesaplar ve yedekleme** → **Smart Switch** →  → **Yenile** üzerine dokununuz.
- 4 Harici kayıt yerindeki verileri aktarmak için ekran talimatlarını izleyin.

Bilgisayardan yedek veri aktarma

Cihazınızla bilgisayar arasında veri aktarabilirsiniz. Smart Switch uygulamasının bilgisayar sürümünü www.samsung.com/smartswitch adresinden indirmeniz gerekir. Önceki cihazınızdan bir bilgisayara verileri yedekleyin ve veriyi cihazınıza aktarın.

- 1 Bilgisayarda Smart Switch'i indirmek için www.samsung.com/smartswitch adresini ziyaret edin.
- 2 Bilgisayarda, Smart Switch'i başlatın.
 Önceki cihazınız Samsung değilse cihazın imalatçısı tarafından sağlanan programı kullanarak veriyi bir bilgisayara yedekleyin. Sonra beşinci adıma geçin.
- 3 Önceki cihazınızı, cihazın USB kablosu kullanarak bir bilgisayara bağlayın.
- 4 Bilgisayarda, cihazdan veri yedeklemek için ekrandaki talimatları takip edin. Sonra önceki cihazınızın bilgisayar ile bağlantısını kesin.
- 5 Cihazınızı USB kablosu kullanarak bir bilgisayara bağlayın.
- 6 Bilgisayarda, cihazınıza veri aktarmak için ekrandaki talimatları takip edin.

Ekranı anlama

Dokunmatik ekranı kontrol etme



- Dokunmatik ekranın diğer elektrikli cihazlarla temas etmesine izin vermeyin. Elektrostatik deşarjlar, dokunmatik ekranın bozulmasına sebep olabilir.
- Dokunmatik ekrana zarar vermemek için keskin subjeler ile dokunmayın veya parmak uçlarınız ile aşırı basınç uygulamayın.
- Dokunmatik ekranın bir bölümünde veya tamamında uzun süre sabit görüntü bırakmamanız önerilir. Bu durum kalıntı görüntü (ekran yanması) veya gölge görüntü oluşmasına sebep olabilir.



- Cihaz, ekranın kenarlarına yakın olan ve dokunmatik giriş alanının dışında kalan dokunmatik girişleri algılamayabilir.
- Dokunmatik ekranı kullandığınızda, parmaklarınızı kullanmanız önerilir.

Dokunma

Ekranı dokununuz.

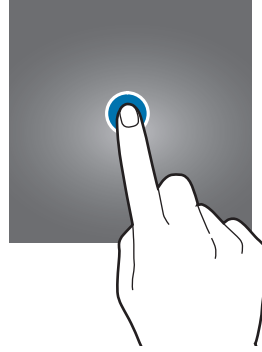

Uzun dokunma

Parmağınızı yaklaşık 2 saniye boyunca ekranın üzerinde tutarak ekrana uzun dokununuz.



Sürükleme

Bir öğeye uzun dokunun ve öğeyi hedeflenen yere sürükleyin.

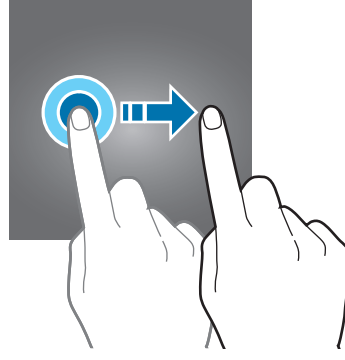

Çift dokunma

Ekrana çift dokunun.



Kaydırma

Parmağınızı ekranın üzerinde yukarı, aşağı, sağa veya sola kaydırın.

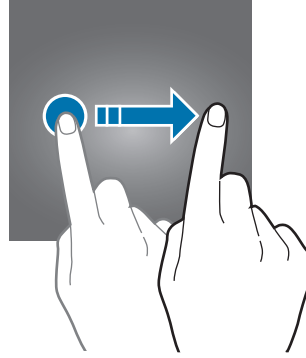

Parmaklarınızı açma ve birleştirme

İki parmağınızı ekranın üzerinde açın veya birleştirin.

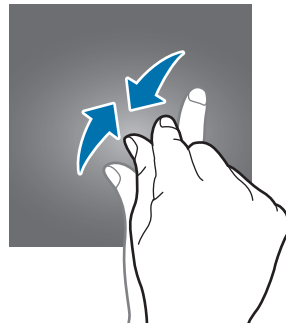
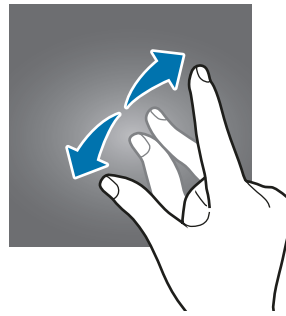

Navigasyon çubuğu (işlev tuşları)

Ekranı açtığınızda, işlev tuşları ekranın en alt kısmındaki navigasyon çubuğunda görünür. İşlev tuşları varsayılan olarak son uygulamalar tuşu, Ana ekran tuşu ve Geri tuşu olarak ayarlanmıştır. O anda kullanılmakta olan uygulamaya veya kullanım ortamına göre tuşların işlevleri değişebilir.



Tuş		İşlev
	Son uygulamalar	<ul style="list-style-type: none"> • Son uygulamalar listesini açmak için dokunun.
○	Anasayfa	<ul style="list-style-type: none"> • Anasayfaya dönmek için üzerine dokunun. • Assistant Google uygulamasını başlatmak için uzun dokunun.
<	Geri	<ul style="list-style-type: none"> • Önceki sayfaya dönmek için dokunun.

Navigasyon çubuğunu gizleme

Navigasyon çubuğunu gizleyerek dosyaları görüntülemek veya uygulamaları kullanmak için daha geniş bir ekrana sahip olabilirsiniz.

Ayarlar uygulamasını başlatın, **Ekran** → **Navigasyon çubuğu** ve ardından **Navigasyon türü** altında **Tam ekran hareketleri** üzerine dokunun. Navigasyon çubuğu gizlenir ve hareket ipuçları görüntülenir. **Daha fazla seçenek** üzerine dokunun ve istediğiniz seçeneği seçin.

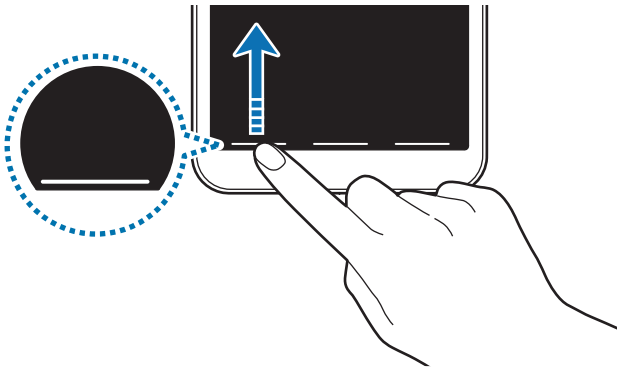

Aşağıdan kaydırın

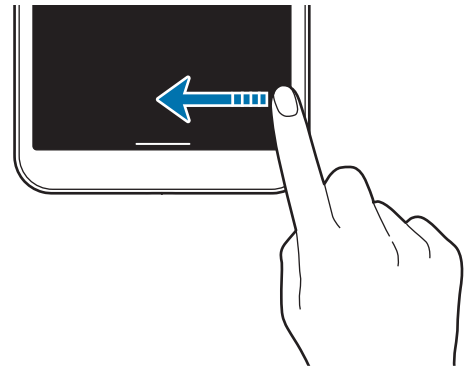

Yanlardan ve aşağıdan kaydırın

Ekranın alt kısmındaki hareket ipuçlarını gizlemek isterseniz **Hareket ipuçları** tuşuna dokunarak devre dışı bırakabilirsiniz.

Ana ekran ve Uygulamalar ekranı

Ana ekran cihazın tüm özelliklerine erişebileceğiniz başlangıç noktasıdır. Widget'ları, uygulama kısayollarını ve daha fazlasını gösterir.

Uygulamalar ekranında yeni kurulan uygulamalar da dahil olmak üzere tüm uygulamalar için simgeler gösterilmektedir.

Ana ekran ve Uygulamalar ekranı arasında geçiş yapma

Ana ekranda, parmağınızı yukarı veya aşağı kaydırarak Uygulamalar ekranını açın. Ana ekrana dönmek için, Uygulamalar ekranında parmağınızı yukarı veya aşağı kaydırın.

Alternatif olarak, Ana ekran tuşu veya Geri tuşu üzerine dokunun.

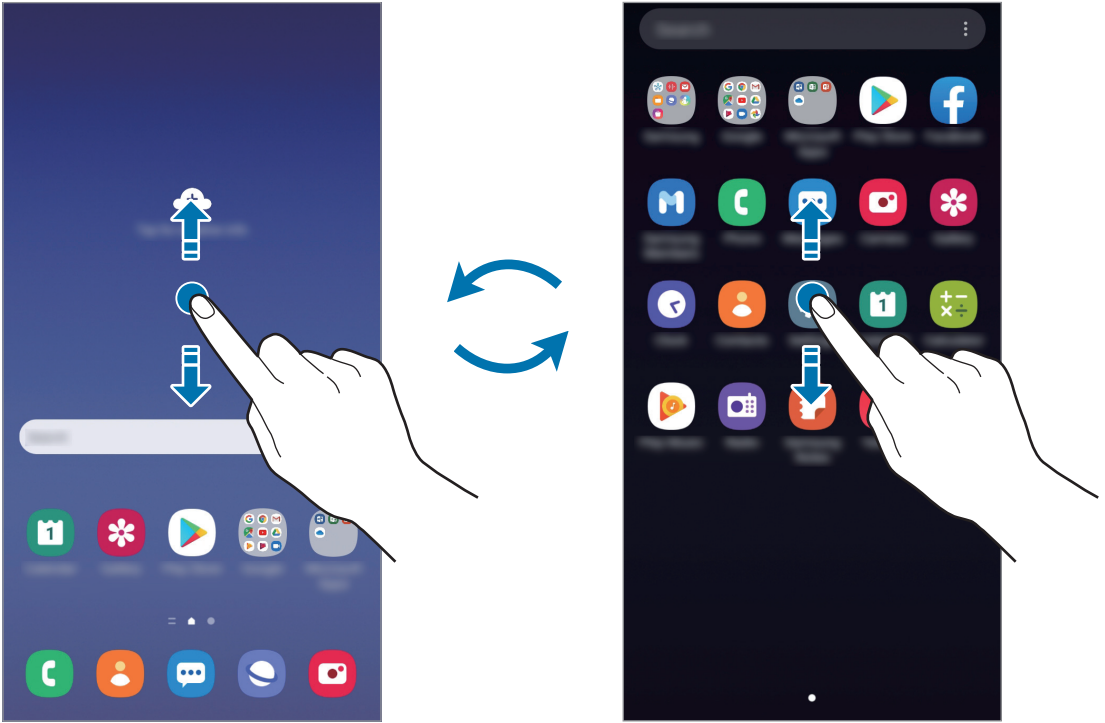

Ana ekran

Uygulamalar ekranı

Ögeleri taşıma

Bir öğeye uzun dokununuz ve ardından öğeyi yeni bir yere sürükleyin. Öğeyi başka bir panele taşımak için öğeyi ekranın yanına sürükleyin.

Bir uygulamanın kısayolunu Ana ekrana eklemek için Uygulamalar ekranında bir öğeye uzun dokununuz ve ardından **Ana ekrana ekle** üzerine dokununuz. O uygulamanın kısayolu Ana ekrana eklenir.

Sık kullanılan uygulamaları Ana ekranın altında kısayollar alanına da taşıyabilirsiniz.

Klasör oluşturma

Uygulamalara hızlıca erişmek ve başlatmak için klasörler oluşturun ve benzer uygulamaları toplayın.

Ana ekranda veya Uygulamalar ekranında, bir uygulamaya uzun dokununuz ve onu başka bir uygulamanın üzerine sürükleyin.

Seçilen uygulamaları içeren yeni bir klasör açılacak. **Klasör ismi** üzerine dokununuz ve bir klasör adı girin.

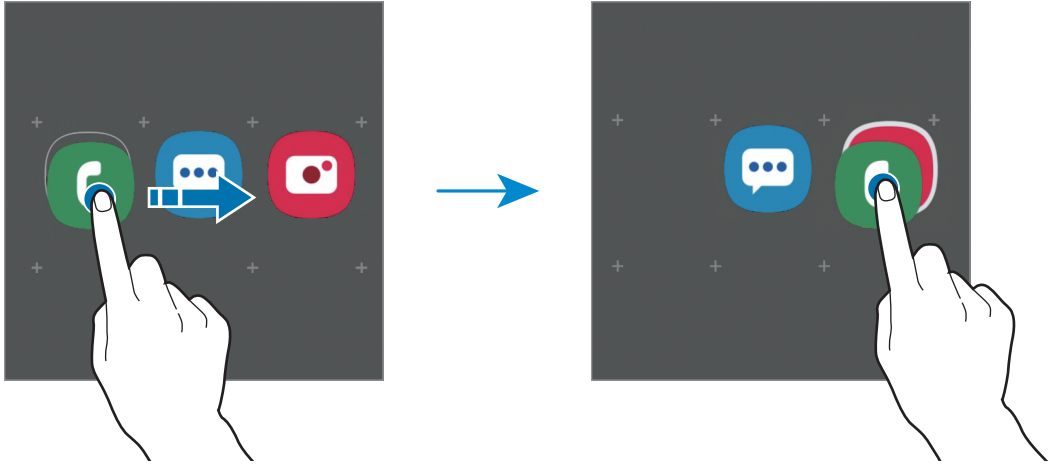

- **Daha fazla uygulama ekleme**

Klasörde **+** üzerine dokununuz. Eklenecek uygulamaları işaretleyip **Tamam** üzerine dokununuz. Ayrıca, uygulamayı klasöre sürükleyerek de uygulama ekleyebilirsiniz.

- **Klasörden uygulamaları taşıma**

Bir uygulamaya uzun dokunarak onu yeni bir yere sürükleyin.

- **Klasör silme**

Klasöre uzun dokununuz ve ardından **Klasörü sil** üzerine dokununuz. Sadece bu klasör silinecektir. Klasörün uygulamaları, Uygulamalar ekranında yeniden yerleştirilecektir.

Ana ekranı düzenleme

Ana ekranda, düzenleme seçeneklerine erişmek için boş bir alana uzun dokununuz veya parmaklarınızı ekranın üzerinde birleştirin. Duvar kağıdını ayarlayabilir, widget ekleyebilir ve daha başka şeyler yapabilirsiniz. Ayrıca, Ana ekran panellerini ekleyebilir, silebilir veya yeniden düzenleyebilirsiniz.

- Panel ekleme: Parmağınızı sola kaydırın ve \oplus üzerine dokununuz.
- Panel taşıma: Bir panel önizlemesine uzun dokununuz ve ardından bunu yeni bir konuma sürükleyin.
- Panel silme: Panelde 🗑 üzerine dokununuz.

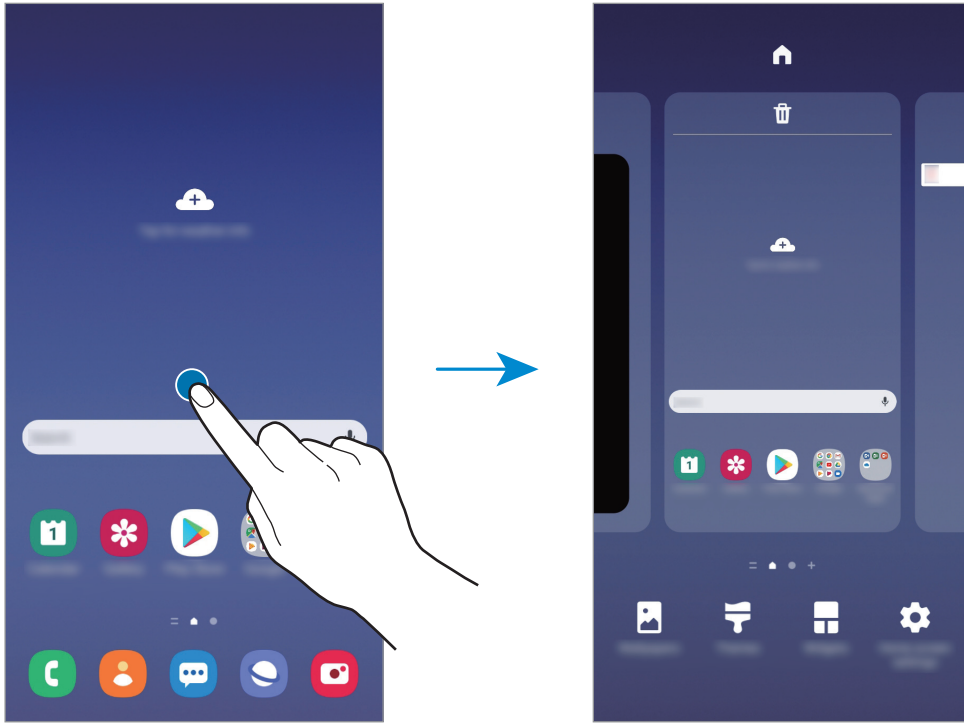

- **Duvar kağıdı:** Anasayfa ve kilit ekranı için duvar kağıdı ayarlarını değiştirin.
- **Temalar:** Cihazın temasını değiştirin. Arayüzdeki renkler, simgeler ve duvar kağıdı gibi görsel öğeler seçilen temaya göre değişir.
- **Widget'lar:** Widget'lar Ana ekranınızda bilgi ve güvenilir erişim sağlamak için belirli uygulama işlevlerini başlatan küçük uygulamalardır. Bir widget'a uzun dokununuz ve widget'ı Ana ekrana sürükleyin. Widget, Ana ekrana eklenir.
- **Ana ekran ayarları:** Ekran kılavuzu veya düzeni gibi Ana ekran ayarlarını yapılandırın.

Uygulamaların tümünü Ana ekranda görüntüleme

Ayrı bir Uygulamalar ekranı kullanmadan, cihazı, uygulamaların tümünü Ana ekranda gösterecek şekilde ayarlayabilirsiniz. Ana ekranda, boş bir alana uzun dokununuz ve ardından **Ana ekran ayarları** → **Ana ekran düzeni** → **Sadece Ana ekran** → **Uygula** üzerine dokununuz. Artık, Ana ekranda parmağınızı sola kaydırarak uygulamalarınızın tümüne erişebilirsiniz.







Gösterge simgeleri

Gösterge simgeleri ekranın en üstündeki durum çubuğunda görünür. Aşağıdaki tabloda listelenen simgeler en genel olanlardır.



- Bazı uygulamalarda durum çubuğu ekranın en üstünde görünmeyebilir. Durum çubuğunu görüntülemek için ekranın en üstünden aşağı doğru sürükleyin.
- Bazı gösterge simgeleri yalnızca bildirim panelini açtığınızda görünür.
- Gösterge simgeleri, servis sağlayıcısına veya modele bağlı olarak farklı görünebilir.

Simge	Anlamı
	Sinyal yok
	Sinyal kuvveti
	Dolaşım (normal servis alanının dışında)
	GPRS şebekesine bağlı
	EDGE şebekesine bağlı
	UMTS şebekesine bağlı
	HSDPA şebekesine bağlı
	HSPA+ şebekesine bağlı
	LTE şebekesi bağlı
	Wi-Fi bağlı
	Bluetooth özelliği etkinleştirildi
	Konum hizmetleri kullanılıyor
	Arama devam ediyor
	Cevapsız arama
	Yeni metin veya multimedya mesajı
	Alarm etkinleştirildi

Simge	Anlamı
	Sessiz modu etkinleştirildi
	Titreşim modu etkinleştirildi
	Uçuş modu etkinleştirildi
	Hata oluştu veya dikkat gerekiyor
	Pil şarj oluyor
	Pil gücü seviyesi

Kilit ekranı

Güç tuşuna basmanız ekranı kapatır ve kilitleyebilir. Ayrıca, cihaz belli bir süre kullanılmadığında ekran kapanır ve otomatik olarak kilitleyebilir.

Ekranın kilidini açmak için ekran açıldığında herhangi bir yöne kaydırın.

Ekran kapalıysa açmak için Açma/Kapama tuşuna basın.

Ekran kilidi yöntemini değiştirme

Ekran kilidi yöntemini değiştirmek için, **Ayarlar** uygulamasını başlatın, **Kilit ekranı** → **Ekran kilidi türü** üzerine dokununuz ve ardından yöntem seçin.

Ekran kilidi yöntemi için bir desen, PIN, şifre veya biyometrik verilerinizi ayarladığınızda, başkalarının cihazınıza erişmesini önleyerek kişisel bilgilerinizi koruyabilirsiniz. Ekran kilidi yöntemini ayarladıktan sonra, cihaz her kilit açma işleminde bir kilit açma kodu ister.



Cihazınızı, kilit açma kodu birkaç kez üst üste hatalı girildiğinde ve deneme sınırını aştığında bir fabrika ayarlarına sıfırlama işlemi gerçekleştirecek şekilde ayarlayabilirsiniz. **Ayarlar** uygulamasını başlatın, **Kilit ekranı** → **Güvenli kilit ayarları** üzerine dokununuz, önceden ayarlanmış ekran kilitleme yöntemini kullanarak ekranın kilidini açın ve ardından **Fabrika ayarlarına otomatik olarak döndürme** tuşunun üzerine dokunarak bu işlevi etkinleştirin.

Ekran görüntüsü yakalama

Cihazı kullanırken ekran görüntüsü yakalayabilir ve yakalanan görüntünün üzerine yazı yazabilir, çizim yapabilir, görüntüyü kırabilir veya paylaşabilirsiniz. Mevcut ekranı ve kaydırılabilir alanı yakalayabilirsiniz.

Ekran görüntüsü yakalamak için aşağıdaki yöntemleri kullanın. Yakalanan ekran görüntüleri **Galeri**'ye kaydedilir.





- Tuşla yakalama: Güç tuşuna ve Ses kısma tuşuna aynı anda uzun basın.
- Kaydırarak yakalama: Elinizi ekranın üzerinde sola ya da sağa kaydırın.



- Bazı uygulamaları ve özellikleri kullanırken ekran görüntüsü yakalamak mümkün değildir.
- Kaydırarak ekran görüntüsü yakalama özelliği etkinleştirilmemişse bu özelliği etkinleştirmek için **Ayarlar** uygulamasını başlatın, **Gelişmiş özellikler** → **Hareketler ve işaretler** üzerine dokununuz ve ardından **Ekranı yakalamak için elinizin kenarı ile kaydırın** tuşuna dokunarak ayarı etkinleştirin.

Ekran görüntüsü yakaladıktan sonra, ekranın en alt kısmındaki araç çubuğunda yer alan aşağıdaki seçenekleri kullanın:



-  : Web sayfası gibi uzatılmış bir sayfadaki geçerli içeriği ya da gizli içeriği yakalamanızı sağlar.  üzerine dokunduğunuzda, ekran otomatik olarak aşağı kaydırılır ve daha fazla içerik yakalanır.
-  : Ekran görüntüsü üzerinde yazıp çizin ya da ekran görüntüsünün bir kısmını kesin. Kırılan alan **Galeri**'ye kaydedilecektir.
-  : Ekran görüntüsünü başkalarıyla paylaşın.



- Seçenekler yakalanan ekranda görünmüyorsa **Ayarlar** uygulamasını başlatın, **Gelişmiş özellikler** → **Ekran görüntüleri** üzerine dokununuz, ardından **Ekran alıntısı araç çubuğu** tuşuna dokunup etkinleştirin.

Bildirim paneli

Mesajlar veya cevapsız aramalar gibi yeni bildirimleri aldığınızda, gösterge simgeleri durum çubuğunda görünür. Simgeler hakkında ayrıntılı bilgileri görmek için bildirim panelini açın ve detayları görüntüleyin.

Bildirim panelini açmak için durum çubuğunu aşağı doğru sürükleyin. Bildirim panelini kapatmak için parmağınızı ekranda aşağıdan yukarı doğru kaydırın.

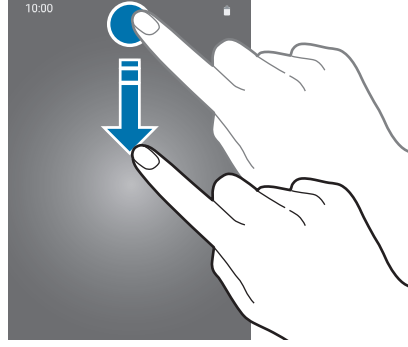

Bildirim panelinde aşağıdaki işlevleri kullanabilirsiniz.

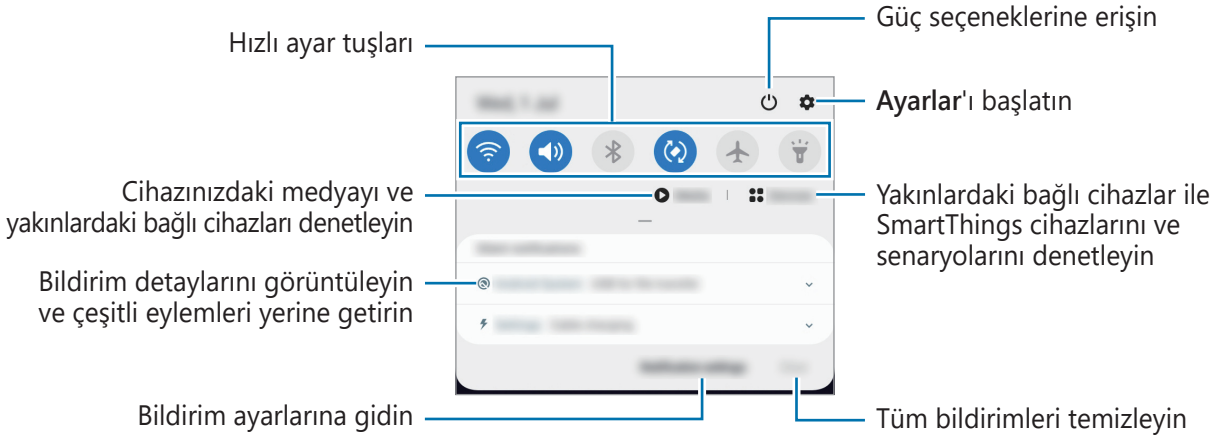

Hızlı ayar tuşlarını kullanma

Bazı özellikleri etkinleştirmek için hızlı ayar tuşlarına dokununuz. Daha fazla tuş görüntülemek için bildirim panelinde parmağınızı aşağı kaydırın.

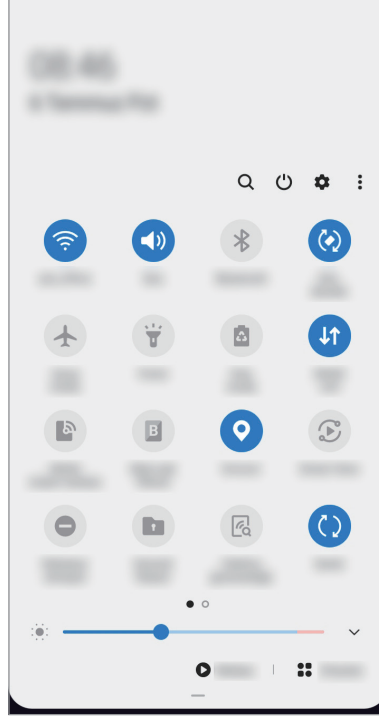

Özellik ayarlarını değiştirmek için her tuşun altındaki metne dokununuz. Bir tuşa uzun basarsanız daha ayrıntılı ayarları görüntüleyebilirsiniz.

Tuşları yeniden düzenlemek için **Tuş sırası** üzerine dokununuz, bir tuşa uzun basın ve ardından tuşu başka bir konuma sürükleyin.

Metin girme

Klavye düzeni

Mesaj göndermek, not oluşturmak ve daha fazlası için metin gireceğiniz zaman otomatik olarak bir klavye belirir.



Metin girişi bazı dillerde desteklenmemektedir. Metin girmek için giriş dilini desteklenen dillerden birine ayarlamanız gerekir.

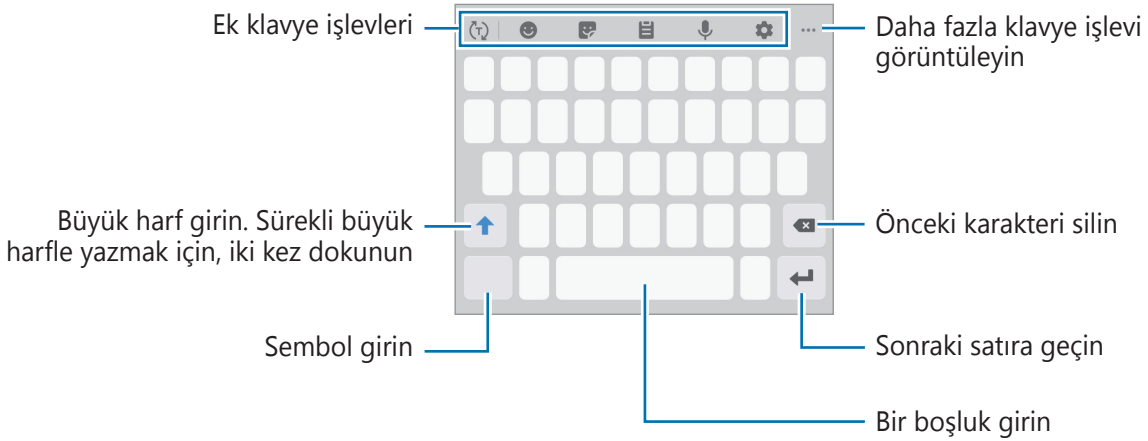

Giriş dilini değiştirme

⚙️ → **Diller ve türler** → **Giriş dillerini yönet** üzerine dokunun ve kullanacağınız dilleri seçin. İki veya daha fazla dil seçtiğinizde, boşluk tuşunu sola veya sağa kaydırarak giriş dillerini değiştirebilirsiniz.

Klavyeyi değiştirme

Klavye türünü değiştirmek için ⚙️ → **Diller ve türler** üzerine dokunun, bir dil seçin ve ardından istediğiniz klavye türünü seçin.













3x4 Klavye, bir tuşta üç veya dört karakter vardır. Bir karakter girmek için istenen karakter gelene kadar ilgili tuşun üzerine sürekli olarak dokunun.



Ek klavye işlevleri



Bazı özellikler, bölgeye veya servis sağlayıcısına bağlı olarak kullanılamayabilir.

-  : Girdiğiniz metne bağlı olarak kelimeleri tahmin eder ve kelime önerileri gösterir. Klavye işlevleri listesine dönmek için  üzerine dokununuz.
-  : İfade girin.
-  : Etiketleri girin.
-  : Panodan bir öge ekleyin.
-  : Metni sesle girin.
-  : Klavye ayarlarını değiştirin.
-  →  : Klavyenin modunu veya boyutunu değiştirin.
-  →  : Metin düzenleme panelini açın.

Kopyalama ve yapıştırma

- 1 Metnin üzerine uzun dokununuz.
- 2 İsteddiğiniz metni seçmek için  veya  ögesini sürükleyin veya tüm metni seçmek için **Hepsini seç** üzerine dokununuz.
- 3 **Kopyala** veya **Kes** üzerine dokununuz.
Seçilen metin panoya kopyalanır.
- 4 Metnin ekleneceği yere uzun dokununuz ve **Yapıştır** üzerine dokununuz.
Önceden kopyaladığınız metni yapıştırmak için, **Pano** üzerine dokununuz ve metni seçin.

Uygulamalar ve özellikler

Uygulamaları yükleme veya kaldırma

Galaxy Store

Uygulamaları satın alın ve indirin. Samsung Galaxy cihazları için geliştirilen uygulamaları indirebilirsiniz.

Galaxy Store uygulamasını başlatın.



Bu uygulama, bölgeye veya servis sağlayıcısına bağlı olarak kullanılamayabilir.

Uygulamaları yükleme

Uygulamalara kategoriye göre göz atın veya **Q** üzerine dokunarak bir anahtar sözcüğü arayın. Bir öge hakkındaki bilgileri görüntülemek için o ögeyi seçin. Ücretsiz uygulamaları indirmek için **Kur** üzerine dokunun. Ücretli uygulamaları satın almak ve indirmek için fiyata dokunun ve ekrandaki talimatları izleyin.



Otomatik güncelleme ayarlarını değiştirmek için **≡** → **⚙️** → **Uygulamaları otomatik güncelle** üzerine dokunun ve ardından bir seçeneği belirleyin.

Play Store

Uygulamaları satın alın ve indirin.

Play Store uygulamasını başlatın.

Uygulamaları yükleme

Uygulamaları kategorilere göre inceleyin ya da anahtar kelimelerle arayın.

Bir öge hakkındaki bilgileri görüntülemek için o ögeyi seçin. Ücretsiz uygulamaları indirmek için **Yükle** üzerine dokunun. Ücretli uygulamaları satın almak ve indirmek için fiyata dokunun ve ekrandaki talimatları izleyin.



Otomatik güncelleme ayarlarını değiştirmek için **≡** → **Ayarlar** → **Uygulamaları otomatik güncelle** üzerine dokunun ve ardından bir seçeneği belirleyin.

Uygulamaları yönetme

Uygulamaları kaldırma veya devre dışı bırakma

Bir uygulamaya uzun dokununuz ve seçeneklerden birini belirleyin.

- **Kaldır:** İndirilen uygulamaları kaldırın.
- **Devre dışı bırak:** Seçilen ve cihazdan kaldırılamayan varsayılan uygulamaları devre dışı bırakın.



Bazı uygulamalar bu özelliği desteklemeyebilir.

Uygulamaları etkinleştirme

Ayarlar uygulamasını başlatın, **Uygulamalar** → ▼ → **Devre dışı** üzerine dokununuz, uygulamalardan birini seçin ve ardından **Etkinleştir** üzerine dokununuz.

Uygulama izinlerini ayarlama

Bazı uygulamaların düzgün şekilde çalışması için, cihazınızdaki bilgilere erişim sağlamak veya bu bilgileri kullanmak için izin gerekebilir.

Uygulama izni ayarlarınızı görüntülemek için, **Ayarlar** uygulamasını başlatın ve **Uygulamalar** üzerine dokununuz. Bir uygulama seçin ve **İzinler** üzerine dokununuz. Uygulamanın izinler listesini görüntüleyebilir ve izinlerini değiştirebilirsiniz.

Uygulamanın izin ayarlarını izin kategorisine göre görüntülemek ya da değiştirmek için, **Ayarlar** uygulamasını başlatın ve **Uygulamalar** → ⋮ → **İzin yöneticisi** üzerine dokununuz. Bir öğe ve bir uygulama seçin.



Uygulamalara izin vermezseniz, uygulamaların temel özellikleri düzgün çalışmayabilir.

Finder

Cihazda hızlı şekilde içerik arayın.

- 1 Uygulamalar ekranında, **Ara** üzerine dokunun. Alternatif olarak, bildirim panelini açıp ekranı aşağı kaydırdıktan sonra **Q** üzerine de dokunabilirsiniz.

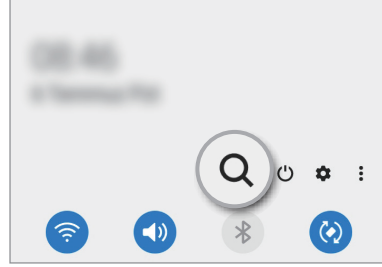
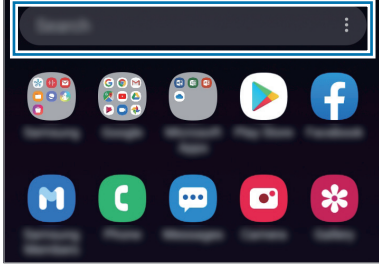

- 2 Bir anahtar sözcük girin.

Cihazınızdaki uygulamalar ve içerikler aranır.



Klavyenizden **Q** üzerine dokunursanız daha fazla içerik arayabilirsiniz.

Telefon

Tanıtım

Sesli ve görüntülü aramalar yapın veya bunları yanıtlayın.

Arama yapma

- 1 **Telefon** uygulamasını başlatın ve **Klavye** üzerine dokunun.
- 2 Bir telefon numarası girin.
- 3  üzerine dokunarak bir sesli arama yapın veya  üzerine dokunarak bir görüntülü arama yapın.

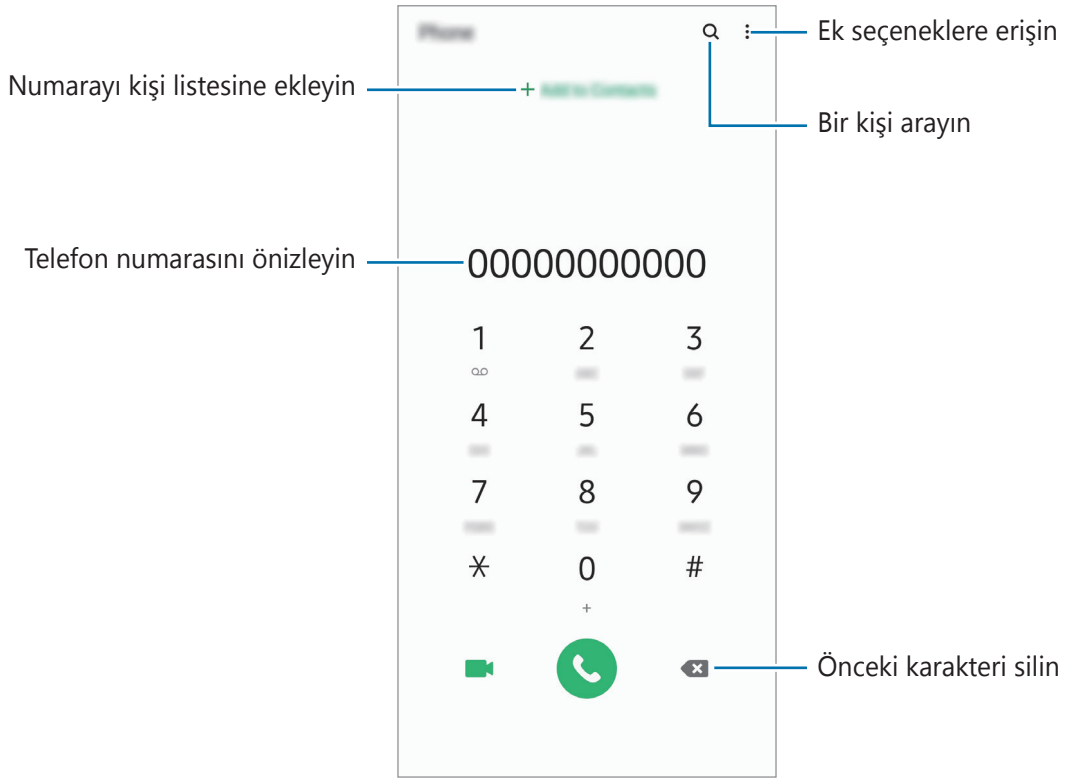

Arama kayıtlarından veya kişi listelerinden arama yapma

Telefon uygulamasını başlatın, **Kayıt** ya da **Kişiler** üzerine dokununuz ve ardından bir kişi veya telefon numarası üzerinde sağa doğru kaydırarak arama yapın.

Bu özellik devre dışıysa **Ayarlar** uygulamasını başlatın, **Gelişmiş özellikler** → **Hareketler ve işaretler** üzerine dokununuz ve ardından **Aramak veya mesaj göndermek için kilit** tuşuna dokunarak bu işlevi etkinleştirin.

Hızlı aramayı kullanma

Aramaları hızlıca gerçekleştirmek için hızlı arama numarasını ayarlayın.

Hızlı arama için bir numara ayarlamak üzere **Telefon** uygulamasını başlatın, **Klavye** ya da **Kişiler** → **⋮** → **Hızlı arama numaraları** üzerine dokununuz, hızlı arama numarasını seçin ve ardından bir telefon numarası ekleyin.

Bir arama yapmak için, tuş takımından bir hızlı arama numarasına uzun dokununuz. 10 ve sonrasındaki hızlı arama numaraları için, numaranın ilk hanelerinin üzerine dokununuz ve sonra son haneye uzun dokununuz.

Örneğin **123**'ü bir hızlı arama numarası olarak ayarlarsanız, **1**, **2**'nin üzerine dokununuz ve sonra **3**'e uzun dokununuz.

Kilitli ekrandan arama yapma

Kilitli ekranda, **G** ögesini dairenin dışına sürükleyin.

Uluslararası arama yapma

- 1** **Telefon** uygulamasını başlatın ve **Klavye** üzerine dokununuz.
- 2** + işareti görününceye kadar **0** üzerine uzun dokununuz.
- 3** Ülke kodunu, alan kodunu ve telefon numarasını girin ve ardından **☎** üzerine dokununuz.

Arama alma



Aramayı cevaplama

Bir arama geldiğinde,  ögesini büyük dairenin dışına sürükleyin.

Arama reddetme

Bir arama geldiğinde,  ögesini büyük dairenin dışına sürükleyin.

Gelen aramayı reddederken mesaj göndermek için **Mesaj gönder** çubuğunu yukarı sürükleyin ve göndermek için bir mesaj seçin.

Çeşitli reddetme mesajları oluşturmak için, **Telefon** uygulamasını başlatın,  → **Ayarlar** → **Hızlı reddetme mesajları** üzerine dokunun, bir mesaj girin ve  üzerine dokunun.

Cevapsız aramalar

Eğer bir aramayı cevaplamazsanız, durum çubuğunda  simgesi belirir. Bildirimler panelini açarak cevapsız aramalar listesini görüntüleyin. Alternatif olarak, **Telefon** uygulamasını başlatın ve cevapsız aramaları görüntülemek için **Kayıt** üzerine dokunun.

Telefon numaralarının engellenmesi

Engelli listenize eklenen belirli numaralardan gelen aramaları engelleyin.

1 **Telefon** uygulamasını başlatın ve  → **Ayarlar** → **Numaraları engelle** üzerine dokunun.

2 **Kayıt** veya **Rehber** üzerine dokunun, kişileri ya da telefon numaralarını seçin ve **Tamam** üzerine dokunun.

Manuel olarak numara girmek için **Telefon numarası ekle** üzerine dokunun, bir telefon numarası girin ve  üzerine dokunun.

Engellediğiniz numaralar sizinle iletişim kurmak istediğinde, herhangi bir bildirim almazsınız. Aramalar, engellenen arama günlüğüne kaydedilir.





Arayan numarasını göstermeyen kişilerden gelen aramaları da engelleyebilirsiniz. Bu özelliği etkinleştirmek için **Bilinmeyen arayanları engelle** tuşuna dokunun.

Aramalar esnasındaki seçenekler

Bir sesli arama sırasında

Aşağıdaki eylemler yapılabilir:



-  : Ek seçeneklere erişin.
- **Arama ekle:** İkinci bir arama yapın. İlk arama beklemeye alınır. İkinci aramayı sonlandırdığınızda, ilk arama devam ettirilir.
- **Aramayı beklet:** Bir aramayı bekletin.
- **Bluetooth:** Cihaza bağlıysa Bluetooth kulaklığa geçin.
- **Hoparlör:** Hoparlörü etkinleştirin veya devre dışı bırakın. Hoparlörü kullanırken cihazı kulaklarınızın uzağında tutun.
- **Sessiz:** Mikrofonu kapatın, böylece karşı taraf sizi duyamaz.
- **Tuş takımı / Gizle:** Tuş takımını açın ya da kapatın.
-  : Mevcut aramayı sonlandırır.

Bir video araması sırasında

Ekrana dokunarak aşağıdaki seçenekleri kullanın:



Görüntülü arama özelliği bölgeye veya servis sağlayıcısına bağlı olarak farklılık gösterebilir.

-  : Ek seçeneklere erişin.
- **Kamera:** Kamerayı kapatın, böylece karşı taraf sizi göremez.
- **Değiştir:** Ön ve arka kamera arasında geçiş yapın.
-  : Mevcut aramayı sonlandırır.
- **Sessiz:** Mikrofonu kapatın, böylece karşı taraf sizi duyamaz.
- **Hoparlör:** Hoparlörü etkinleştirin veya devre dışı bırakın. Hoparlörü kullanırken cihazı kulaklarınızın uzağında tutun.

Kişiler

Tanıtım

Yeni kişiler oluşturun veya cihazdaki kişileri yönetin.

Kişi ekleme

Yeni kişi oluşturma

- 1 **Kişiler** uygulamasını başlatın ve **+** üzerine dokunun.
- 2 Kayıt yerini seçin.
- 3 İletişim bilgisini girin.

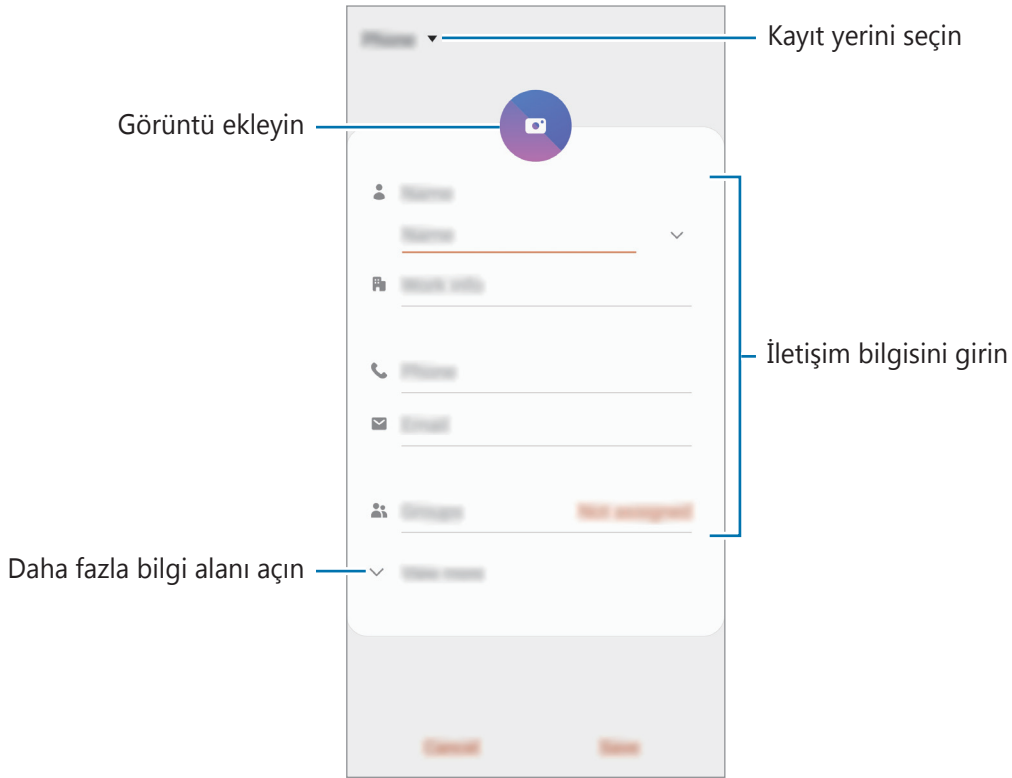

Seçilen kayıt yerine bağlı olarak, kaydedebileceğiniz bilgi türleri farklılık gösterebilir.

- 4 **Kaydet** üzerine dokunun.

Kişileri içeri aktarma

Diğer kayıt yerlerindeki kişileri içeri aktararak cihazınıza ekleyin.

- 1 **Kişiler** uygulamasını başlatın ve  → **Kişileri yönet** → **Kişileri içe veya dışa aktarın** → **İçeri aktar** üzerine dokununuz.
- 2 İçe aktarılacak kişilerin bulunduğu kayıt yerini seçin.
- 3 İçe aktarılacak VCF dosyalarını veya kişileri seçip **Tamam** üzerine dokununuz.
- 4 Kişilerin kaydedileceği kayıt yerini seçip **İçeri aktar** üzerine dokununuz.

Kişileri web hesaplarınızla senkronize etme

Cihazınızdaki kişileri, web hesaplarınıza (örneğin, Samsung account'unuz) kaydedilmiş çevrimiçi kişilerle senkronize edin.

- 1 **Ayarlar** uygulamasını başlatın, **Hesaplar ve yedekleme** → **Hesaplar** üzerine dokununuz ve senkronize edilecek hesabı seçin.
- 2 **Hesabı eşitle** üzerine ve **Kişiler** tuşunun üzerine dokunarak etkinleştirin.
Samsung account için,  → **Eşitleme ayarları** üzerine ve **Kişiler** anahtarına dokunarak bunu etkinleştirin.





Kişi arama

Kişiler uygulamasını başlatın.

Aşağıdaki arama yöntemlerinden birini kullanın:

- Kişiler listesinde yukarı veya aşağı kaydırın.
- Kişiler listesinin sağ tarafında bir parmağınızı endeks boyunca sürükleyerek hızlı bir şekilde kaydırın.
- Kişiler listesinin en üstündeki  üzerine dokununuz ve arama kriterini girin.

Kişiyi dokununuz. Ardından aşağıdaki eylemlerden birini gerçekleştirin:

-  : Favori kişilere ekleyin.
-  /  : Bir sesli veya görüntülü arama yapın.
-  : Bir mesaj yazın.
-  : Bir e-posta yazın.

Kişileri paylaşma

Çeşitli paylaşım seçeneklerini kullanarak kişilerinizi başkalarıyla paylaşabilirsiniz.

- 1 **Kişiler** uygulamasını başlatın ve  → **Paylaşım aç** üzerine dokununuz.
- 2 Kişileri seçip **Paylaşım aç** üzerine dokununuz.
- 3 Bir paylaşım yöntemi seçin.

Gruplar oluşturma

Aile veya arkadaşlar gibi gruplar ekleyebilir ve de kişileri gruplara göre yönetebilirsiniz.

- 1 **Kişiler** uygulamasını başlatın ve  → **Gruplar** → **Grup oluştur** üzerine dokununuz.
- 2 Bir grup adı girin.
Bir grup zil sesi oluşturmak için **Grup zil sesi** üzerine dokunup bir zil sesi seçin.
- 3 **Üye ekle** üzerine dokununuz, gruba eklenecek kişileri seçin ve sonra **Tamam** üzerine dokununuz.
- 4 **Kaydet** üzerine dokununuz.

Yinelenen kişileri birleştirme

Kişileri diğer kayıt yerlerinden içe aktardığınızda veya kişileri diğer hesaplarla senkronize ettiğinizde, kişi listenizde yinelenen kişiler bulunabilir. Kişi listenizi daha düzenli bir hale getirmek için yinelenen kişileri birleştirin.

- 1 **Kişiler** uygulamasını başlatın ve  → **Kişileri yönet** → **Kişileri birleştir** üzerine dokununuz.
- 2 Kişileri işaretleyin ve **Birleştir** üzerine dokununuz.

Kişileri silme

- 1 **Kişiler** uygulamasını başlatın ve  → **Sil** üzerine dokununuz.
- 2 Kişileri seçip **Sil** üzerine dokununuz.

Kişileri tek tek silmek için kişi listesini açın ve kişilerden birine dokununuz. Ardından  → **Sil** üzerine dokununuz.

Mesajlar

Tanıtım

Mesajları görüşmeye göre gönder ve görüntüle.

Mesaj gönderme



- Dolaşımında iken mesaj göndermek için ek ücret ödemeniz gerekebilir.
- Bu cihaz Türkçe karakterlerin tamamını ihtiva eden ETSI TS 123.038 V8.0.0 ve ETSI TS 123.040 V8.1.0 teknik özelliklerine uygundur.

1 **Mesajlar** uygulamasını başlatın ve  üzerine dokununuz.

2 Alıcıları ekleyin ve bir mesaj girin.

Kaydedip sesli mesaj göndermek için  üzerine uzun dokununuz, mesajınızı söyleyin ve ardından parmağınızı bırakın. Kaydetme simgesi yalnızca mesaj giriş alanı boşsa görüntülenir.

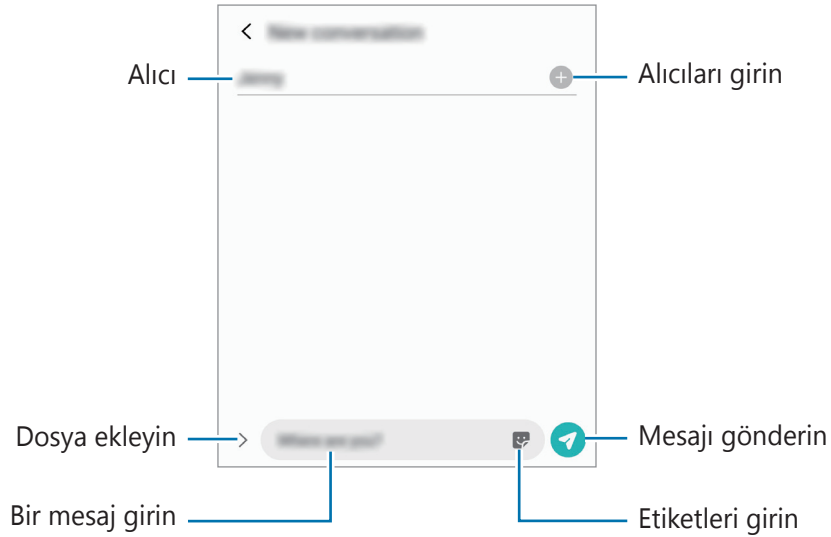

3 Mesaj göndermek için  üzerine dokununuz.

Mesajları görüntüleme

Mesajlar kişi bazında mesaj dizininde gruplanır.





Dolaşımında iken mesaj almak için ek ücret ödemeniz gerekebilir.

- 1 **Mesajlar** uygulamasını başlatın ve **Görüşmeler** üzerine dokununuz.
- 2 Mesajlar listesinde bir kişi ya da telefon numarası seçin.
 - Mesajı yanıtlamak için mesaj giriş alanına dokunup bir mesaj girin, ardından  üzerine dokununuz.
 - Yazı tipi boyutunu ayarlamak için iki parmağınızı birbirinden ayırın veya parmaklarınızı kısın.

İstenmeyen mesajların engellenmesi

Engelli listenize eklenen belirli numaralardan gelen mesajları engelleyin.

- 1 **Mesajlar** uygulamasını başlatın ve  → **Ayarlar** → **Numaraları ve mesajları engelle** → **Numaraları engelle** üzerine dokununuz.
- 2 **Görüşmeler** üzerine dokununuz ve bir kişi ya da telefon numarası seçin. Ya da **Rehber** üzerine dokununuz, kişileri seçin ve ardından **Tamam** üzerine dokununuz.
Manuel olarak numara girmek için **Telefon numarası gir** altına bir telefon numarası girin ve  üzerine dokununuz.

Mesaj bildirimlerini ayarlama

Bildirim sesi, görüntüleme seçenekleri ve daha başka değişiklikler yapabilirsiniz.

- 1 **Mesajlar** uygulamasını başlatın,  → **Ayarlar** → **Bildirimler** üzerine dokununuz ve ardından tuşa dokunarak bu işlevi etkinleştirin.
- 2 Bildirim ayarlarını değiştirin.

Bir mesaj hatırlatması ayarlama

Kontrol edilmemiş bildirimleriniz olup olmadığından haberdar olmak için belirli bir aralığa sahip bir uyarı ayarlayabilirsiniz. Bu özellik etkinleştirilmemişse, **Ayarlar** uygulamasını başlatın, **Erişilebilirlik** → **Gelişmiş ayarlar** → **Bildirim hatırlatıcıları** üzerine dokunun ve ardından tuşa dokunarak bu işlevi etkinleştirin.

Mesajları silme

- 1 **Mesajlar** uygulamasını başlatın ve **Görüşmeler** üzerine dokunun.
- 2 Mesajlar listesinde bir kişi ya da telefon numarası seçin.
- 3 Mesaja uzun dokunun ve **Sil** ögesine dokunun.
Birden fazla mesajı silmek için silmek istediğiniz mesajları işaretleyin.
- 4 **Sil** üzerine dokunun.

İnternet

Tanıtım

İnternette gezinerek bilgi arayın ve yer işaretlerinize ekleyerek kolaylıkla favori internet sayfalarınıza erişin.

Web sayfalarını tarama

- 1 **İnternet** uygulamasını başlatın.
- 2 Adres alanına dokunun.
- 3 Web adresini veya bir anahtar sözcüğü girin ve ardından **Git** üzerine dokunun.

Araç çubuklarını görüntülemek için parmağınızı ekranda hafifçe aşağı doğru sürükleyin. Hızla sekmeler arasında gidip gelmek için adres alanı üzerinde sola veya sağa kaydırın.



Gizli modu kullanma

Gizli modda, açık sekmeleri, yer imlerini ve kayıtlı sayfaları ayrı ayrı yönetebilirsiniz. Gizli modu şifre ve biyometrik verilerinizi kullanarak kilitleyebilirsiniz.

Gizli modu etkinleştirme

Ekranın en alt kısmındaki araç çubuğunda  → **Gizli modu aç** üzerine dokununuz. Eğer bu özelliği ilk kez kullanıyorsanız, gizli mod için bir şifre kullanıp kullanılmayacağını ayarlayın. Gizli modda, cihaz araç çubuklarının rengini değiştirecektir.



Gizli modda, ekran görüntüsü yakalama gibi bazı özellikleri kullanamazsınız.

Güvenlik ayarlarını değiştirme

Şifrenizi veya kilit yöntemini değiştirebilirsiniz.

☰ → **Ayarlar** → **Gizlilik ve güvenlik** → **Gizli mod ayarları** → **Şifreyi değiştir** üzerine dokununuz. Kayıtlı biyometrik verilerinizi şifre ile birlikte kilit yöntemi olarak kullanmak için, **Biometrik** altındaki ayarlar tuşunun üzerine dokunarak etkinleştirin.

Gizli modu devre dışı bırakma

Ekranın en alt kısmındaki araç çubuğunda  → **Gizli modu kapat** üzerine dokununuz.



E-posta

E-posta hesaplarını ayarlama



E-posta'yı ilk kez açarken bir e-posta hesabı oluşturun.

- 1 **E-posta** uygulamasını başlatın.
- 2 Listedeki bir e-posta hizmeti seçin veya **Diğer** üzerine dokununuz.
- 3 Kurulumu tamamlamak için ekrandaki talimatları uygulayın.

Başka bir e-posta hesabı oluşturmak için ☰ →  → **Hesap ekle** üzerine dokununuz.

Birden fazla e-posta hesabınız varsa, bir tanesini varsayılan hesap olarak ayarlayabilirsiniz. ☰ →  →  → **Varsayılan hesap ayarla** üzerine dokununuz.

E-posta gönderme



- 1 Bir e-posta oluşturmak için  üzerine dokununuz.
- 2 Alıcıları ekleyin ve konu başlığı ve metni girin.
- 3 E-posta göndermek için  üzerine dokununuz.

E-posta okuma

E-posta açık olduğunda, cihaz otomatik olarak yeni e-posta'lar alacaktır. E-postaları manuel olarak almak için, e-posta listesinin en üstünden aşağı doğru kaydırma yapın.

Okumak için ekrandaki bir e-posta üzerine dokununuz.



Eğer e-posta senkronizasyonu devre dışı bırakılmışsa, yeni e-postalar alınamaz. E-posta senkronizasyonunu etkinleştirmek için  →  → hesap adınız üzerine dokununuz ve ardından **E-postaları eşitle** üzerine dokunarak bu işlevi etkinleştirin.

Kamera

Tanıtım

Çeşitli modları ve ayarları kullanarak fotoğraf ve video çekin.

Kamera etiketi

- Diğer kişilerin fotoğraflarını veya videolarını izinlerini almadan çekmeyin.
- Kanunen yasaklanmış fotoğrafları veya videoları çekmeyin.
- Diğer kişilerin gizliliğini ihlal edebileceğiniz yerlerde fotoğraf veya video çekmeyin.

Kamerayı Başlatma

Kamera'yı başlatmak için aşağıdaki yöntemleri kullanın:

- **Kamera** uygulamasını başlatın.
- Güç tuşuna hızlı bir şekilde iki kez basın.
- Kilitli ekranda,  ögesini dairenin dışına sürükleyin.



- Bazı yöntemler bölgeye veya servis sağlayıcısına bağlı olarak kullanılamayabilir.
- Ekran kilidi yöntemi ayarlandığında **Kamera** uygulaması kilit ekranından başlatılırsa veya ekran kapalıysa bazı kamera özellikleri kullanılamaz.
- Çektiğiniz fotoğraflar bulanık görünüyorsa kamera merceğini temizleyip tekrar deneyin.

Fotoğraf çekme

1 Kameranın odaklanacağı yerde önizleme ekranında görüntüye dokunun.

- Yaklaştırmak için iki parmağınızı ekranda birbirinden ayırın, uzaklaştırmak için ise parmaklarınızı yakınlaştırın. Yakınlaştırma özelliği yalnızca arka kamera aktifken kullanılabilir.
- Fotoğrafların parlaklığını ayarlamak için, ekrana dokunun. Ayar çubuğu belirdiğinde, ayar çubuğunu **+** veya **-** yönünde sürükleyin.

2 Bir fotoğraf çekmek için **○** üzerine dokunun.

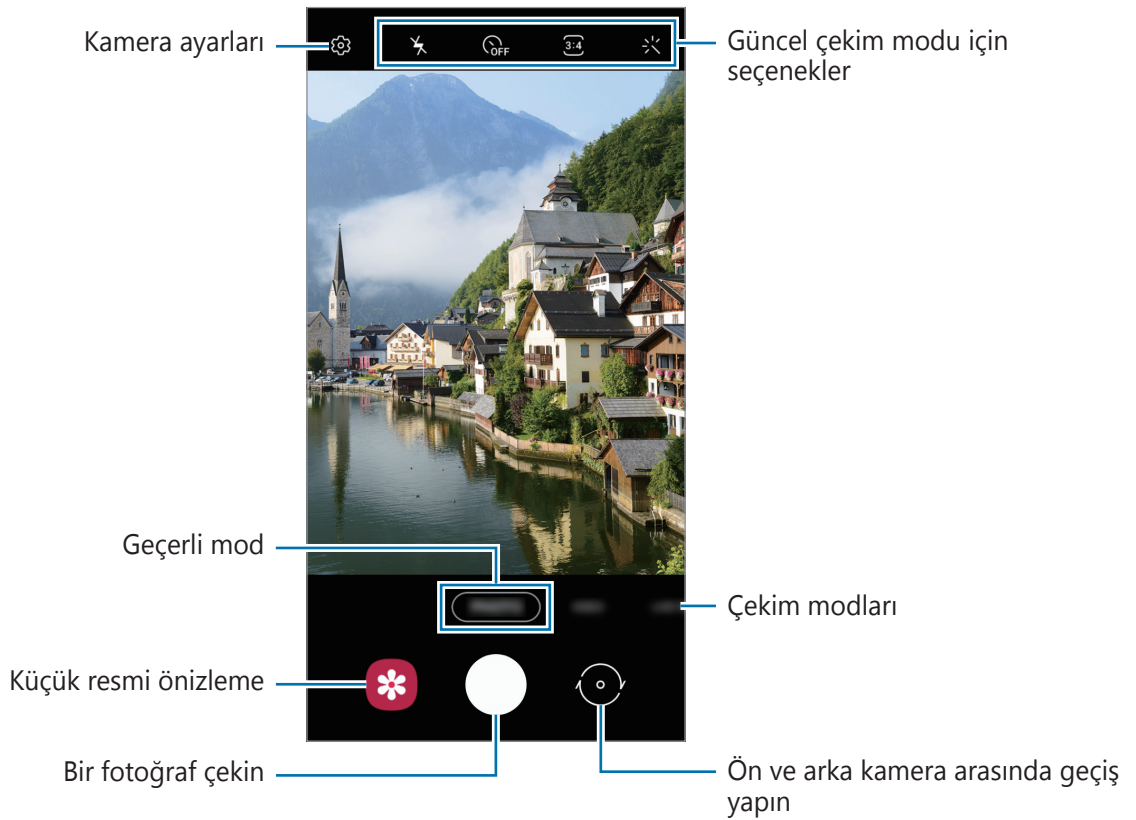

- Önizleme ekranı çekim modu ve hangi kameranın kullanıldığına göre değişebilir.
- Kamera kullanılmadığında otomatik olarak kapanır.
- Lensin hasarlı veya kirli olmadığından emin olun. Aksi halde cihaz, yüksek çözünürlük gerektiren bazı modlarda doğru çalışmayabilir.
- Cihazınızın kamerası geniş açılı bir lense sahiptir. Geniş açılı fotoğraflarda veya videolarda küçük bozulmalar oluşabilir ve cihazın performans sorunu olduğunu göstermez.

Çekim modlarını uygulama

Çekim modunu değiştirmek için çekim modları listesini sola veya sağa sürükleyin ya da önizleme ekranında sola veya sağa kaydırın.

İstediğiniz bir çekim modunu seçin.



Fotoğraf modu

Kamera, kolayca fotoğraf yakalamak için çevrede bulunan subjelere göre çekim seçeneklerini otomatik olarak ayarlar.

Fotoğraf çekmek için, çekim modları listesinde **FOTOĞRAF** ve  üzerine dokununuz.

Selfie çekme

Ön kamera ile otoportre çekebilirsiniz.

- 1 Önizleme ekranında, otoportreler için ön kameraya geçmek amacıyla parmağınızı yukarı veya aşağı kaydırın veya  üzerine dokununuz.
- 2 Ön kamera merceğine bakın.
- 3 Bir fotoğraf çekmek için  üzerine dokununuz.

Filtre ve diğer güzellik efektlerini uygulama

Fotoğraf çekmeden önce filtre efekti uygulayabilir ya da cilt renk tonu veya yüz şekli gibi yüz özelliklerini değiştirebilirsiniz.

- 1 Önizleme ekranında,  üzerine dokununuz.
- 2 Filtre efekti ya da güzellik efektlerinden seçiminizi yapın ve fotoğraf çekin.



Odak (AF) ve pozlamanın (AE) kilitlemesi

Subjelerdeki veya ışık kaynaklarındaki değişikliklere göre kameranın otomatik olarak ayarlama yapmasını önlemek için odağı veya pozlamayı belirli bir alana kilitleyebilirsiniz.

Odak alanına uzun dokununuz, AF/AE karesi alan üzerinde gözükür ve odak ile poz ayarı kilitletir. Bu ayar fotoğraf çekiminden sonra bile kilitli kalmaya devam eder.

Video modu

Kamera, kolayca video kaydetmek için çevrede bulunan subjelere göre çekim seçeneklerini otomatik olarak ayarlar.

- 1 Çekim modları listesinde, **VIDEO** üzerine dokunun.
- 2 Video kaydetmek için  üzerine dokunun.
 - Kayıt sırasında videodan bir görüntü yakalamak için  üzerine dokunun.
 - Bir video kaydederken odağı değiştirmek için odaklanmak istediğiniz yere dokunun. Otomatik odaklanma modunu kullanmak istiyorsanız odağın manuel olarak ayarlanmasını iptal etmek için **AF** üzerine dokunun.
- 3 Video kaydını durdurmak için  simgesi üzerine dokunun.

Canlı odak modu

Kamera, arka planın bulanık ancak subjenin net bir şekilde görüldüğü fotoğraflar çekimlerine olanak sağlar.



- Bu özelliği yeterli ışık bulunan yerlerde kullanın.
- Arka planı bulanıklaştırma özelliği aşağıdaki durumlarda tam olarak uygulanamayabilir:
 - Cihaz veya subje hareket ederse.
 - Subje ince veya saydamsa.
 - Subje arka planla benzer renkteyse.
 - Subje veya arka plan düzse.

Canlı odak özelliğini kullanarak öne çıkan portreler çekme

- 1 Çekim modları listesinde, **CANLI ODAK** üzerine dokunun.
- 2 Arka plan bulanıklaştırma çubuğunu sola veya sağa sürükleyin ve bulanıklık derecesini ayarlayın.
- 3 **Hazır** önizleme ekranında belirlediğinde, fotoğraf çekmek için ögesine dokunun.

Arka plan bulanıklaştırma çubuğu



Gece modu

Flaşı kullanmadan düşük ışık şartlarında fotoğraf çekin. Bir tripod kullanarak daha parlak ve sabit sonuçlar elde edebilirsiniz.

- 1 Çekim modları listesinde **DAHA FAZLA** → **GECE** üzerine dokunun.
- 2 üzerine dokunun ve çekim tamamlanana kadar cihazınızı sabit tutun.

Panorama modu

Panorama modunu kullanarak bir dizi fotoğraf çekin ve ardından geniş bir sahne oluşturmak için bunları birleştirin.



Panorama modunu kullanarak en iyi çekimleri almak için aşağıdaki ipuçlarını izleyin:

- Kamerayı yavaşça bir yönde hareket ettirin.
- Görüntüyü kameranın vizöründe çerçeve içerisinde tutun. Önizleme görüntüsü kılavuz çerçevenin dışındaysa veya cihazı hareket ettirmiyorsanız, cihaz fotoğraf çekmeyi otomatik olarak durduracaktır.
- Boş gökyüzü veya düz bir duvar gibi belirsiz arka planların fotoğrafını çekmekten kaçının.

1 Çekim modları listesinde, **DAHA FAZLA** → **PANORAMA** üzerine dokununuz.

2 üzerine dokununuz ve cihazı yavaşça bir yönde hareket ettirin.

3 Fotoğraf çekmeyi durdurmak için üzerine dokununuz.

Pro modu

Pozlama değeri ve ISO değeri gibi çeşitli çekim seçeneklerini manuel olarak ayarlayarak fotoğraflar yakalayın.

Çekim modları listesinde **DAHA FAZLA** → **PRO** üzerine dokununuz. Seçenekleri belirleyin ve ayarları özelleştirin, ardından fotoğraf çekmek için 'nın üzerine dokununuz.

Kullanılabilir seçenekler

- : Bir ISO değeri seçin. Bu, kameranın ışık hassaslığını kontrol eder. Düşük değerler durağan veya iyi aydınlatılmış subjeler içindir. Yüksek değerler hızlı hareket eden veya zayıf aydınlatılmış subjeler içindir. Ancak, yüksek ISO ayarları fotoğraflarda gürültü oluşturabilir.
- : Uygun bir beyaz dengesi seçin, böylece görüntülerde gerçeğe yakın renk aralığı elde edilir. Renk sıcaklığını ayarlayabilirsiniz.
- : Pozlama değerini değiştirin. Bu, kamera sensörünün ne kadar ışığa gerek duyduğunu belirler. Düşük ışık koşulları için daha yüksek poz kullanın.

Pozlama alanını ve odaklama alanını ayırma

Pozlama alanını ve odaklama alanını ayırabilirsiniz.

Önizleme ekranı üzerine dokunup bekleyin. AF/AE çerçevesi ekranda belirecek. Çerçeveyi odak alanı ile pozlama alanını ayırmak istediğiniz yere sürükleyin.



Spor modu

Koşan bir kişi veya hareket eden bir evcil hayvan gibi hızlı hareket eden subjelerin daha net fotoğraflarını çekin.

Çekim modları listesinde **DAHA FAZLA** → **SPOR** üzerine dokunun.

Geniş selfie modu

Fotoğrafa daha fazla kişi eklemek ve herkesin fotoğrafta çıkması için geniş bir otoportre çekin.

1 Çekim modları listesinde, **DAHA FAZLA** → **GENİŞ SELFİE** üzerine dokunun.

2 Ön kamera merceğine bakın.

3 Bir fotoğraf çekmek için  üzerine dokunun.

Alternatif olarak, avuç içinizi ön kameraya gösterin. Avuç içinizi tanıdıktan sonra, geri sayım zamanlayıcı görünecektir. Zamanı geldiğinde, cihaz bir fotoğraf çekecektir.

- 4 Geniş bir otoportre çekmek için cihazı yavaşça sağa ve sola ya da tam tersi yöne döndürün. Beyaz çerçevenin vizör penceresinin her bir ucuna her gitmesiyle cihaz daha fazla fotoğraf çekecektir.



- Beyaz çerçevenin vizör penceresinin içinde kaldığından emin olun.
- Geniş açılı selfie yaparken subjeler hareketsiz kalmalıdır.
- Önizleme ekranında gösterilen görüntünün üst ve alt parçaları çekim koşullarına bağlı olarak fotoğraftan kesilmiş olabilir.

Art arda çekim modu

Hareketli subjelerin bir seri fotoğrafını çekmenizi sağlar.

Çekim modları listesinde, **DAHA FAZLA** → **ART ARDA ÇEKİM** üzerine dokununuz.

Sürekli olarak birkaç fotoğraf çekmek için tuşuna dokunup tutunuz.

Kamera ayarlarını özelleştirme

Güncel çekim modu için seçenekler

Önizleme ekranında aşağıdaki seçenekleri kullanınız.





Mevcut seçenekler çekim moduna bağlı olarak farklılık gösterebilir.

-  : Flaşı etkinleştirin veya devre dışı bırakın.



Flaş gözlerinize yakın olarak kullanmayınız. Flaş gözlere yakın olarak kullanılırsa, geçici görme kaybına veya gözlerde hasara neden olabilir.

-  : Kamera otomatik olarak bir fotoğraf çekmeden önceki gecikmenin uzunluğunu seçiniz.
-  : Fotoğraflar için en boy oranı seçiniz.

- 🌟 : Filtre efekti ya da güzellik efektleri uygulayın.
- 9:16 : Videolar için en boy oranı seçin.
- 📍 : Bir ölçekleme yöntemi seçin. Bu, ışık değerlerinin nasıl hesaplandığını belirler. 📍 **Orta-ağırlıklı** ögesi çekimin pozlamasını hesaplamak için çekimin orta kısmındaki ışığı kullanır. [📍] **Spot** ögesi çekimin pozlamasını hesaplamak için çekimin orta alanında yoğunlaşmış bir alana gelen ışığı kullanır. [📍] **Matris** tüm sahneyi ortalar.

Kamera ayarları

Önizleme ekranında, ⚙️ üzerine dokununuz. Bazı seçenekler, çekim moduna bağlı olarak kullanılamayabilir.

Fotoğraflar

- **Arka fotoğraf boyutu:** Arka kamerayla çekmek istediğiniz fotoğraflar için bir çözünürlük seçin. Daha yüksek bir çözünürlük kullanarak daha yüksek kaliteli fotoğraflar çekebilirsiniz, ancak bu fotoğraflar hafızada daha fazla yer kaplayacaktır.
- **Ön fotoğraf boyutu:** Ön kamerayla çekmek istediğiniz fotoğraflar için bir çözünürlük seçin. Daha yüksek bir çözünürlük kullanarak daha yüksek kaliteli fotoğraflar çekebilirsiniz, ancak bu fotoğraflar hafızada daha fazla yer kaplayacaktır.



Videolar

- **Arka video boyutu:** Arka kamerayla çekmek istediğiniz videolar için bir çözünürlük seçin. Daha yüksek çözünürlüğün kullanılması videoların daha kaliteli olmasını sağlar ancak hafızada daha fazla yer kaplarlar.
- **Ön video boyutu:** Ön kamerayla çekmek istediğiniz videolar için bir çözünürlük seçin. Daha yüksek çözünürlüğün kullanılması videoların daha kaliteli olmasını sağlar ancak hafızada daha fazla yer kaplarlar.
- **Yüksek verimli video:** Yüksek Verimli Video Codec (HEVC) biçiminde videolar kaydedin. Cihazın belleğini korumak HEVC videolarınız sıkıştırılmış dosyalar olarak kaydedilir.



HEVC videolarını başka cihazlarda oynatamaz ya da çevrimiçi olarak paylaşamazsınız.

Kullanışlı özellikler

- **HDR (zengin ton):** Zengin renklerle fotoğraf çekin ve aydınlık veya karanlık ortamlarda bile ayrıntıları yakalayın.
- **Foto. öznlendiği şekilde (Selfie):** Cihazı, fotoğrafların ön kamerayla çekildiğinde önizleme ekranında görüldüğü gibi, döndürmeden kaydedileceği şekilde ayarlayın.
- **Matris çizgileri:** Subjeleri seçerken kompozisyona yardım etmek için vizör kılavuzlarını gösterir.
- **Konum etiketleri:** Fotoğrafa bir GPS konum etiketi yerleştirin.
 -  GPS sinyal gücü; bina araları, deniz seviyesinin altında olan alanlar veya kötü hava koşulları gibi sinyalin kesildiği durumlarda düşebilir.
 - Bunları İnternet'e yüklediğinizde konumunuz fotoğraflarınızda görünecektir. Bundan kaçınmak için, konum etiketi ayarını devre dışı bırakın.
- **Çekim yöntemleri:** Fotoğraf çekmek veya video kaydetmek için ek çekim yöntemleri seçin.
- **Depolama konumu:** Depolamak istediğiniz hafıza konumunu seçin. Bu özellik, bir hafıza kartı taktığınızda ekrana gelecektir.
- **Hızlı başlat:** Cihazı, Güç tuşuna hızlıca iki kez basıldığında kamerayı başlatacak şekilde ayarlayın.
 -  Bu özellik bölgeye veya servis sağlayıcısına bağlı olarak kullanılamayabilir.
- **Hızlı inceleme:** Fotoğrafları çektikten sonra fotoğrafları göstermek için cihazı ayarlayın.
- **Fabrika ayarlarına dön:** Kamera ayarlarını sıfırlayın.
- **Bize ulaşın:** Sorular sorun ve sık sorulan soruları görün.
- **Kamera hakkında:** Kamera sürümünü ve yasal bilgileri görüntüleyin.

Galeri

Tanıtım

Cihazınızda depolanan fotoğrafları ve videoları görüntüleyin. Ayrıca, görüntüleri ve videoları albüme göre yönetebilir veya hikayeler oluşturabilirsiniz.

Fotoğrafları görüntüleme

1 **Galeri** uygulamasını başlatın ve **Fotoğraflar** üzerine dokunun.

2 Bir fotoğrafı seçin.

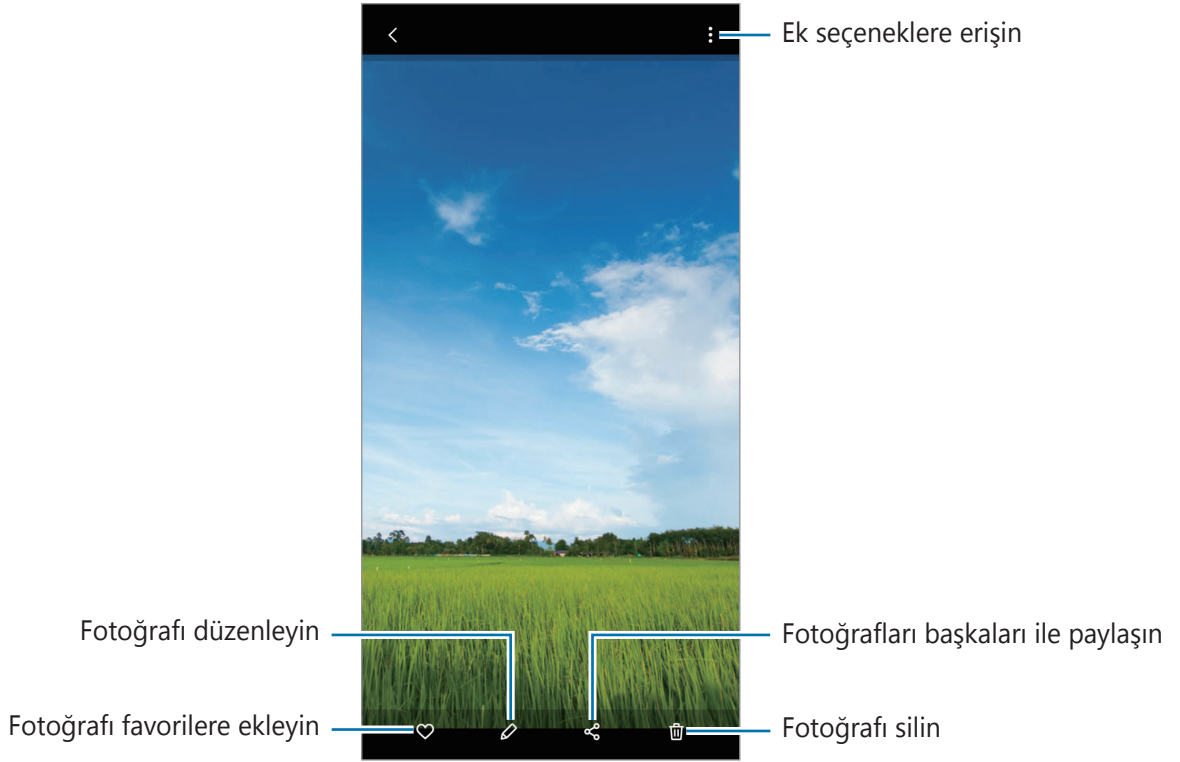

Birden fazla görüntüden animasyonlu bir GIF veya kolaj oluşturabilirsiniz. Listede **→** **GIF oluştur**, veya **Kolaj oluştur** ögesine dokunun ve ardından görselleri seçin.

Görüntüleri arama

Galeri uygulamasını başlatın ve görüntüleri türler ya da konumlar gibi kategorilere göre sıralanmış olarak görüntülemek için **Q** üzerine dokunun.

Görüntüleri anahtar sözcük girerek aramak için arama alanı üzerine dokunun.

Videoları görüntüleme

- 1 **Galeri** uygulamasını başlatın ve **Fotoğraflar** üzerine dokunun.
- 2 Oynatılacak videoyu seçin.
- 3 Videoyu oynatmak için **Videoyu oynat** üzerine dokunun.

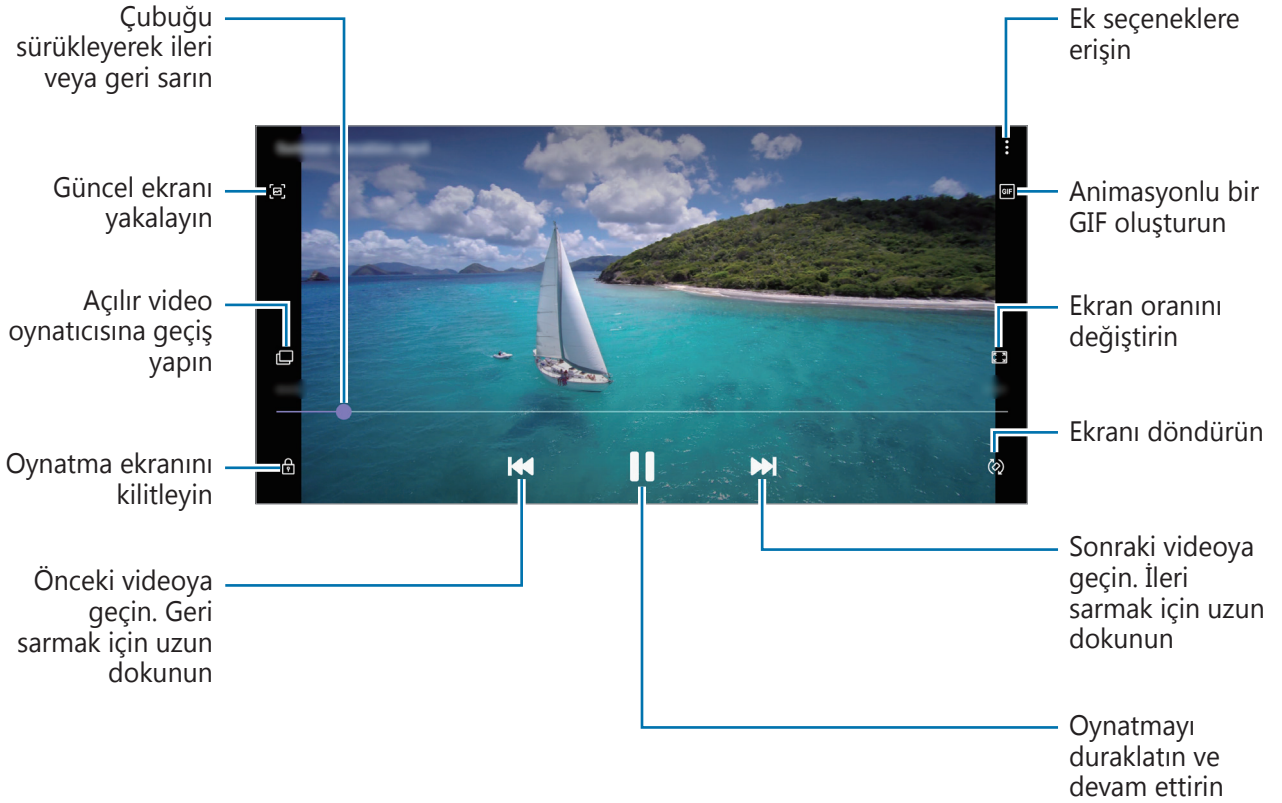

Parmağınızı oynatma ekranının sol tarafında yukarı aşağı sürükleyerek parlaklığı ayarlayın veya parmağınızı oynatma ekranının sağ tarafında yukarı aşağı sürükleyerek ses seviyesini ayarlayın. İleri veya geriye sarmak için parmağınızı, oynatma ekranında sola veya sağa doğru sürükleyin.

Albümleri görüntüleme

Görsellerinizi ve videolarınızı, klasörlere veya albümlere göre düzenlenmiş şekilde görüntüleyebilirsiniz.

Galeri uygulamasını başlatın, **Albümler** üzerine dokunun ve albümlerden birini seçin.

Albümleri gizleme

Albümleri gizleyebilirsiniz.



Kamera ve **Ekran görüntüleri** albümleri gibi varsayılan olarak oluşturulan albümleri gizleyemezsiniz.

- 1 **Galeri** uygulamasını başlatın ve **Albümler** üzerine dokunun.
- 2 **:** → **Albümleri gizle/göster** üzerine dokunun.
- 3 Gizlemek istediğiniz albümün tuşunun üzerine dokunun.

Hikayeleri görüntüleme

Görüntü ve videoları yakaladığınızda veya kaydettiğinizde, cihaz bunların tarih ve konum etiketlerini okur, görüntü ve videoları sıralar ve ardından hikayeler oluşturur. Hikayelerin otomatik olarak oluşturulması için birden fazla görüntü ve video yakalamanız veya kaydetmeniz gerekir.

Galeri uygulamasını başlatın, **Hikayeler** üzerine dokunun ve bir hikaye seçin.

Hikaye oluşturma

Çeşitli temaları olan hikayeler oluşturun.

- 1 **Galeri** uygulamasını başlatın ve **Hikayeler** üzerine dokunun.
- 2 **:** → **Hikaye oluştur** üzerine dokunun.
- 3 Hikayenin başlığını girip **Oluştur** üzerine dokunun.
- 4 Hikayede yer alacak görüntüleri veya videoları işaretleyip **Tamamlandı** üzerine dokunun.

Bir hikayeye görüntü veya video eklemek için hikayeyi seçip **:** → **Ekle** üzerine dokunun.

Bir hikayedeki görüntüleri veya videoları çıkarmak için hikayeyi seçin, **:** → **Düzenle** üzerine dokunun, kaldırılacak görüntüleri veya videoları işaretleyin ve ardından **Hikayeden kaldır** üzerine dokunun.

Hikayeleri silme

- 1 **Galeri** uygulamasını başlatın ve **Hikayeler** üzerine dokunun.
- 2 Silinecek hikayeye uzun dokunun ve ardından **Sil** üzerine dokunun.

Fotoğrafları ve videoları senkronize etme

Galeri uygulamanızı bulutla senkronize ettiğinizde, çektiğiniz fotoğraflar ve videolar da buluta kaydedilir. Bulutta kayıtlı görüntüleri ve videoları **Galeri** uygulamanızda ve diğer cihazlarda görüntüleyebilirsiniz.

Galeri uygulamasını başlatıp  → **Ayarlar** → **Cloud eşitleme** adımlarını izleyin, ardından senkronizasyonu tamamlamak için ekrandaki talimatları izleyin. **Galeri** uygulaması ve bulut senkronize edilir.



Samsung account'unuzu Microsoft hesabınızla bağladığınızda, bulut depolama alanı olarak Microsoft OneDrive'ı ayarlayabilirsiniz.

Görüntüleri veya videoları silme

- 1 **Galeri** uygulamasını başlatın.
- 2 Silmek için bir görüntü veya video seçin.
Birden çok dosya silmek için, listeden silmek istediğiniz dosyaya uzun dokunun ve silinecek diğer dosyaları işaretleyin.
- 3  ya da **Sil** üzerine dokunun.

Geri dönüşüm kutusu özelliğini kullanma

Silinen görüntüleri ve videoları geri dönüşüm kutusunda tutabilirsiniz. Bu dosyalar, belirli bir süre sonra silinir.

Galeri uygulamasını başlatın,  → **Ayarlar** üzerine dokunun ve ardından **Çöp kutusu** tuşuna dokunarak bu işlevi etkinleştirin.

Geri dönüşüm kutusundaki dosyaları görüntülemek için **Galeri** uygulamasını başlatın ve  → **Çöp kutusu** üzerine dokunun.

Çoklu pencere

Tanıtım

Çoklu pencere, bölmeli bir ekranda aynı anda iki uygulama çalıştırmanıza izin verir. Ayrıca açılır pencerelerde aynı anda birden fazla uygulama çalıştırabilirsiniz.



Bazı uygulamalar bu özelliği desteklemeyebilir.

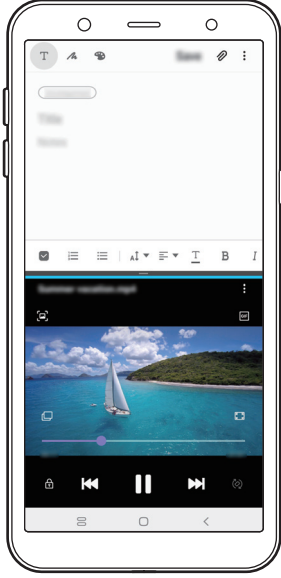

Bölünmüş ekran görünümü

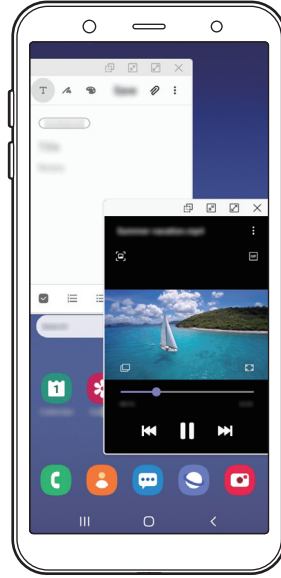

Açılır pencere görünümü

Bölünmüş ekran görünümü

- 1 Yakın zamanda kullanılan uygulamaları açmak için Son Uygulamalar tuşuna dokunun.
- 2 Parmağınızı sola veya sağa kaydırın, uygulama simgelerinden birine dokunun ve ardından **Bölünmüş ekran görünümünde aç** üzerine dokunun.
Seçili uygulama, üst pencerede başlayacaktır.
- 3 Alt pencerede, başlatmak için başka bir uygulama seçmek üzere parmağınızı sola veya sağa kaydırın.
Son uygulamalar listesinde yer almayan uygulamaları başlatmak için Ana ekran tuşuna veya Geri tuşuna dokunun ve bir uygulama seçin.

Pencere boyutunu ayarlama

Çubuğu uygulama pencereleri arasında yukarı veya aşağı sürükleyerek pencerelerin boyutunu ayarlayın.

Uygulama pencereleri arasındaki çubuğu ekranın en üst veya en alt kenarına sürüklediğinizde, pencere ekranı kaplar.

Açılır pencere görünümü

- 1 Yakın zamanda kullanılan uygulamaları açmak için Son Uygulamalar tuşuna dokunun.
- 2 Parmağınızı sola veya sağa kaydırın, uygulama simgelerinden birine dokunun ve ardından **Açılır pencere görünümünde aç** üzerine dokunun.
Uygulama ekranı bir açılır pencerede görünecektir.

Açılır pencereleri taşıma

Bir açılır pencereyi taşımak için pencerenin araç çubuğuna dokunun ve yeni bir konuma sürükleyin.

Samsung Health

Tanıtım

Samsung Health, sağlığını ve zindeliğinizi yönetmenize yardımcı olur. Sağlık ve zindelik hedefleri belirleyin, ilerlemenizi kontrol edin ve genel sağlığınızın kaydını takip edin. Ayrıca, adım sayısı kayıtlarınızı diğer Samsung Health kullanıcılarıyla karşılaştırabilir, arkadaşlarınızla rekabet edebilir ve sağlıkla ilgili ipuçlarını görüntüleyebilirsiniz.

Samsung Health'i Kullanma

Samsung Health uygulamasını başlatın. Bu uygulamayı ilk kez başlatırken veya bir veri sıfırlamadan sonra yeniden çalıştırırken, kurulumu sonlandırmak için ekrandaki talimatları izleyin.



Bazı özellikler bölgeye bağlı olarak kullanılamayabilir.

Samsung Health anasayfa ekranına öge eklemek için, takip edilenler listesinin altında bulunan **Ögeleri yönet** üzerine dokunun ve eklemek istediğiniz ögelerde **+** üzerine dokunun.





Adımlar

Cihaz, attığınız adım sayısını sayar ve katedilen mesafeyi ölçer.

Samsung Health ana ekranında, adım sayısı takipçisine dokunun.



- Adım takip uygulaması adımlarınızı izlerken ve ardından adım sayımını gösterirken kısa bir gecikme yaşayabilirsiniz. Hedefinize ulaştığınızı gösteren açılır bir pencereden önce kısa bir gecikme meydana gelebilir.
- Bir araba ya da tren ile seyahat ederken adım takip uygulamasını kullanıyorsanız, titreşim adım sayınızı etkileyebilir.
- Bildirim panelinden geçerli adımlarınızı kontrol edebilirsiniz. Bildirimleri kapatmak için Samsung Health ana ekranında,  →  → **Bildirimler** üzerine dokunun ve ardından devre dışı bırakmak için **Kategoriler** altında **Adım** tuşu üzerine dokunun. Alternatif olarak, bildirim panelini açın, bildirim üzerine dokunup bekleyin, ardından devre dışı bırakmak için tuşun üzerine dokunun.

Samsung Members

Samsung Members, müşterilere destek hizmetleri (örneğin, cihaz sorunlarının tanınması) sunar ve kullanıcıların sorular ve hata raporları göndermesine olanak sağlar. Ayrıca, Galaxy kullanıcıları topluluğundaki diğer kişilerle bilgi paylaşabilir veya en yeni Galaxy haberlerini ve ipuçlarını görebilirsiniz. **Samsung Members**, cihazınızı kullanırken karşılaşılabileceğiniz sorunları çözenize yardımcı olabilir.

Samsung Notes

Klavyeden metin girerek veya ekrana elle yazarak veya çizim yaparak notlar oluşturabilirsiniz. Notlarınıza görüntü veya ses kaydı da ekleyebilirsiniz.

Notları oluşturma

- 1 **Samsung Notes** uygulamasını başlatın ve **+** dokununuz.
- 2 Ekranın üstündeki araç çubuğunda bir giriş yöntemi seçin ve bir not oluşturun.

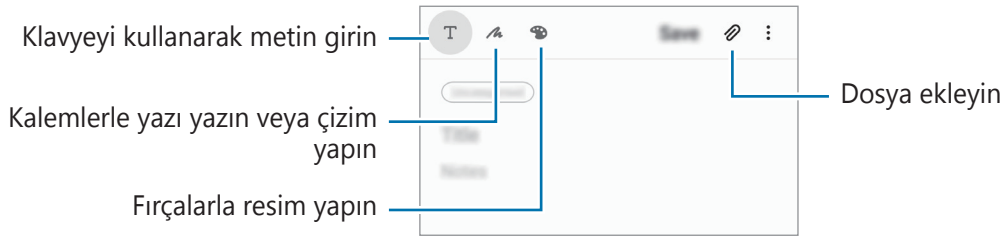

- 3 Notu oluşturmayı tamamladığınızda **Kaydet** üzerine dokununuz.

Not silme

- 1 **Samsung Notes** uygulamasını başlatın.
- 2 Bir notu silmek için nota uzun dokununuz.
Birden fazla notu silmek için, silmek istediğiniz notları işaretleyin.
- 3 **Sil** üzerine dokununuz.

Takvim

Planlayıcınızdaki yaklaşan etkinlikleri ve hatırlatıcıları girerek planınızı yönetin.

Etkinlikleri oluşturma

1 **Takvim** uygulamasını başlatın, **+** üzerine dokunun veya bir tarihe iki kez dokunun. Eğer etkinlikler veya görevler daha önceden tarihe kaydedilmişse, tarihe dokunun ve **+** üzerine dokunun.

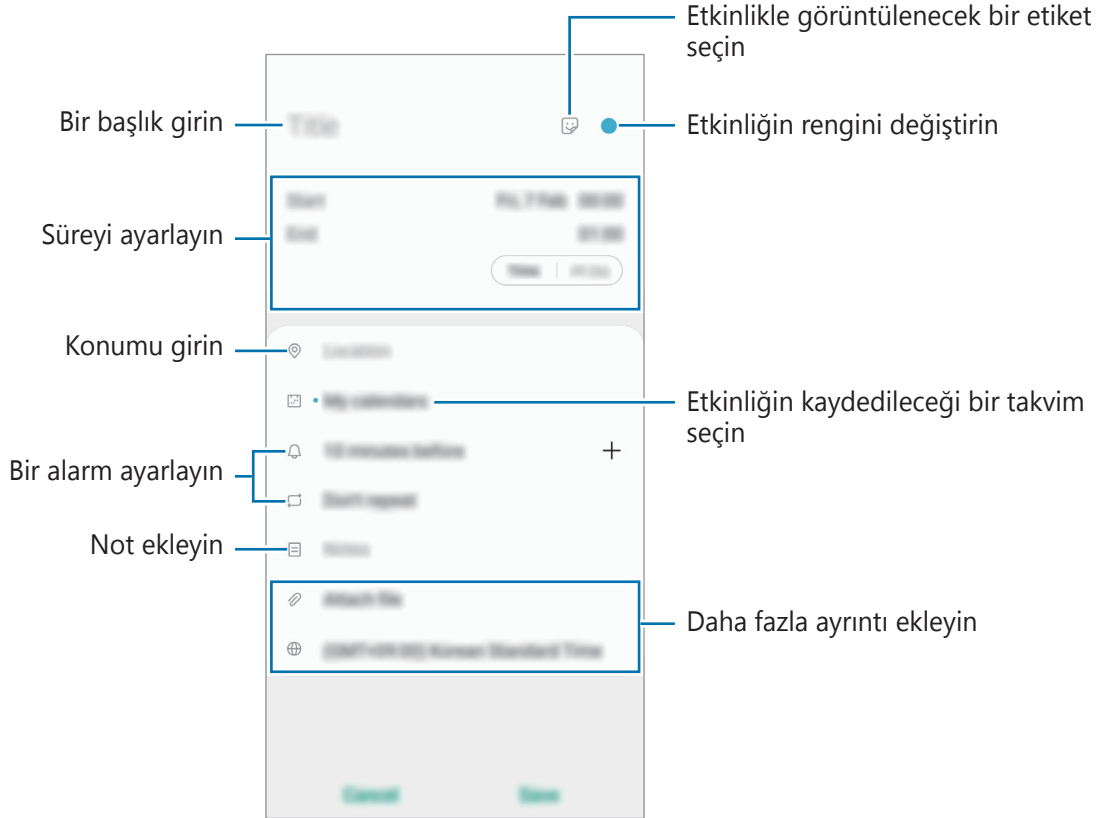

2 Etkinlik detaylarını girin.



3 Etkinliği kaydetmek için **Kaydet** üzerine dokununuz.

Etkinlikleri hesaplarınızla senkronize etme

- 1 **Ayarlar** uygulamasını başlatın, **Hesaplar ve yedekleme** → **Hesaplar** üzerine dokunun ve ardından senkronize edilecek hesabı seçin.
- 2 **Hesabı eşitle** üzerine ve **Takvim** tuşunun üzerine dokunarak etkinleştirin.
Samsung account için,  → **Eşitleme ayarları** üzerine ve **Takvim** anahtarına dokunarak bunu etkinleştirin.

Senkronize edilecek hesapları eklemek için **Takvim** uygulamasını başlatın ve  →  → **Yeni hesap ekle** üzerine dokunun. Ardından, senkronize edeceğiniz bir hesap seçin ve oturum açın. Bir hesap eklendiğinde, hesap adının yanında mavi bir daire görünür.

Reminder

Yapılacaklar programlamak veya içeriği daha sonra görüntülemek için hatırlatıcılar oluşturun. Her hatırlatıcı için önceden ayarlanan saatte ve konumda bildirimler alırsınız.



- Daha doğru bildirimler almak için bir Wi-Fi ağına veya mobil ağa bağlanın.
- Bu özelliği tamamen kullanmak için Samsung account'ınızla oturum açmanız gereklidir.
- Konum hatırlatıcıları kullanmak için GPS özelliğinin etkinleştirilmiş olması gerekir.

Hatırlatıcıyı başlatma

Takvim uygulamasını başlatın ve  → **Reminder** üzerine dokunun. Reminder ekranı açılır ve Reminder uygulamasının simgesi () Uygulamalar ekranına eklenir.

Hatırlatıcı oluşturma

Çeşitli yöntemler ile hatırlatıcılar oluşturun. Belli bir zaman veya yer ayarı ile bir hatırlatıcı oluşturduysanız, Hatırlatıcı sizi uyaracaktır. Aynı zamanda tek bir hatırlatma veya web sayfası adresi gibi çeşitli içerikleri kaydedebilir ve daha sonra görüntüleyebilirsiniz.

Örneğin 'Eve gittiğinizde çiçekleri sulamanız' konusunda sizi uyarması için bir hatırlatıcı oluşturun.

- 1 **Reminder** uygulamasını başlatın.
- 2 **Bir hatırlatıcı yazın** veya **+** üzerine dokunun ve "Çiçekleri sula" ifadesini girin.
- 3 **Yer** → **Bir yer seç** üzerine dokunun ve evin konumunu ayarlayın.
- 4 **Buraya ulaştığımda** → **Tamamlandı** üzerine dokunun.
- 5 Hatırlatıcıyı kaydetmek için **Kaydet** üzerine dokunun.
Eve ulaştığınızda "Çiçekleri sula" bildirimini görüntülenir.

Hatırlatıcıları tamamlama

İhtiyaç duymadığınız hatırlatıcıları tamamlandı olarak işaretleyin.

Hatırlatıcılar listesinde, hatırlatıcılardan birini seçip **Tamamla** üzerine dokunun.

Hatırlatıcıları geri yükleme

Tamamlanan hatırlatıcıları geri yükleyebilirsiniz.

- 1 Hatırlatıcılar listesinde, **:** → **Tamamlanan** → **Düzenle** üzerine dokunun.
- 2 Geri yüklenecek öğeleri işaretleyin ve **Gri ykle** üzerine dokunun.
Hatırlatıcılar, hatırlatıcılar listesine eklenir ve önceden ayarlanan zamanlarda size hatırlatma yapılıır.

Hatırlatıcıları silme

Bir hatırlatıcıyı silmek için hatırlatıcıyı seçin ve **Sil** üzerine dokunun. Birden fazla hatırlatıcıyı silmek için hatırlatıcılardan birine uzun dokunun, silinecek hatırlatıcıları işaretleyin ve ardından **Sil** üzerine dokunun.

Radyo

Radyo uygulamasını başlatın.

Bu uygulamayı kullanmadan önce radyo anteni olarak çalışan bir kulaklık bağlamanız gerekir.



- Bu uygulama, bölgeye veya servis sağlayıcısına bağlı olarak kullanılamayabilir.
- İlk kez çalıştırdığınızda FM radyosu mevcut istasyonları otomatik olarak tarar ve kaydeder.

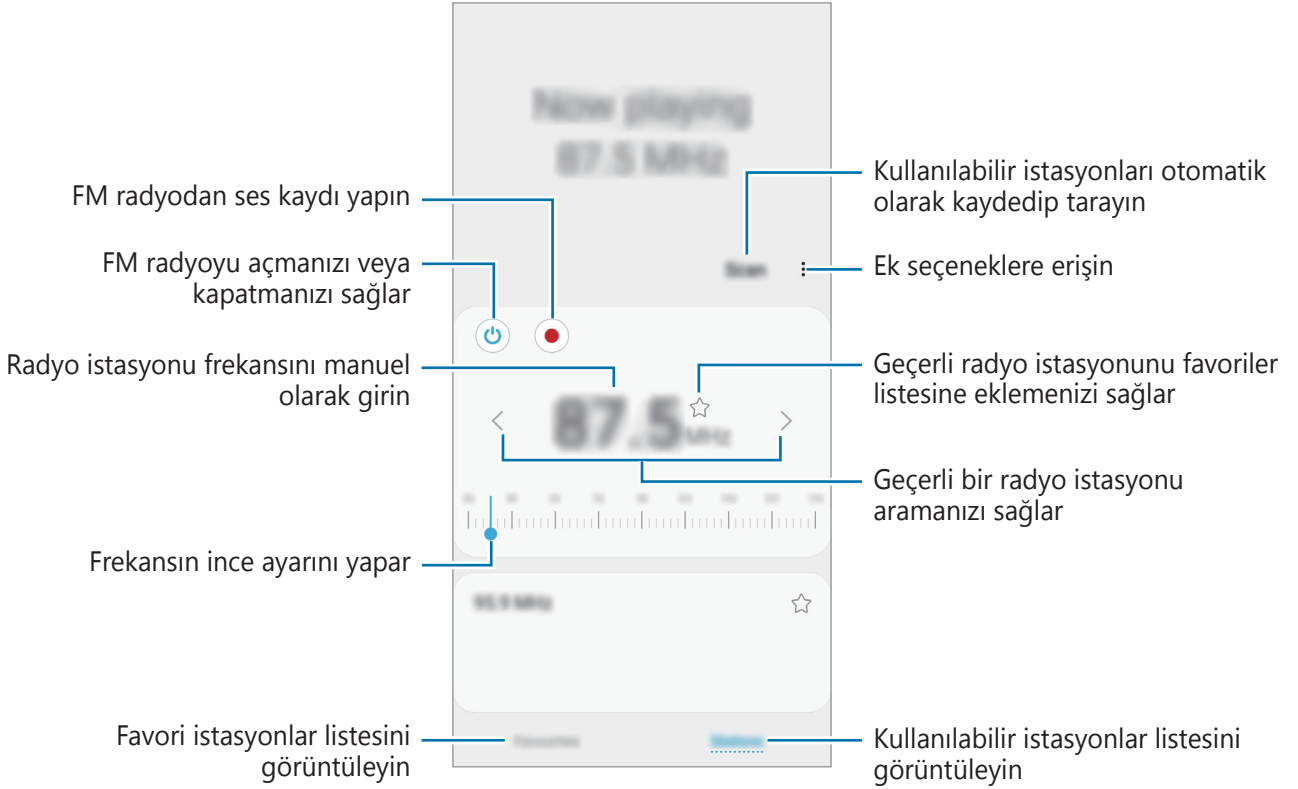

Hoparlörden çalma

Radyoyu bağlı bir kulaklık yerine hoparlörden dinleyebilirsiniz.



☰ → **Hoparlör üzerinden oynat** üzerine dokunun.

Ses Kaydedici

Tanıtım

Sesli notları kaydetmek veya oynatmak için bu uygulamayı kullanın.

Ses kaydı yapma

- 1 **Ses Kaydedici** uygulamasını başlatın.
- 2 Kayıt işlemini başlatmak için  üzerine dokunun. Mikrofona doğru konuşun.
 - Kayıt işlemini duraklatmak için  üzerine dokunun.
 - Bir ses kaydı yaparken, **YER İMi** üzerine dokunarak bir yer imi ekleyin.
- 3 Kayıt işlemini sonlandırmak için  üzerine dokunun.
- 4 Dosya adını girip **Kaydet** üzerine dokunun.

Dosyalarım

Cihazda veya Cloud depolama hizmetleri gibi diğer konumlarda kayıtlı çeşitli dosyalara erişin ve yönetin.

Dosyalarım uygulamasını başlatın.

Tüm depolardaki dosyaları görüntüleyin.

Gereksiz verileri belirlemek ve cihazın depolama alanında yer açmak için **Depolamayı analiz et**'ne dokunun.

Dosyaları ya da klasörleri aramak için  üzerine dokunun.





Saat

Alarm ayarlayın, dünyanın dört bir yanındaki şehirlerde saatin kaç olduğuna bakın, bir etkinlik planlayın veya belli bir süre ayarlayın.

Hesap Makinesi

Basit veya karmaşık hesaplamalar gerçekleştirin.

Hesap Makinesi uygulamasını başlatın.

-  : Hesaplama geçmişini görüntüleyin. Geçmişini temizlemek için **Geçmişini temizle** seçeneğine basın. Hesaplama geçmişi panelini kapatmak için  üzerine dokununuz.
-  : Birim dönüştürme aracını kullanın. Alan, uzunluk veya sıcaklık gibi çeşitli değerleri başka birimlere dönüştürebilirsiniz.
-  : Bilimsel hesap makinesini kullanın.

Game Launcher

Tanıtım

Game Launcher **Play Store** ve **Galaxy Store**'dan indirilen oyunlarınızı kolay erişim için tek bir yerde toplar. Oyunları daha kolay oynamak için cihazı oyun moduna ayarlayabilirsiniz.

Game Launcher Kullanma

1 **Game Launcher** uygulamasını başlatın.



Game Launcher görünmüyorsa özelliği etkinleştirmek için **Ayarlar** uygulamasını başlatın, **Gelişmiş özellikler** üzerine dokununuz ve ardından **Game Launcher** tuşuna dokununuz.

2 Kütüphane panelini yukarı doğru sürükleyin ve oyuna dokununuz.



Play Store ve **Galaxy Store**'dan indirilen oyunlar Game Launcher ekranında otomatik olarak gösterilecektir. Oyunlarınızı göremiyorsanız, Kütüphane panelini yukarı doğru sürükleyin ve  → **Uygulamaları ekle** üzerine dokununuz.

Bir oyunu Game Launcher'dan kaldırma

Kütüphane panelini yukarı doğru sürükleyin, dokunun ve bırakmayın, ve ardından **Game Launcher'dan kaldır** üzerine dokunun.

Performans modunu değiştirme

Oyun performans modunu değiştirebilirsiniz.

Game Launcher uygulamasını başlatın,  → **Oyun performansı** → **Oyun performansı** ögesine dokunun ve ardından istediğiniz modu seçin.

- **Performansa odaklanır:** Bu, oyun oynarken size mümkün olan en iyi performansı sunmaya odaklanır.
- **Dengeli:** Bu, performansı ve pil kullanım süresini dengeler.
- **Güç tasarrufna odaklanır:** Bu, oyun oynarken pil tasarrufu sağlar.



Pil gücü verimi oyundan oyuna farklılık gösterebilir.

Game Booster



Tanıtım

Game Booster, oyunları daha iyi bir ortamda oynamanıza yardımcı olur ve Game Booster panelindeki yararlı seçenekleri kullanmanıza olanak verir.

Game Booster'ı Kullanma

Oyun oynarken Game Booster panelini açmak için navigasyon çubuğunda  üzerine dokunun. Navigasyon çubuğu gizliyse, çubuğun görünmesi için ekran alt kısmından yukarıya doğru sürükleyin. Navigasyon çubuğunu **Tam ekran hareketleri** kullanmak üzere ayarladıysanız bildirim panelini açıp **Game Booster'ı açmak için dokunun.** üzerine dokunun.



- Navigasyon çubuğu **Tam ekran hareketleri** ayarlanmışken Game Booster panelini navigasyon çubuğundan açmak üzere ayar yapabilirsiniz. Game Booster panelinde **Oyun sırasında engelleme** üzerine dokunun ve etkinleştirmek için **Tam ekran hareketleri** tuşuna dokunun.
- Kullanılabilir seçenekler oyuna bağlı olarak değişebilir.
-  : Game Booster ayarlarını yapılandırın.
- **Sıcaklık izleme / Hafıza izleme**: Cihazın aşırı ısınmasını önlemek ve belleği daha iyi yönetmek üzere arka plandaki uygulamaları durdurmak için cihazı, ayarları otomatik olarak yapılandıracak şekilde ayarlayın.
- **Oyun sırasında engelleme**: Oyunlar sırasında bazı özellikleri kilitleme.
- **Navigasyon tuşu kilidi**: Navigasyon çubuğundaki tuşları gizleyin. Tuşları görüntülemek için navigasyon çubuğundaki  üzerine dokunun.
- **Ekran dokunma kilidi**: Oyun oynanırken dokunmatik ekranı kilitleyin. Dokunmatik ekranın kilidini açmak için kilit ekranını herhangi bir yöne sürükleyin.
- **Ekran alıntısı**: Ekran görüntüleri yakalayın.
- **Kayıt**: Oyun oturumlarınızı kaydedin. Kaydetmeyi durdurmak için navigasyon çubuğundaki  üzerine dokunun.

Oyun oynarken uygulamaları açılır pencerede açma

Oyun oynarken uygulamaları açılır pencerede açabilirsiniz.

 üzerine dokunun ve uygulama listesinden bir uygulama seçin.

Uygulamaları düzenlemek için  üzerine dokunun.

Bixby Home

Bixby Home ekranında Bixby'nin kullanma düzenlerinizi ve rutininizi analiz ederek tavsiye ettiği hizmetleri ve sağladığı bilgileri görüntüleyebilirsiniz.



- Daha fazla içerik görmek için bir Wi-Fi ağına veya mobil ağa bağlanın.
- Bu özelliği tamamen kullanmak için Samsung account'ınızla oturum açmanız gereklidir.

Bixby Home ekranını açma

1 Ana ekranda sağa kaydırın.

Bixby Home ekranı görünecektir.

Bu özelliği ilk kez kullanırken veya verileri sıfırladıktan sonra yeniden kullanırken, kurulumu tamamlamak için ekrandaki talimatları izleyin.

2 Önerilen içeriği görüntülemek için yukarı veya aşağı kaydırın.

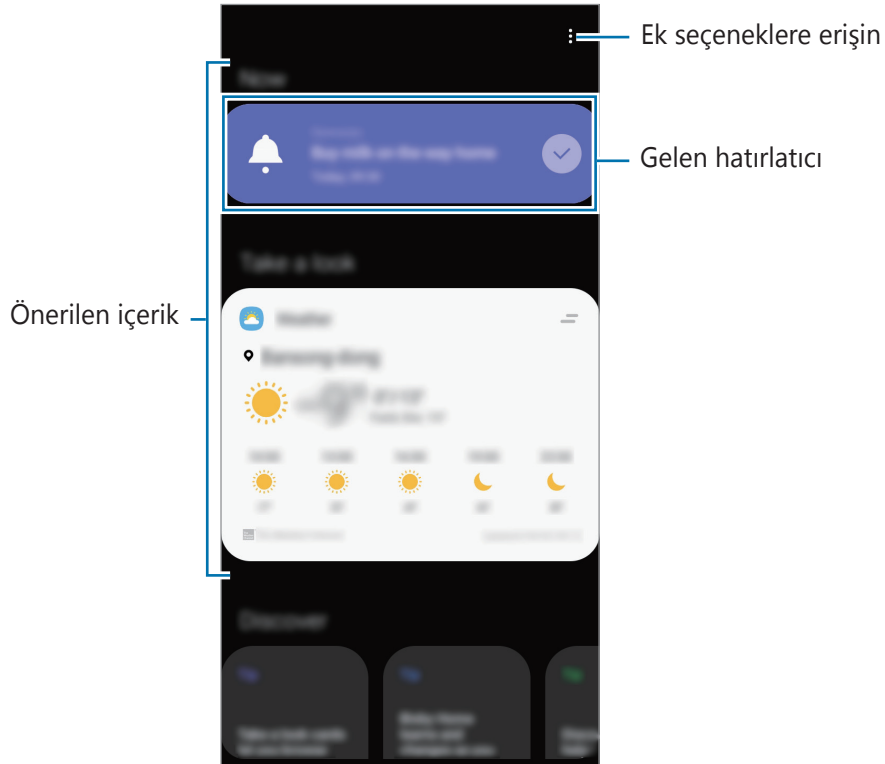

3 Bixby Home'u kapatmak için ekranda sola kaydırın veya Geri tuşuna dokununuz.

Samsung Kids

Tanıtım

Cihazı kullanan çocukların belirli uygulamalara erişimini sınırlayabilir, kullanım süreleri belirleyebilir ve ayarları yapılandırarak onlar için eğlenceli ve güvenli bir ortam sunabilirsiniz.

Samsung Kids'i kullanma

Bildirim panelini açın, bildirim panelinin üzerinde parmağınızı aşağı kaydırın ve ardından etkinleştirmek için  (**Samsung Kids**) üzerine dokununuz.

Samsung Kids uygulamasını ilk kez kullanırken veya verileri sıfırladıktan sonra yeniden kullanırken, kurulumu tamamlamak için ekrandaki talimatları izleyin.

Samsung Kids ekranında, kullanmak istediğiniz uygulamayı seçin.



Önceden ayarlanmış ekran kilidi yönteminiz ya da oluşturduğunuz PIN, **Ebeveyn denetimi** özelliğini etkinleştirmek veya Samsung Kids'i kapatmak için kullanılır.

Ebeveyn denetimi özelliklerini kullanma

Samsung Kids ayarlarını yapılandırabilir ve kullanım geçmişini görüntüleyebilirsiniz.

Samsung Kids ekranında  → **Ebeveyn denetimi** üzerine dokununuz ve kilit açma kodunuzu girin.

Samsung Kids'i kapatma

Samsung Kids'i kapatmak için Geri tuşuna dokununuz veya  → **Samsung Kids'i kapat** üzerine dokununuz ve kilit açma kodunuzu girin.

SmartThings

Tanıtım

Akıllı gereçleri ve Nesnelerin İnterneti (IoT) ürünlerini akıllı telefonunuzla kontrol edebilir ve yönetebilirsiniz.



- SmartThings'i kullanmak için akıllı telefonunuzun ve diğer cihazlarınızın bir Wi-Fi ağına veya mobil ağa bağlı olması gerekir. Bu SmartThings'i tamamen kullanmak için Samsung account'unuzla oturum açmanız gereklidir.
- Bağlayabileceğiniz cihazlar, bölgeye veya servis sağlayıcısına bağlı olarak değişebilir. Kullanılabilir özellikler, bağlı cihaza bağlı olarak farklılık gösterebilir.
- Bağlı cihazların kendi hataları veya kusurları, Samsung garantisi kapsamında değildir. Bağlı cihazlar üzerinde hatalar veya kusurlar oluştuğunda cihazın imalatçısı ile irtibata geçin.

Yakındaki cihazlarla bağlantı kurma

Yakınılardaki cihazlarla (örneğin, Bluetooth kulaklıklar) kolay ve hızlı bir şekilde bağlantı kurun.



Bağlanan cihazların türüne veya paylaşım yöntemine bağlı olarak bağlantı yöntemleri farklılık gösterebilir.

- 1 **SmartThings** uygulamasını başlatın.
- 2 **Cihaz ekle** üzerine veya **+** → **Cihaz** üzerine dokununuz.
- 3 **Yakında tara**'ya dokununuz.
- 4 Listedeki bir cihaz seçin ve ekrandaki talimatları takip ederek bu cihaza bağlanın.

Ev aletlerini, TV'leri ve IoT ürünlerini kullanma

Akıllı ev aletlerinizin, televizyonlarınızın ve IoT ürünlerinizin durumunu akıllı telefonunuzun ekranından görüntüleyin. Cihazları konuma göre gruplandırabilir ve cihazları kolay ve kullanışlı bir şekilde kontrol etmek için kurallar ekleyebilirsiniz.

Cihazları bağlama

- 1 **SmartThings** uygulamasını başlatın.
- 2 **Cihaz ekle** üzerine veya **+** → **Cihaz** üzerine dokununuz.
- 3 Bir cihaz tipi seçin.
Ya da **Yakında tara** veya cihaz aramak için **Q** üzerine dokununuz.
- 4 Cihazları bağlamak için ekrandaki talimatları uygulayınız.

Bağlı cihazları görüntüleme ve kontrol etme



Cihazları görüntüleyebilir ve kontrol edebilirsiniz. Örneğin, buzdolabınızın içindekileri kontrol edebilir ya da televizyonun ses seviyesini ayarlayabilirsiniz.

- 1 **SmartThings** uygulamasını başlatın.
Bağlı cihazların listesi görüntülenir.
- 2 Listedeki cihazların durumunu görüntüleyin.
Cihazları kontrol etmek için bir cihaz seçin. Seçili cihaz ile tedarik edilen cihaz kontrol birimi indirildiğinde cihazı kontrol edebilirsiniz.

Konumlara göre cihaz ve senaryo ekleme

Konumlara göre cihazlar ekleyin, aynı konumdaki cihazların listesini görüntüleyin ve bunları kontrol edin. Ayrıca, birden fazla cihazı aynı anda kontrol etmek için konuma senaryo de ekleyebilirsiniz.

Konum ekleme





- 1 **SmartThings** uygulamasını başlatın ve  →  → **Konum ekle** üzerine dokunun.
- 2 Konum adını girin.
 - Bir konum ayarlamak için, **Coğrafi konum** ögesine dokunarak haritada bir konum seçin ve **Bitti** ögesinin üzerine dokunun.
 - Konuma oda eklemek için **Odalar** üzerine dokunun, eklemek istediğiniz odaları işaretleyin ve **Bitti** üzerine dokunun.
- 3 **Bitti** üzerine dokunun.

Konumunuz eklenir.

Bu konuma cihaz eklemek için **Cihaz ekle** üzerine veya  → **Cihaz** üzerine dokunun ve cihazları kaydetmek için ekrandaki talimatları izleyin.

Senaryo ekleme





Birden fazla cihazı aynı anda kontrol etmek için bir senaryo ekleyin ve cihazları bu senaryoya kaydedin.

- 1 **SmartThings** uygulamasını başlatın.
- 2  →  üzerine dokunun ve bir konum seçin.
- 3  → **Senaryolar** → **Senaryo ekle** üzerine dokunun.
- 4 Senaryo adını girin.
- 5 Gerçekleştirilecek işlemleri eklemek için **Eylemler** ögesinin altındaki  üzerine dokunun.
- 6 **Kaydet** üzerine dokunun.

Otomasyon ekle

Önceden ayarlanan zamana, cihazların durumuna ve diğer bilgilere göre cihazları otomatik olarak çalıştırmak için otomasyon ayarlayabilirsiniz.

Örneğin her gün saat 07:00'da sesi otomatik olarak açacak bir otomasyon ekleyebilirsiniz.

- 1 **SmartThings** uygulamasını başlatın.
- 2  →  üzerine dokunun ve bir konum seçin.
- 3  → **Otomasyonlar** → **Otomasyon ekle** üzerine dokunun.
- 4 **Eğer** bölümünden  seçeneğine dokunun, otomasyon için etkinleştirme koşullarını ayarlayın ve **Sonraki** seçeneğine dokunun.
- 5 **Ardından** altındaki  üzerine dokunun, gerçekleştirilecek eylemleri belirleyin ve **Bitti** üzerine dokunun.
- 6 Otomasyon adını girip **Tamam** üzerine dokunun.

Bildirimleri alma

Akıllı telefonunuzda bağlı cihazlardan bildirimler alabilirsiniz. Örneğin, çamaşırların yıkanması bittiğinde akıllı telefonunuzda bir bildirim alabilirsiniz.

Cihazları bildirim alacak şekilde ayarlamak için **SmartThings** uygulamasını başlatın,  →  → **Bildirimler** üzerine dokunun ve ardından istediğiniz cihazların üzerindeki tuşlara dokunun.

İçerik paylaşma

Çeşitli paylaşma seçeneklerini kullanarak içerik paylaşın. Aşağıdaki eylemler görüntü paylaşım örneğidir.



Dosyaları mobil ağ üzerinden paylaşmak ilave ücrete neden olabilir.

- 1 **Galeri** uygulamasını başlatın ve bir görüntü seçin.
- 2  üzerine dokunun ve de ilet ve e-posta gibi bir paylaşım yöntemi seçin.

Ek özellikleri kullanma

- **Cihaza gönder:** Wi-Fi Direct veya Bluetooth ya da SmartThings'i destekleyen cihazlar aracılığıyla yakındaki cihazlarla içerik paylaşın.
- **Smart View:** Screen mirroring etkin olan bir TV veya monitöre bağlayarak cihazınızın ekrandaki içeriğini büyük ekranda görüntüleyebilirsiniz.
- **Link Sharing:** Büyük dosyaları paylaşın. Dosyaları Samsung depolama sunucusuna yükleyin ve bir Web bağlantısı aracılığıyla başkalarıyla paylaşın. Bu özelliği kullanmak için telefon numaranız doğrulanmalıdır.
- **Pyışın albüm:** Diğerler insanlarla fotoğraf veya video paylaşmak ve dosyalarınızı istediğiniz zaman indirebilmek için paylaşılan bir albüm oluşturun. Bu özelliği kullanmak için Samsung account'ınızla oturum açmanız gereklidir.

Google Apps

Google eğlence, sosyal ağ ve iş uygulamaları sağlamaktadır. Bazı uygulamalara erişmek için bir Google hesabı gerekebilir.

Daha fazla uygulama bilgisi görüntülemek için her uygulamanın yardım menüsüne girin.



Bazı uygulamalar bölgeye veya servis sağlayıcısına bağlı olarak kullanılamayabilir veya farklı etiketlenebilir.

Chrome

Bilgi arayın ve İnternet sayfalarına göz atın.

Gmail

Google Mail hizmeti ile e-posta alıp gönderin.

Haritalar

Haritada konumunuzu bulun, dünya haritasında arayın ve çevrenizdeki çeşitli yerler için konum bilgilerini görüntüleyin.

Play Müzik

Cihazınızda müzikler keşfedin, dinleyin ve paylaşın. Cihazınızda bulunan müzik koleksiyonlarınızı Cloud'a yükleyip bunlara daha sonra erişim sağlayabilirsiniz.

Play Filmler

Play Store'dan filmler ve TV programları gibi videolar satın alın veya kiralayın.

Drive

İçeriğinizi Cloud'a kaydedin, istediğiniz yerden erişin ve başkalarıyla paylaşın.

YouTube

Videolar izleyin veya oluşturun ve başkalarıyla paylaşın.

Fotoğraflar

Farklı kaynaklardaki tüm fotoğraflarınızı ve videolarınızı tek bir yerde arayın, yönetin ve düzenleyin.

Google

İnternet veya cihazınız üzerindeki öğeleri hızlıca arayın.

Duo

Basit bir görüntülü arama yapın.

Ayarlar

Tanıtım

Cihaz ayarlarını özelleştirin. Çeşitli ayar seçeneklerini yapılandırarak cihazınızı daha kişisel bir hale getirebilirsiniz.

Ayarlar uygulamasını başlatın.

Anahtar sözcükleri girerek ayarları aramak için **Q** üzerine dokununuz.

Bağlantılar

Seçenekler

Wi-Fi özelliği ve Bluetooth gibi çeşitli bağlantılarla ilgili ayarları değiştirin.

Ayarlar ekranında, **Bağlantılar** üzerine dokununuz.

- **Wi-Fi:** Wi-Fi özelliğini etkinleştirerek bir Wi-Fi ağına bağlanın; İnternet ve diğer ağ cihazlarına erişim sağlayın. Ayrıntılı bilgi için [Wi-Fi](#) kısmına bakın.
- **Bluetooth:** Diğer Bluetooth etkin cihazlar arasında veri veya medya dosyalarını değiştirmek için Bluetooth'u kullanın. Ayrıntılı bilgi için [Bluetooth](#) kısmına bakın.
- **Telefon görünürlüğü:** Diğer cihazların sizinle içerik paylaşmak için cihazınızı bulmasına izin verin. Bu özellik etkinleştirildiğinde cihazınız, mevcut cihazları arayan diğer cihazlar tarafından görülebilir.
- **Uçuş modu:** Cihazınızı, cihazdaki kablosuz işlevlerin tümünü devre dışı bırakacak şekilde ayarlayın. Yalnızca ağ dışı servisleri kullanabilirsiniz.



Havayolu tarafından sağlanan düzenlemeleri ve kabin ekibi tarafından verilen talimatları uygulayın. Cihazın kullanılmasına izin verilen durumlarda her zaman cihazınızı uçuş modunda kullanın.

- **Mobil ağlar:** Mobil ağ ayarlarınızı yapılandırın.
- **Veri kullanımı:** Veri kullanımı miktarınızı takip edin ve sınırlandırma için ayarları özelleştirin. Cihazı, kullandığınız mobil veri miktarı belirlenen sınırınıza ulaştığında mobil veri bağlantısını otomatik olarak devre dışı bırakacak şekilde ayarlayın.
Arka planda çalışan bazı uygulamaların veri göndermesini veya almasını engellemek için veri tasarrufu özelliğini de etkinleştirebilirsiniz. Ayrıntılı bilgi için [Veri tasarrufu](#) kısmına bakın.
- **Mobil Erişim Noktası ve İnternet Paylaşım:** Bir ağ bağlantısı kullanılamıyorsa, cihazı mobil erişim noktası olarak kullanarak cihazın mobil veri bağlantısını diğer cihazlar ile paylaşın. Bağlantılar Wi-Fi, USB veya Bluetooth üzerinden sağlanabilir. Daha fazla bilgi için bkz. [Mobil Erişim Noktası ve İnternet Paylaşım](#).
- **Diğer bağlantı ayarları:** Diğer özellikleri kontrol etmek için ayarları özelleştirin. Daha fazla bilgi için [Diğer bağlantı ayarları](#) kısmına bakın.

Wi-Fi

Wi-Fi özelliğini etkinleştirerek bir Wi-Fi ağına bağlanın; İnternet ve diğer ağ cihazlarına erişim sağlayın.

Kullanılması Planlanan Ülkeler																	
AT	✓	DE	✓	MT	✓	UK	✓	BE	✓	EL	✓	NL	✓	IS	✓	HR	✓
CY	✓	HU	✓	PL	✓	LI	✓	CZ	✓	IE	✓	PT	✓	NO	✓		
DK	✓	IT	✓	SK	✓	CH	✓	EE	✓	LV	✓	SI	✓	BG	✓		
FI	✓	LT	✓	ES	✓	RO	✓	FR	✓	LU	✓	SE	✓	TR	✓		

Wi-Fi ağına bağlanma

- 1 Ayarlar ekranında, **Bağlantılar** → **Wi-Fi** üzerine dokunun ve tuşa dokunarak bu işlevi etkinleştirin.
- 2 Wi-Fi ağları listesinden bir ağ seçin.
Parola gerektiren ağlar, kilit simgesi ile birlikte görünür. Parolayı girip **Bağlan** üzerine dokununuz.



- Cihaz bir Wi-Fi ağına bağlandığında, ağ kullanılabilir olduğu zaman cihaz, parola gerektirmeden bu ağa yeniden bağlanacaktır. Cihazın ağa otomatik olarak bağlanmasını önlemek için ağın yanındaki  simgesine dokununuz ve devre dışı bırakmak için **Otomatik yeniden bağlan** tuşuna dokununuz.
- Eğer bir Wi-Fi ağına düzgün bir şekilde bağlanamazsanız, cihazınızın Wi-Fi özelliğini veya kablosuz yönlendiricisini yeniden başlatın.

Wi-Fi Direct

Wi-Fi Direct cihazınızı bir erişim noktasına gerek kalmadan doğrudan Wi-Fi ağı üzerinden bağlar.

- 1 Ayarlar ekranında, **Bağlantılar** → **Wi-Fi** üzerine dokunun ve tuşa dokunarak bu işlevi etkinleştirin.
- 2 **Wi-Fi Direct** üzerine dokunun.
Algılanan cihazlar listelenir.
Eğer bağlanacağınız cihaz listede değilse, bu cihazın Wi-Fi Direct özelliğini açmasını isteyin.
- 3 Bağlanacağınız bir cihaz seçin.
Diğer cihaz Wi-Fi Direct bağlantı talebini kabul ederse cihazlar bağlanacaktır.

Veri gönderme ve alma

Kişiler veya medya dosyaları gibi verileri diğer cihazlar ile paylaşabilirsiniz. Aşağıdaki eylemler bir görüntüyü diğer cihaza gönderme örneğidir.

- 1 **Galeri** uygulamasını başlatın ve bir görüntü seçin.
- 2  → **Wi-Fi Direct** üzerine dokunun, ardından görüntüyü aktaracağınız cihazı seçin.
- 3 Diğer cihaz üzerindeki Wi-Fi Direct bağlantısı talebini kabul edin.
Cihazlar zaten bağlanmışsa görüntü, bağlantı talebi prosedürü olmaksızın diğer cihazlara gönderilecektir.

Cihaz bağlantısını sonlandırma

- 1 Ayarlar ekranında, **Bağlantılar** → **Wi-Fi** üzerine dokunun.
- 2 **Wi-Fi Direct** üzerine dokunun.
Cihaz, bağlı cihazları listede gösterir.
- 3 Cihazların bağlantısını sonlandırmak için cihaz ismi üzerine dokunun.

Bluetooth

Diğer Bluetooth etkin cihazlar arasında veri veya medya dosyalarını değiştirmek için Bluetooth'u kullanın.



- Samsung, Bluetooth ile gönderilen veya alınan verilerin kaybedilmesi, engellenmesi veya kötüye kullanılması konusunda sorumluluk kabul etmemektedir.
- Mutlaka güvenilen ve düzgün şekilde güvenliği sağlanan cihazlarla veri paylaştığınızdan veya aldığınızdan emin olun. Cihazlar arasında engel varsa çalışma mesafesi kısalmalıdır.
- Bazı cihazlar, özellikle Bluetooth SIG tarafından test edilmeyen veya onaylanmayanlar, cihazınızla uyumlu olmayabilir.
- Bluetooth özelliğini yasa dışı kullanmayın (örneğin, dosyaları izinsiz alma veya ticari amaçlar doğrultusunda izinsiz iletişime geçme gibi). Samsung, Bluetooth özelliğinin yasa dışı kullanılmasından dolayı oluşabilecek durumlardan sorumlu değildir.

Diğer Bluetooth cihazları ile eşleştirme

1 Ayarlar ekranında, **Bağlantılar** → **Bluetooth** üzerine dokununuz ve tuşa dokunarak bu işlevi etkinleştirin.

Algılanan cihazlar listelenir.

2 Eşleştireceğiniz bir cihaz seçin.

Eğer eşleştireceğiniz cihaz listede değilse, cihazı Bluetooth eşleştirme moduna girecek şekilde ayarlayın. Diğer cihazın kullanım kılavuzlarına bakın.



Cihazınız Bluetooth ayar ekranı açık olduğunda diğer cihazlar tarafından görünür durumdadır.

3 Onaylamak için cihazınızda Bluetooth bağlantı talebini kabul edin.

Diğer cihaz Bluetooth direkt bağlantı talebini kabul ederse cihazlar bağlanacaktır.

Veri gönderme ve alma

Birçok uygulama Bluetooth üzerinden veri aktarımını destekler. Kişiler veya medya dosyaları gibi verileri diğer Bluetooth cihazları ile paylaşabilirsiniz. Aşağıdaki eylemler bir görüntüyü diğer cihaza gönderme örneğidir.

- 1 **Galeri** uygulamasını başlatın ve bir görüntü seçin.
- 2  → **Bluetooth** üzerine dokunun, görüntüyü aktaracağınız cihazı seçin.
Eğer eşleştireceğiniz cihaz listede değilse, bu cihazın görünürlük seçeneğini açmasını isteyin.
- 3 Diğer cihazda Bluetooth bağlantısı talebini kabul edin.

Bluetooth cihazlarının eşleştirmesini kaldırma

- 1 Ayarlar ekranında, **Bağlantılar** → **Bluetooth** üzerine dokunun.
Cihaz, eşleştirilen cihazları listede gösterir.
- 2 Cihaz adının yanındaki  üzerine dokunarak eşleştirmeyi kaldırın.
- 3 **Bağlantıyı kes** üzerine dokunun.

Veri tasarrufu

Arka planda çalışan bazı uygulamaların veri göndermesini veya almasını engelleyerek veri kullanımınızı azaltın.

Ayarlar ekranında **Bağlantılar** → **Veri kullanımı** → **Veri tasarrufu** üzerine dokunun ve etkinleştirmek için tuşa basın.

Veri tasarrufu özelliği etkinleştirildiğinde durum çubuğunda  simgesi belirecektir.



Kısıtlama olmadan veri kullanacak uygulamaları seçmek için **Veri tasarrufu açıkken uygulamaya izin ver** üzerine dokunun ve uygulamaları seçin.

Sadece mobil veri kullanan uyg.

Cihazınız bir Wi-Fi ağına bağlıyken bile her zaman mobil verinin kullanılacağı uygulamaları seçin.

Cihazı, örneğin güvende tutmak istediğiniz uygulamalar veya bağlantının kopabileceği medya akışı uygulamaları için mobil veri kullanacak şekilde ayarlayabilirsiniz. Wi-Fi özelliğini devre dışı bırakmasanız bile uygulamalar, mobil veriyi kullanarak başlar.

Ayarlar ekranında **Bağlantılar** → **Veri kullanımı** → **Sadece mobil veri kullanan uyg.** üzerine dokunduktan sonra tuşa dokunarak bu özelliği etkinleştirin ve istediğiniz uygulamaların yanlarındaki tuşlara dokunun.



Bu özelliği kullandığınızda ek masraf ödemeniz gerekebilir.

Mobil Erişim Noktası ve İnternet Paylaşım

Bir ağ bağlantısı kullanılmıyorsa, cihazı mobil erişim noktası olarak kullanarak cihazın mobil veri bağlantısını diğer cihazlar ile paylaşın. Bağlantılar Wi-Fi, USB veya Bluetooth üzerinden sağlanabilir.

Ayarlar ekranında, **Bağlantılar** → **Mobil Erişim Noktası ve İnternet Paylaşım** üzerine dokununuz.



Bu özelliği kullandığınızda ek masraf ödemeniz gerekebilir.

Mobil erişim noktası kullanma

Cihazınızı mobil erişim noktası gibi kullanarak cihazınızın mobil veri bağlantısını diğer cihazlar ile paylaşın.

1 Ayarlar ekranında, **Bağlantılar** → **Mobil Erişim Noktası ve İnternet Paylaşım** → **Mobil Erişim Noktası** üzerine dokununuz.

2 Tuş üzerine dokunarak etkinleştirin.

 simgesi durum çubuğunda görünür. Diğer cihazlar cihazınızı Wi-Fi ağları listesinde bulabilecektir.

Mobil erişim noktası için parola ayarlamak üzere  → **Mobil Erişim Noktasını yapılandır** üzerine dokununuz ve güvenlik düzeyini seçin. Ardından, bir parola girin ve **Kaydet** üzerine dokununuz.

3 Diğer cihazın ekranında, Wi-Fi ağları arayın ve cihazınızı Wi-Fi ağları listesinden seçin.

Parola girmeden bağlanmak için  üzerine dokununuz ve diğer cihazla QR kodunu taratın.



Mobil erişim noktası bulunmazsa cihazınızda,  → **Mobil Erişim Noktasını yapılandır** üzerine dokunup **Cihazımı gizle** seçimini kaldırın.

4 Bağlı cihazda, İnternet'e erişim sağlamak için cihazın mobil bağlantısını kullanın.

Diğer bağlantı ayarları

Diğer bağlantı özelliklerini kontrol etmek için ayarları özelleştirin.

Ayarlar ekranında, **Bağlantılar** → **Diğer bağlantı ayarları** üzerine dokunun.

- **Yakındaki cihazı tarama:** Cihazı, bağlanmak için yakındaki cihazları aramak üzere ayarlayın.
- **Yazdırma:** Cihaza yüklenen yazıcı eklentileri için ayarları yapılandırın. Mevcut yazıcıları arayabilir veya yazdırmak için manuel olarak birini ekleyebilirsiniz. Ayrıntılı bilgi için [Yazdırma](#) kısmına bakın.
- **VPN:** Bir okulun veya şirketin özel ağına bağlanmak için cihazınıza özel sanal ağlar (VPN'ler) kurun.
- **Özel DNS:** Cihazı, güvenliği geliştirilmiş özel DNS'yi kullanacak şekilde ayarlayın.
- **Ethernet:** Ethernet adaptörü bağladığınızda, kablolu ağ kullanabilir ve ağ ayarlarını yapılandırabilirsiniz.

Yazdırma

Cihaza yüklenen yazıcı eklentileri için ayarları yapılandırın. Cihazı Wi-Fi veya Wi-Fi Direct ile bir yazıcıya bağlayabilir, görüntüyü ya da belgeleri yazdırabilirsiniz.



Bazı yazıcılar cihaz ile uyumlu olmayabilir.

Yazıcı eklentilerinin eklenmesi

Cihaza bağlanmasını istediğiniz yazıcılar için yazıcı eklentileri ekleyin.

- 1 Ayarlar ekranında, **Bağlantılar** → **Diğer bağlantı ayarları** → **Yazdırma** → **Eklenti indir** üzerine dokunun.
- 2 **Play Store**'da bir yazıcı eklentisi araması yapın.
- 3 Bir yazıcı eklentisi seçip bunu kurun.

4 Kurulan yazıcı eklentisini seçin.

Cihaz, cihazınızla aynı Wi-Fi ağına bağlı yazıcıları otomatik olarak arar.

5 Eklenecek yazıcıyı seçin.



Manuel olarak yazıcı eklemek için **⋮** → **Yazıcı ekle** üzerine dokunun.

İçeriği yazdırma

Görüntü veya belge gibi içerikleri görüntülerken, seçenekler listesine erişin, **Yazdır** → ▼ → **Tüm yazıcılar...** üzerine dokunun ve ardından bir yazıcı seçin.



Yazdırma yöntemleri içerik türüne göre değişebilir.

Sesler ve titreşim

Seçenekler

Cihazda çeşitli sesler için ayarları değiştirin.

Ayarlar ekranında, **Sesler ve titreşim** üzerine dokunun.

- **Ses modu:** Cihazı, ses modunu, titreşim modunu veya sessiz modunu kullanacak şekilde ayarlayın.
- **Çalarken titret:** Cihazı, gelen aramalarda titreyecek ve bir zil sesi çalacak şekilde ayarlayın.
- **Geçici olarak sessize al:** Cihazı, belirli bir süre boyunca sessiz modda çalışacak şekilde ayarlayın.
- **Zil sesi:** Arama zil sesini değiştirin.
- **Bildirim sesi:** Bildirim sesini değiştirin.
- **Ses:** Cihazın ses seviyesini ayarlayın.
- **Titreşim modeli:** Bir titreşim şekli seçin.
- **Sistem sesi:** Cihazı, dokunmatik ekranı kontrol etme gibi eylemlerde ses çıkaracak şekilde ayarlayın.
- **Ses kalitesi ve efektler:** Cihazın ses kalitesi ve efektlerini ayarlayın. Ayrıntılı bilgi için [Dolby Atmos \(çevresel ses\)](#) kısmına bakın.
- **Ayrı uygulama sesi:** Cihazın, diğer ses cihazlarından ayrı olarak belirli uygulamaların ortam oynatma sesini ayarlayın. Ayrıntılı bilgi için [Ayrı uygulama sesi](#) kısmına bakın.

Dolby Atmos (çevresel ses)

Film, müzik ve insan sesi gibi çeşitli ses türleri için en iyi duruma getirilmiş bir saran ses modu seçin. Dolby Atmos ile etrafınızdan akan hareketli ses deneyimini yaşayabilirsiniz.

Ayarlar ekranında **Sesler ve titreşim** → **Ses kalitesi ve efektler** → **Dolby Atmos** üzerine dokunun, anahtarın üzerine dokunarak bu işlevi etkinleştirin ve ardından bir mod seçin.



Bu uygulamayı kullanmadan önce bir kulaklık bağlamanız gerekir.

Ayrı uygulama sesi

Cihazı, belli bir uygulamadan gelen ortam sesini diğer uygulamaların sesinden ayrı bir şekilde bağlı Bluetooth hoparlör veya kulaklık üzerinde oynatmaya ayarlayın.

Örneğin Gezinti uygulamasını cihazın hoparlöründen dinlerken, Müzik uygulamasından çalınanları taşıtın Bluetooth hoparlörü üzerinden dinleyebilirsiniz.

- 1 Ayarlar ekranında **Sesler ve titreşim** → **Ayrı uygulama sesi** üzerine dokunun ve tuşun üzerine dokunarak bu işlevi etkinleştirin.
- 2 Medya seslerini ayrı oynatmak istediğiniz uygulamayı seçin ve Geri tuşuna dokunun.
- 3 Seçilen uygulamanın medya sesinin oynatılacağı cihazı seçin.

Bildirimler

Bildirim ayarlarını deęiřtirin.

Ayarlar ekranında, **Bildirimler** üzerine dokununuz.

- **Eylemler ve yanıtlar önerir:** Cihazı, bildirimler için eylem ve yanıt önerecek şekilde ayarlayınız.
- **Duraklat seçeneęini gösterir:** Erteleme seçeneęinin gösterilip gösterilmeyeceęini belirleyiniz.
- **Uygulama simge iřaretleri:** Uygulama simgesi rozetlerinin ayarlarını deęiřtirin.
- **Durum çubuęu:** Bildirim simgelerinin nasıl görüntüleneceęini ayarlayınız ve kalan pilin durum çubuęunda yüzde olarak gösterilip gösterilmeyeceęini belirleyiniz.
- **Rahatsız etmeyin:** Cihazı izin verilen istisnalar haricindeki tüm sesleri kapatacak şekilde ayarlayınız.
- **Yakın zamanda gönderilen:** Yeni bildirim gönderilen uygulamaları görüntüleyiniz ve bildirim ayarlarını deęiřtirin. Daha fazla uygulamanın bildirim ayarlarını özelleřtirmek için **Tümünü gör** → ▼ → **Tümü** üzerine dokununuz ve uygulamalar listesinden bir uygulama seçiniz.

Ekran

Seçenekler

Ekran ve Ana ekran ayarlarını deęiřtirin.

Ayarlar ekranında, **Ekran** üzerine dokununuz.

- **Parlaklık:** Ekranın parlaklıęını ayarlayınız.
- **Açık hava modu:** Aydınlık kořullarda ekranın daha kolay görünmesini saęlamak için dış mekan modunu etkinleřtirin.
- **Mavi ışık filtresi:** Mavi ışık filtresini etkinleřtirin ve filtre ayarlarını deęiřtirin. Ayrıntılı bilgi için [Mavi ışık filtresi](#) kısmına bakınız.
- **Karanlık modu:** Cihazı gece veya karanlık bir ortamda kullanırken koyu renkli temayı uygulayarak göz yorgunluęunu azaltınız. Daha fazla bilgi için [Karanlık modu](#) bölümüne bakınız.
- **Ekran modu:** Ekran renk ve kontrast ayarını yapmak için ekran modunu deęiřtirin. Ayrıntılı bilgi için [Ekran modunu deęiřtirme veya ekran rengini ayarlama](#) kısmına bakınız.

- **Yazı tipi ve boyutu:** Yazı tipi boyutunu ve stilini deęiřtirin.
- **Ekranı yakınlařtırma:** Ekran zoom ayarını deęiřtirin.
- **Tam ekran uygulamalar:** Tam ekran en boy oranıyla kullanılacak uygulamaları seęin. Ayrıca cihazı ekrandan ön kamerayı gizleyecek řekilde de ayarlayabilirsiniz.
- **Ekran zaman ařımı:** Ekranın arka plan ışığına kapatmadan önce cihazın bekleyeceęi süreyi ayarlayın.
- **Ana ekran:** Ekran kılavuzu veya düzeni gibi Ana ekran ayarlarını yapılandırın.
- **Kolay mod:** Daha büyük simgeler görüntülemek ve Ana ekrana daha basit bir düzen uygulamak için kolay moda geçin.
- **Navigasyon çubuęu:** Navigasyon çubuęu ayarlarını deęiřtirin. Ayrıntılı bilgi için [Navigasyon çubuęu \(iřlev tuřları\)](#) kısmına bakın.
- **řarj bilgilerini göster:** Cihazı, ekran kapalıyken kalan pil yüzdesini ve tamamen řarj olana kadar gerekli süreyi gösterecek řekilde ayarlayın.
- **Ekran koruyucu:** Cihazı, řarj olurken bir ekran koruyucu çalıřtıracak řekilde ayarlayın.

Karanlık modu

Cihazı gece veya karanlık bir ortamda kullanırken koyu renkli temayı uygulayarak göz yorgunluęunu azaltın.



- Koyu renkli tema bazı uygulamalarda kullanılamayabilir.
- Bildirim panelindeki karanlık modu hızlıca etkinleřtirebilir veya devre dıřı bırakabilirsiniz. Bildirim panelini açın, parmaęınızı ařaęı kaydırın ve ardından  (**Karanlık modu**) üzerine dokununuz.

- 1 Ayarlar ekranında **Ekran** → **Karanlık modu** üzerine dokununuz ve **řimdi aç** tuřuna dokunarak bu iřlevi etkinleřtirin.
- 2 Ekranı karanlık mod uygulama zamanını ayarlamak için, **Programlandıęı gibi aç** tuřunun üzerine dokunarak bu iřlevi etkinleřtirin ve seęeneklerden birini belirtin.
 - **Gün batımından gün doęumuna:** Cihazı, bulunduęunuz konuma göre, karanlık modu gece uygulayacak ve sabah kapatacak řekilde ayarlayın.
 - **Özel program:** Karanlık modun açılacaęı ve kapanacaęı belirli bir saat belirleyin.

Mavi ışık filtresi

Ekran tarafından yayılan mavi ışık miktarını sınırlandırarak göz yorgunluğunu azaltın.

- 1 Ayarlar ekranında **Ekran** → **Mavi ışık filtresi** üzerine dokunun ve **Şimdi aç** tuşuna dokunarak bu işlevi etkinleştirin.
- 2 Filtrenin opaklığını ayarlamak için ayar çubuğunu sürükleyin.
- 3 Ekran mavi ışık filtresi uygulama zamanını ayarlamak için, **Programlandığı gibi aç** tuşunun üzerine dokunarak bu işlevi etkinleştirin ve seçeneklerden birini belirtin.
 - **Gün batımından gün doğumuna:** Cihazı, bulunduğunuz konuma göre, mavi ışık filtresini gece uygulayacak ve sabah kapatacak şekilde ayarlayın.
 - **Özel program:** Mavi ışık filtresini uygulamak için belirli bir saat belirtin.

Ekran modunu değiştirme veya ekran rengini ayarlama

Dilediğiniz gibi ekran modunu değiştirin ya da yalnızca ekran rengini ayarlayın.

Ekran modunu değiştirme

Ayarlar ekranında **Ekran** → **Ekran modu** üzerine dokunun ve istediğiniz modu seçin.

- **Uyarlanabilir ekran:** Bu, ekranınızın renk aralığını, doygunluğunu ve keskinliğini optimize eder. Aynı zamanda ekran rengi dengesini renk değeri bazında da ayarlayabilirsiniz.
- **AMOLED sinema:** Bu, videoları izlemek için uygundur.
- **AMOLED foto:** Bu, görselleri görüntülemek için uygundur.
- **Temel:** Bu, varsayılan ayardır ve genel kullanım için uygundur.



- Ekran rengini, sadece **Uyarlanabilir ekran** modunda ayarlayabilirsiniz.
- **Uyarlanabilir ekran** modu, üçüncü taraf uygulamalar ile uyumlu olmayabilir.
- Mavi ışık filtresini uygularken ekran modunu değiştiremezsiniz.

Tam ekran rengi dengesini optimize etme

Renk tonlarını tercihinize göre ayarlayarak ekran rengini optimize edin.

Ayarlar ekranında **Ekran** → **Ekran modu** → **Uyarlanabilir ekran** üzerine dokunun ve **Beyaz dengesi** altındaki renk ayarı çubuğunu ayarlayın.

Renk ayarı çubuğunu **Soğuk** seçeneğine doğru sürüklediğinizde, mavi renk tonu artacaktır. Çubuğu **Sıcak** seçeneğine doğru sürüklediğinizde, kırmızı renk tonu artacaktır.

Renk değerine göre ekranı ayarlama

Kırmızı, Yeşil veya Mavi değerini bireysel olarak ayarlayarak belli renk tonlarını artırabilir veya azaltabilirsiniz.

- 1 Ayarlar ekranında, **Ekran** → **Ekran modu** → **Uyarlanabilir ekran** üzerine dokunun.
- 2 **Gelişmiş ayarlar** üzerine dokunun.
- 3 **K** (Kırmızı), **Y** (Yeşil), veya **M** (Mavi) renk ayarı çubuğunu kendi tercihinize göre ayarlayın. Ekran tonu ayarlanacaktır.

Duvar kağıdı

Anasayfa ve kilit ekranı için duvar kağıdı ayarlarını değiştirin.

Ayarlar ekranında, **Duvar kağıdı** üzerine dokunun.

Temalar

Ana ekran, kilit ekranı ve simgelerin görsel öğelerini değiştirmek için cihazda çeşitli temalar uygulayın.

Ayarlar ekranında, **Temalar** üzerine dokunun.

Kilit ekranı

Seenekler

Kilitli ekran için ayarları deęiřtirin.

Ayarlar ekranında, **Kilit ekranı** üzerine dokunun.



Seilen ekran kilitleme özellięine baęlı olarak kullanılabilir seenekler farklılık gösterebilir.

- **Ekran kilidi türü:** Ekran kilitleme yöntemini deęiřtirin.
- **Smart Lock:** Cihazı, güvenilir konumları veya cihazları tespit ettięinde kilidini açacak şekilde ayarlayın. Ayrıntılı bilgi için [Smart Lock](#) kısmına bakın.
- **Güvenli kilit ayarları:** Seilen kilit yöntemi için ekran kilidi ayarlarını deęiřtirin.
- **Duvar kaęıdı servisleri:** Cihazı, Dinamik Kilit ekranı gibi duvar kaęıdı hizmetlerini kullanacak şekilde ayarlayın.
- **Saat stili:** Kilitli ekrandaki saat türünü ve rengini deęiřtirin.
- **Dolařım saati:** Dolařım durumunda kilitli ekran üzerinde hem yerel hem de ülkenizin saat dilimlerini gösterecek şekilde saati deęiřtirin.
- **FaceWidgets:** Kilit ekranında görüntülenen öğelerin ayarlarını deęiřtirin.
- **Kiři bilgileri:** Cihazı kilitli ekranda e-posta adresiniz gibi iletiřim bilgileri görüntülenecek şekilde ayarlayın.
- **Bildirimler:** Kilitli ekranda bildirimlerin nasıl gösterileceęini ayarlayın.
- **Kısayollar:** Kilitli ekranda kısayolları görüntülenecek uygulamaları sein.
- **Kilit ekranı hakkında:** Kilit ekranı sürümünü ve yasal bilgileri görüntüleyin.

Smart Lock

Cihazı, güvenilir konumları veya cihazları tespit ettiğinde kilidini açacak ve açık kalacak şekilde ayarlayabilirsiniz.

Örneğin evinizi güvenilir bir konum olarak ayarladıysanız eve geldiğinizde cihazınız konumu tespit edip otomatik olarak kilidini açar.



- Bu özellik, bir ekranı kilitleme yöntemi ayarladıktan sonra kullanılabilir olacaktır.
- Cihazınızı dört saat boyunca kullanmadığınızda veya cihazı açtığınızda ayarladığınız izi, PIN'i veya parolayı kullanarak ekranın kilidini açmalısınız.

- 1 Ayarlar ekranında **Kilit ekranı** → **Smart Lock** üzerine dokunun.
- 2 Ön tanımlı kilit yöntemini kullanarak ekran kilidini açın.
- 3 Bir seçenek seçin ve kurulumu tamamlamak için ekranda verilen talimatları izleyin.

Biyometrik veriler ve güvenlik

Seçenekler

Cihazı güvenceye almak için ayarları değiştirin.

Ayarlar ekranında, **Biyometrik veriler ve güvenlik** üzerine dokunun.

- **Yüz tanıma:** Cihazı, yüzünüzü tanıdığı anda ekranın kilidini açacak şekilde ayarlayın. Ayrıntılı bilgi için [Yüz tanıma](#) bölümüne bakın.
- **Parmak izleri:** Ekran kilidini açmak için parmak izlerinizi kaydedin. Ayrıntılı bilgi için [Parmak izleri](#) kısmına bakın.
- **Biyometrik veri tercihleri:** Biyometrik veri ayarlarını değiştirin.
- **Google Play Protect:** Cihazı, zararlı uygulama ve davranışları kontrol edip olası hasarlar hakkında uyaracak ve bunları kaldıracak şekilde ayarlayın.
- **Cihazımı Bul:** Mobil Cihazımı Bul özelliğini etkinleştirin ya da devre dışı bırakın. Kayıp ya da çalınmış cihazınızı takip etmek ve kontrol etmek için (findmymobile.samsung.com) sitesini ziyaret edebilirsiniz.
- **Güvenlik güncellemesi:** Cihazınızın yazılım sürümünü görüntüleyin ve güncellemeleri denetleyin.

- **Google Play sistem güncellemesi:** Google Play sistem sürümünü görüntüleyin ve güncellemeleri denetleyin.
 - **Samsung Pass:** Biyometrik verilerinizle kimliğinizi kolayca ve güvenli şekilde doğrulayın. Daha fazla bilgi için [Samsung Pass](#) bölümüne bakın.
 - **Bilinmeyen uygulamaları yükleyin:** Cihazı, bilinmeyen kaynaklardaki uygulamaları yüklemeye izin verecek şekilde ayarlayın.
 - **Güvenli Klasör:** Özel içeriğinizi ve uygulamalarınızı korumak için güvenli bir klasör oluşturun. Ayrıntılı bilgi için [Güvenli Klasör](#) kısmına bakın.
 - **Güvenli başlatma:** Cihazı açarken cihazı bir ekran kilit açma kodu isteyecek şekilde ayarlayarak cihazınızı koruyun. Cihazı başlatmak ve mesajları ve bildirimleri almak için bu kilit açma kodunu girmeniz gerekir.
 - **SD kartı şifrele veya kartın şifresini çöz:** Cihazı, bir hafıza kartındaki dosyaları şifreleyecek şekilde ayarlayın.
-  Eğer bu ayar etkin iken cihazınızı fabrika varsayılanlarına sıfırlarsanız, cihaz şifrelenen dosyalarınızı okuyamayacaktır. Cihazı sıfırlamadan önce bu uyarı devre dışı bırakın.
- **Diğer güvenlik ayarları:** Diğer güvenlik ayarlarını yapılandırın.

Yüz tanıma

Cihazı, yüzünüzü tanıdığı anda ekranın kilidini açacak şekilde ayarlayabilirsiniz.



- Ekran kilidi yöntemi olarak yüzünüzü kullanırsanız, cihazı açtıktan sonra ilk seferde yüzünüz ekran kilidini açmak için kullanılamaz. Cihazı kullanmak için, yüz kaydını yaparken ayarladığınız deseni, PIN kodunu ya da şifreyi kullanarak ekranın kilidini açmanız gerekir. Deseninizi, PIN kodunuzu veya şifrenizi unutmamaya dikkat edin.
- Ekran kilidi yöntemini değiştirip **Kaydır** veya **Hiçbiri** yaparsanız (ki bunlar güvenli değildir) biyometrik verilerinizin tümü silinir. Uygulamalarda veya özelliklerde kullanmak istemeniz halinde biyometrik verilerinizi tekrar kaydetmeniz gerekir.



Yüz tanıma özelliğinin kullanımıyla ilgili dikkat edilecek noktalar

Cihazınızın kilidini açmak için yüz tanıma özelliğini kullanmadan önce aşağıdaki uyarıları aklınızda bulundurun.

- Cihazınızın kilidi, sizin tarafınızdan veya sizin görüntünüz gibi görünen bir şey tarafından açılabilir.
- Yüz tanıma, Desen, PIN veya Şifreden daha az güvenlidir.

Yüz tanıma özelliğinin daha iyi çalışması için

Yüz tanımayı kullanırken aşağıdakileri göz önünde bulundurun:

- Gözlük takmak, şapka, maske, sakal veya ağır makyaj gibi kaydolduğunuz sıradaki durumları göz önünde bulundurun.
- Kaydolurken iyi aydınlatılmış bir ortamda olduğunuzdan ve kameranın merceğinin temiz olduğundan emin olun.
- Daha iyi eşleştirme sonuçları için, görüntünüzün bulanık olmadığından emin olun.

Yüzünüzü kaydetme

Yüz kaydının daha iyi olması için, bu işlemi kapalı bir mekanda ve doğrudan güneş ışığı almayan bir yerde yapın.

- 1 Ayarlar ekranında, **Biyometrik veriler ve güvenlik** → **Yüz tanıma** üzerine dokunun.
- 2 Ekranda verilen talimatları okuyun ve **Devam** üzerine dokunun.
- 3 Ekran kilidi yöntemini belirleme.
- 4 Gözlük takıp takmadığınızı seçin ve **Devam** üzerine dokunun.
- 5 Cihazı ekran size bakacak şekilde tutun ve ekrana bakın.

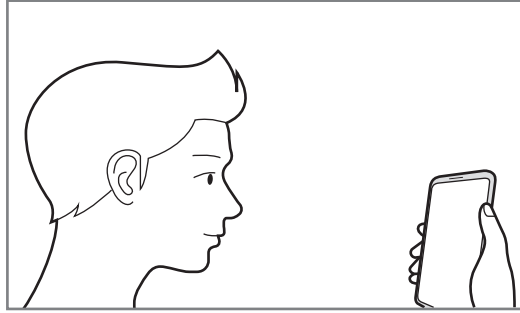

- 6 Yüzünüzü ekrandaki çerçevenin içine getirin.

Kamera yüzünüzü tarar.



- Ekran kilidini yüzünüzle açma özelliği düzgün bir şekilde çalışmıyorsa, **Yüz verilerini kaldır** üzerine dokunup kayıtlı yüzünüzü kaldırın ve yüzünüzü yeniden kaydedin.
- Yüz tanıma özelliğine birden fazla yüz eklemek için, **Alternatif görünüm ekle** üzerine dokunun ve farklı bir görünüm ekleyin.

Kayıtlı yüz verilerini silme

Kaydettiğiniz yüz verilerini silebilirsiniz.

- 1 Ayarlar ekranında, **Biyometrik veriler ve güvenlik** → **Yüz tanıma** üzerine dokunun.
- 2 Ön tanımlı kilit yöntemini kullanarak ekran kilidini açın.
- 3 **Yüz verilerini kaldır** → **Kaldır** üzerine dokunun.
Kayıtlı yüz silindikten sonra ilgili özelliklerin tümü de devre dışı bırakılır.

Ekran kilidini yüzünüzle açma

Ekran kilidini desen, PIN veya şifre kullanarak açmak yerine yüzünüzü kullanarak açabilirsiniz.

- 1 Ayarlar ekranında, **Biyometrik veriler ve güvenlik** → **Yüz tanıma** üzerine dokunun.
- 2 Ön tanımlı kilit yöntemini kullanarak ekran kilidini açın.
- 3 **Yüzle kilit açma** tuşuna dokunarak bu özelliği etkinleştirin.



- Cihazı, yüzünüzü tanıdıktan sonra kilitli ekranda kaydırmadan ekran kilidini açacak şekilde ayarlamak istiyorsanız **Kilit ekranında kalır** tuşuna dokunarak bu özelliği devre dışı bırakın.
- Fotoğraflardaki veya videolardaki yüzleri tanıma olasılığını azaltmak istiyorsanız, devre dışı bırakmak üzere **Daha hızlı tanıma** anahtarı üzerine dokunun. Bu, yüz tanıma hızını düşürebilir.
- Eğer cihazınızın yüzünüzü yalnızca gözleriniz açıkken tanımasını istiyorsanız, **Gözlerin açık olmasını gerektir** üzerine dokunun.
- Karanlık bir yerde tanıma oranını artırmak istiyorsanız **Ekranın parlaklığını artır** tuşuna dokunarak bu özelliği etkinleştirin.

- 4 Kilitli ekrandayken ekrana bakın.

Yüzünüz tanındığında, başka bir ekran kilidi yöntemini kullanmadan ekranın kilidini açabilirsiniz. Yüzünüz tanınmazsa, önceden ayarlanmış ekran kilidi yöntemini kullanın.

Parmak izleri

Parmak izi tarayıcının çalışması için parmak izi bilgileriniz cihaza kayıtlı olmalıdır. Kaydettikten sonra cihazı, aşağıdaki özellikler için parmak izinizi kullanacak şekilde ayarlayabilirsiniz:

- Ekran kilidi
- Güvenli Klasör



- Bu özellik bölgeye veya servis sağlayıcısına bağlı olarak kullanılamayabilir.
- Parmak izi tarayıcı cihazınızın güvenliği geliştirmek için her bir parmak izinin özgün ayırt edici özelliklerini kullanır. Parmak izi sensörünün iki farklı parmak izini karıştırma ihtimali çok düşüktür. Ancak, ayrı parmak izlerinin çok benzer olabileceği çok istisnai durumlarda sensör bunları ayırt edemeyebilir.
- Ekran kilidi yöntemi olarak parmak izinizi kullanırsanız, cihazı açtıktan sonra ilk seferde parmak iziniz ekran kilidini açmak için kullanılamaz. Cihazı kullanmak için, parmak izinin kaydını yaparken ayarladığınız deseni, PIN kodunu ya da şifreyi kullanarak ekranın kilidini açmanız gerekir. Deseninizi, PIN kodunuzu veya şifrenizi unutmamaya dikkat edin.
- Parmak iziniz tanınmazsa, parmak izini kaydederken ayarladığınız deseni, PIN kodunu veya şifreyi kullanarak cihazın kilidini açın ve ardından parmak izlerinizi yeniden kaydedin. Deseninizi, PIN kodunuzu veya şifrenizi unutursanız cihazı sıfırlamadan cihazı kullanamazsınız. Samsung, unutulmuş kilit açma kodları nedeniyle yaşanan veri kayıplarından veya sorunlardan sorumlu değildir.
- Ekran kilidi yöntemini değiştirip **Kaydır** veya **Hiçbiri** yaparsanız (ki bunlar güvenli değildir) biyometrik verilerinizin tümü silinir. Uygulamalarda veya özelliklerde kullanmak istemeniz halinde biyometrik verilerinizi tekrar kaydetmeniz gerekir.

Parmak izinin daha iyi algılanması için

Parmak izlerinizi cihazda taradığınızda, aşağıdaki şartların özelliğın performansını etkileyebileceğini unutmayın:

- Cihaz buruşan veya yaralanan parmaklarınızı algılamayabilir.
- Cihaz küçük veya ince parmaklara ait parmak izlerini algılamayabilir.
- Algılama performansını iyileştirmek adına, cihazda kullanılan görevleri iyileştirmek için en sık kullandığınız elinizin parmaklarını kaydedin.
- Parmak izi tarayıcı sensörü, parmak izlerini tanır. Parmak izi tarayıcı sensörünün bozuk para, anahtar ve kolye gibi metal subjeler tarafından çizilmediğinden veya hasar görmediğinden emin olun.
- Parmak izi tarayıcı sensörünün koruyucu filmler, çıkartmalar veya diğer aksesuarlarla kapatılması parmak izi tanınma oranını azaltabilir. Parmak izi tarayıcı sensörü başlangıçta koruyu bir filmle kaplıysa, parmak izi tarayıcı sensörü kullanmadan önce filmi kaldırın.
- Parmak izi tarayıcı sensörünün ve parmaklarınızın temiz ve kuru olduğundan emin olun.
- Eğer parmağınızı bükerseniz veya parmak ucunuzu kullanırsanız, cihaz parmak izlerinizi algılamayabilir. Parmağınızın parmak izi tarayıcı sensörünü tamamen kapladığından emin olun.
- Kuru ortamlarda, cihazda statik elektrik birikebilir. Kuru ortamlarda bu özelliğı kullanmaktan kaçının veya özelliğı kullanmadan önce, metal bir subjeye dokunarak statik elektriğı boşaltın.

Parmak izlerini kaydetme

- 1 Ayarlar ekranında, **Biyometrik veriler ve güvenlik** → **Parmak izleri** üzerine dokunun.
- 2 Ekranda verilen talimatları okuyun ve **Devam** üzerine dokunun.
- 3 Ekran kilidi yöntemini belirleme.

- 4 Parmađınızı parmak izi tarayıcı sensörüne yerleřtirin. Cihaz parmađınızı algıladıktan sonra, parmađınızı kaldırın ve yeniden parmak izi tarayıcı sensörünün üzerine yerleřtirin. Parmađ iziniz kaydedilene kadar bu işlemi yenileyin.

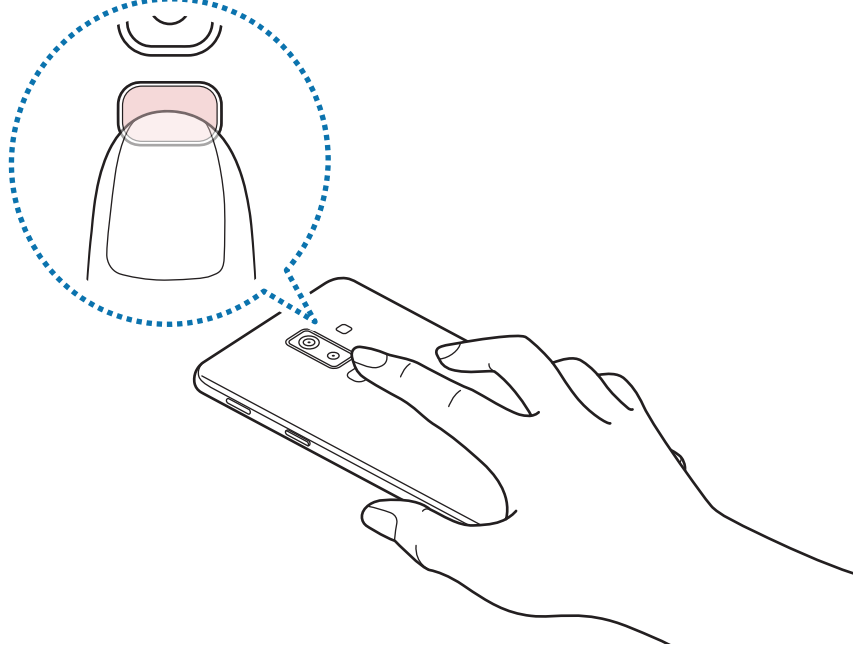

- 5 Parmađ izlerinizi kaydetme işlemi tamamladıđınızda **Bitti** üzerine dokunun.

Kayıtlı parmađ izlerini kontrol etme

Parmađınızı parmađ izi tarayıcı sensörüne yerleřtirerek parmađ izinizin kayıtlı olup olmadıđını kontrol edebilirsiniz.

- 1 Ayarlar ekranında, **Biyometrik veriler ve güvenlik** → **Parmađ izleri** üzerine dokunun.
- 2 Ön tanımlı kilit yöntemini kullanarak ekran kilidini açın.
- 3 **Eklenen parmađ izlerini kontrol et** üzerine dokunun.
- 4 Parmađınızı parmađ izi tarayıcı sensörüne yerleřtirin. Tanıma sonucu görüntülenir.

Kayıtlı parmak izlerini silme

Kaydedilen parmak izlerini silebilirsiniz.

- 1 Ayarlar ekranında, **Biyometrik veriler ve güvenlik** → **Parmak izleri** üzerine dokunun.
- 2 Ön tanımlı kilit yöntemini kullanarak ekran kilidini açın.
- 3 Silinecek parmak izini seçin ve **Kaldır** üzerine dokunun.

Ekran kilidini parmak izlerinizle açma

Desen, PIN veya şifre kullanmak yerine parmak iziniz ile ekranın kilidini açabilirsiniz.

- 1 Ayarlar ekranında, **Biyometrik veriler ve güvenlik** → **Parmak izleri** üzerine dokunun.
- 2 Ön tanımlı kilit yöntemini kullanarak ekran kilidini açın.
- 3 **Parmak izi kilit açma** tuşu üzerine dokunarak etkinleştirin.
- 4 Kilitli ekranda, parmağınızı parmak izi tarayıcı sensörünün üzerine yerleştirin ve parmak izinizi taratın.

Samsung Pass

Biyometrik verilerinizi Samsung Pass'e kaydedin ve oturum açmanızı ya da kişisel bilgilerinizi gerektiren hizmetleri kullanırken kimliğinizi kolayca doğrulayın.



- Bu özelliği kullanmak için cihazınızın bir Wi-Fi ağına veya mobil ağa bağlı olması gerekir.
- Bu özelliği kullanmak için Samsung account'ınızla oturum açmanız gereklidir. Ayrıntılı bilgi için [Samsung account](#) kısmına bakın.
- Web sitesinde oturum açma özelliği sadece **İnternet** uygulaması üzerinden eriştiğiniz web siteleri için geçerlidir. Bazı web siteleri bu özelliği desteklemeyebilir.
- Kayıtlı biyometrik veriler yalnızca cihazınıza kaydedilir ve diğer cihazlarla ya da sunucularla senkronize edilmez.

Samsung Pass'i kaydetme

Samsung Pass'i kullanmadan önce biyometrik verilerinizi Samsung Pass'e kaydedin.

Ayarlar ekranında, **Biyometrik veriler ve güvenlik** → **Samsung Pass** üzerine dokunun. Kurulumu tamamlamak için ekrandaki talimatları uygulayın.

Samsung account parolasını doğrulama

Örneğin, **Galaxy Store**'dan içerik satın alırken kimliğinizi doğrulamak için Samsung account parolanızı girmek yerine kayıtlı biyometrik verilerinizi kullanabilirsiniz.

Samsung Pass ana ekranında, **⋮** → **Ayarlar** → **Hesap ve eşitleme**'a dokunun, ardından **Samsung Pass ile doğrulayın** tuşuna dokunup etkinleştirin.

Web sitelerinde oturum açmak için Samsung Pass'i kullanma

Kimlik ve parola otomatik doldurmayı destekleyen web sitelerinde kolaylıkla oturum açmak için Samsung Pass'i kullanabilirsiniz.

- 1 Oturum açmak için istediğiniz bir web sitesi açın.
- 2 Kullanıcı adınızı ve parolanızı girip web sitesinin oturum açma tuşuna dokunun.
- 3 Oturum açma bilgilerini kaydetmek isteyip istemediğinizi soran pencere açıldığında **Samsung Pass ile oturum aç** seçeneğini işaretleyip **Hatırla** üzerine dokunun.

Uygulamalarda oturum açmak için Samsung Pass'i kullanma

Kimlik ve parola otomatik doldurmayı destekleyen uygulamalarda kolayca oturum açmak için Samsung Pass'i kullanabilirsiniz.

- 1 Oturum açmak istediğiniz bir uygulama açın.
- 2 Kullanıcı adınızı ve parolanızı girip uygulamanın oturum açma tuşuna dokunun.
- 3 Oturum açma bilgilerini kaydetmek isteyip istemediğinizi soran bir açılır pencere açıldığında **Kaydet** üzerine dokunun.

Oturum açma bilgilerini yönetme

Samsung Pass'i kullanmak üzere ayarladığınız web sitelerinin ve uygulamaların listesini görüntüleyin ve oturum açma bilgilerinizi yönetin.

- 1 Samsung Pass ana ekranında, **Oturum aç**'a dokunun ve listeden bir web sitesi veya uygulama seçin.
- 2 **Düzenle** üzerine dokunup kimliğinizin, parolanızın ve web sitesinin ya da uygulamanın adını değiştirin.
Oturum açma bilgilerinizi silmek için **Sil**'e dokunun.

Samsung Pass'i web siteleri ve uygulamalarla kullanma

Samsung Pass'i destekleyen web sitelerini ve uygulamaları kullanırken, Samsung Pass ile kolayca oturum açabilirsiniz.

Samsung Pass'i destekleyen web sitelerinin ve uygulamaların listesini görmek için Samsung Pass ana ekranında **⋮** → **İş ortakları**'a dokunun. Samsung Pass'i destekleyen web sitesi ya da uygulama bulunmuyorsa, **İş ortakları** görünmeyecektir.



- Mevcut web siteleri ve uygulamalar bölgeye veya servis sağlayıcısına bağlı olarak değişebilir.
- Samsung, Samsung Pass ile web siteleri veya uygulamalarda oturum açma nedeniyle oluşabilecek kayıp veya sorunlardan sorumlu değildir.

Kişisel bilgilerinizi otomatik olarak girme

Kişisel bilgilerin otomatik olarak doldurulmasını destekleyen uygulamalarda Samsung Pass'i kullanarak adresinizi veya banka kartı bilgilerinizi kolayca girebilirsiniz.

1 Samsung Pass ana ekranında **Oto. dolduruln formlar**'a dokunun ve **Adres ekle** veya **Kart ekle**'yi seçin.

2 Gerekli bilgileri girin ve **Kaydet** üzerine dokunun.

Artık desteklenen uygulamalarda kişisel bilgilerinizi otomatik olarak girmek için Samsung Pass'e kaydettiğiniz biyometrik verileri kullanabilirsiniz.

Samsung Pass verilerinizi silme

Biyometrik verileri, oturum açma bilgilerini ve Samsung Pass'e kayıtlı uygulama verilerini silebilirsiniz.



- Şartlar ve koşullara uyacağınıza dair beyanınız ve Samsung account'unuz geçerli olmaya devam edecektir.
- Samsung account'unuzda oturum açmış diğer cihazlardaki Samsung Pass verileri silinmez.

1 Samsung Pass ana ekranında **:** → **Ayarlar** → **Verileri sil**'e dokunun.

2 Samsung account'unuzun parolasını girin ve **Tamam** üzerine dokunun.

Samsung Pass verileriniz silinecektir.

Güvenli Klasör

Güvenli Klasör; fotoğraflar ve kişiler gibi özel içerik ve uygulamalarınıza başkalarının erişmesini önler. Cihaz kilitli olmasa bile özel içerik ve uygulamalarınızın güvende olmasını sağlayabilirsiniz.



Güvenli Klasör ayrı bir güvenli kayıt yeridir. Güvenli Klasör'deki veriler, USB veya Wi-Fi Direct gibi onaylı olmayan paylaşım yöntemleriyle diğer cihazlara aktarılamaz. İşletim sistemini özelleştirmeye veya yazılımda değişiklik yapmaya çalışmak Güvenli Klasör'ün otomatik olarak kilitlenmesine ve erişilemez hale gelmesine neden olur. Güvenli Klasör'e veri kaydetmeden önce bu verilerin bir kopyasını başka bir güvenli konuma yedeklemeyi unutmayın.



Güvenli Klasör'ü kullanmak için, Samsung account'unuzda oturum açmanız gereklidir.

Güvenli Klasör'ü ayarlama

- 1 **Ayarlar** uygulamasını başlatın ve **Biyometrik veriler ve güvenlik** → **Güvenli Klasör** üzerine dokunun.
- 2 Güvenli Klasör hüküm ve koşullarını kabul edin.
- 3 Samsung account kimliğinizi ve parolanızı girin ve **Oturum aç** üzerine dokunun.
- 4 Güvenli Klasör için kullanmak üzere bir kilitleme yöntemi seçin ve kurulumu tamamlamak için ekrandaki talimatları izleyin.

Güvenli Klasör ekranı açılır ve Güvenli Klasör uygulamasının simgesi (📁) Uygulamalar ekranına eklenir.

Güvenli Klasörün adını veya simge rengini değiştirmek için ⋮ → **Kişiselleştir** üzerine dokunun.



- **Güvenli Klasör** uygulamasını başlattığınızda, önceden ayarlanmış kilit yönteminizi kullanarak uygulamanın kilidini açmanız gerekir.
- Güvenli Klasör kilit açma kodunuzu unutursanız Samsung account'unuzu kullanarak bu kodu sıfırlayabilirsiniz. Kilitli ekranın altındaki tuşa dokunun ve Samsung account parolanızı girin.

Güvenli Klasör için otomatik kilitleme ayarlama

Cihazı, kullanılmadığı zaman Güvenli Klasör'ü otomatik olarak kilitleyecek şekilde ayarlayın.

- 1 **Güvenli Klasör** uygulamasını başlatın,  → **Ayarlar** → **Güvenli Klasör'ü otomatik kilitle** üzerine dokunun.
- 2 Kilitleme seçeneklerinden birini seçin.



Güvenli Klasörünüzü manuel olarak kilitlemek için  → **Kilitle ve çık** üzerine dokunun.

Güvenli Klasör'e içerik taşıma

Fotoğraf ve video gibi içerikleri Güvenli Klasör'e taşıyın. Aşağıdaki örnekte, varsayılan kayıt yerindeki bir görüntünün Güvenli Klasör'e nasıl taşınacağı anlatılmaktadır.

- 1 **Güvenli Klasör** uygulamasını başlatın ve **Dosyaları ekle** üzerine dokunun.
- 2 **Görüntüler** üzerine dokunun, taşınacak görüntüleri işaretleyin ve ardından **Tamamlandı** üzerine dokunun.
- 3 **Taşı** üzerine dokunun.
Seçilen öğeler orijinal klasörden silinip Güvenli Klasör'e taşınır. Öğeleri kopyalamak için **Kopyala** üzerine dokunun.



İçerik taşıma yöntemi içerik türüne göre farklılık gösterebilir.

Güvenli Klasör'den içerik taşıma

Güvenli Klasör'deki içeriği varsayılan kayıt yerindeki ilgili uygulamaya taşıyabilirsiniz. Aşağıdaki örnekte, Güvenli Klasör'deki bir görüntünün varsayılan kayıt yerine nasıl taşınacağı anlatılmaktadır.

- 1 **Güvenli Klasör** uygulamasını başlatın ve **Galeri** üzerine dokunun.
- 2 Bir görüntüyü seçip  → **Güvenli Klasör dışına taşı** üzerine dokunun.
Seçilen öğeler varsayılan kayıt yerindeki **Galeri**'ye taşınır.

Uygulama ekleme

Güvenli Klasör'de kullanmak için bir uygulama ekleyebilirsiniz.

- 1 **Güvenli Klasör** uygulamasını başlatın ve **Uygulamaları ekle** üzerine dokunun.
- 2 Cihaza yüklenmiş uygulamalardan birini veya birkaçını işaretleyip **Ekle** üzerine dokunun. **Play Store**'dan veya **Galaxy Store**'dan uygulama yüklemek için **Play Store'dan indir** veya **Galaxy Store'dan indir** üzerine dokunun.

Güvenli Klasör'den uygulama kaldırma

Silinecek uygulamaya uzun dokunun ve ardından **Kaldır** üzerine dokunun.

Hesap ekleme

Güvenli Klasör'deki uygulamalarla senkronize etmek için Samsung ve Google hesaplarınızı, veya diğer hesaplarınızı, ekleyin.

- 1 **Güvenli Klasör** uygulamasını başlatın ve **⋮** → **Ayarlar** → **Hesaplar** → **Hesap ekle** üzerine dokunun.
- 2 Bir hesap servisi seçin.
- 3 Hesap ayarlama işlemini tamamlamak için ekrandaki talimatları uygulayın.

Güvenli Klasör'ü gizleme

Güvenli Klasör kısayolunun Uygulamalar ekranında görünmemesini sağlayabilirsiniz.

Güvenli Klasör uygulamasını başlatın, **⋮** → **Ayarlar** üzerine dokunun ve ardından **Simgeyi Uygulmlr ekrnında göster** tuşuna dokunarak bu işlevi devre dışı bırakın.

Alternatif olarak, bildirim panelini açıp ekranı aşağı kaydırabilir ve ardından **🔒 (Güvenli Klasör)** üzerine dokunarak özelliği devre dışı bırakabilirsiniz.

Güvenli Klasör'ü yedekleme ve geri yükleme

Samsung account'unuzu kullanarak Güvenli Klasör'deki içeriği ve uygulamaları Samsung Cloud'a yedekleyin ve daha sonra geri yükleyin.

Verileri yedekleme

- 1 **Güvenli Klasör** uygulamasını başlatın ve **⋮** → **Ayarlar** → **Yedekle ve geri yükle** üzerine dokunun.
- 2 **Hesap ekle**'ye dokunun ve ekrandaki talimatları uygulayarak Samsung account'unuzda oturum açın.
- 3 **Güvenli Klasör verilerini yedekle** üzerine dokunun.
- 4 Yedeklemek istediğiniz öğeleri işaretleyin ve **Yedekle** üzerine dokunun.
Veriler Samsung Cloud'a yedeklenir.

Verileri geri yükleme

- 1 **Güvenli Klasör** uygulamasını başlatın ve **⋮** → **Ayarlar** → **Yedekle ve geri yükle** üzerine dokunun.
- 2 **Geri yükle** üzerine dokunun.
- 3 Verilerin geri yükleneceği cihazı seçmek için **▼** üzerine dokunun.
- 4 Geri yüklemek istediğiniz öğeleri işaretleyin ve **Geri yükle** üzerine dokunun.
Yedeklenen veriler cihazınıza geri yüklenir.

Güvenli Klasör'ü kaldırma

Güvenli Klasör'ü içindeki içerik ve uygulamalarla birlikte kaldırabilirsiniz.

Güvenli Klasör uygulamasını başlatın ve **⋮** → **Ayarlar** → **Diğer ayarlar** → **Kaldır** üzerine dokunun.

Güvenli Klasör'ü kaldırmadan önce içeriği yedeklemek için, **Medya dosyalarını Güvenli Klasör dışına taşı** seçeneğini işaretleyin ve **Kaldır** üzerine dokunun. Güvenli Klasör'den yedeklenen verilere erişmek için **Dosyalarım** uygulamasını başlatın ve **Dahili depolama** → **Secure Folder** üzerine dokunun.



Samsung Notes'a kaydedilen notlar yedeklenmez.

Gizlilik

Gizlilik ayarlarını deęiřtirin.

Ayarlar ekranında, **Gizlilik** üzerine dokunun.

- **İzin yöneticisi:** Kullanım izinlerine sahip olduęunuz özelliklerin ve uygulamaların listesini görüntüleyin. Burada izin ayarlarını da düzenleyebilirsiniz.
- **Tanılama verisi gönderin:** Cihazınızı tanı ve kullanım bilgilerini Samsung'a otomatik olarak gönderecek şekilde ayarlayın.
- **Pazarlama bilgilerini alın:** Özel teklifler, üyelik avantajları ve haber bültenleri gibi Samsung pazarlama bilgilerinin alınıp alınmayacağını belirleyin.
- **Geliřmiş:** Geliřmiş gizlilik ayarlarını yapılandırın.

Konum

Konum bilgisi izinleri ayarlarını deęiřtirin.

Ayarlar ekranında **Konum** ögesine dokunun.

- **Uygulama izinleri:** Cihazın konumuna erişimi olan uygulamaların listesini görüntüleyin ve izin ayarlarını düzenleyin.
- **Doęruluęu iyileřtir:** Konum bilgilerinizin doęruluęunu artırmak amacıyla cihazı Wi-Fi veya Bluetooth özellięi kullanılacak şekilde (bu özellikler devre dıřı olsa bile) ayarlayın.
- **Son konum istekleri:** Hangi uygulamaların mevcut konum bilgilerinizi talep edeceęini görüntüleyin.
- **Konum servisleri:** Cihazınızın kullandıęı konum hizmetlerini görüntüleyin.

Hesaplar ve yedekleme

Seenekler

Samsung Cloud kullanarak cihazınızın verilerini senkronize edin, yedekleyin veya geri yükleyin. Aynı zamanda Samsung account veya Google hesabı gibi hesaplarda oturum açabilir veya Smart Switch aracılığıyla diğler cihazlara veya diğler cihazlardan veri aktarabilirsiniz.

Ayarlar ekranında **Hesaplar ve yedekleme** üzerine dokununuz.

- **Hesaplar:** Samsung ve Google hesaplarınızı ve senkronize edilecek diğler hesapları ekleyiniz.
- **Yedekle ve geri yükle:** Kişisel bilgileri, uygulama verisini ve ayarları cihazınızda güvende tutunuz. Hassas bilgilerinizi yedekleyebilir ve bunlara daha sonra erişebilirsiniz. Verileri yedeklemek veya geri yüklemek için Google veya Samsung account'unuza giriş yapmanız gerekir.
- **Samsung Cloud:** Samsung Cloud'da güvenli bir şekilde depolamak istediğiniz içeriği yönetiniz. Samsung Cloud kayıt yerinizin kullanım durumunu kontrol edin ve verilerinizi senkronize edin, yedekleyin ve geri yükleyiniz. Ayrıntılı bilgi için [Samsung Cloud](#) kısmına bakınız.
- **Smart Switch:** Smart Switch'i başlatınız ve önceki cihazınızdaki verileri aktarınız. Ayrıntılı bilgi için [Önceki cihazınızdaki veri aktarma \(Smart Switch\)](#) kısmına bakınız.



İstenmeyen fabrika ayarlarına sıfırlama nedeniyle verilerin bozulması veya kaybolması ihtimaline karşı verilerinizi düzenli olarak Samsung Cloud veya bilgisayar gibi güvenli bir yerde yedekleyiniz.

Samsung Cloud

Samsung Cloud ile cihazınızda kayıtlı olan görüntüler ve videolar gibi verileri senkronize edin ve Samsung Cloud'a kaydettiğiniz verileri görüntüleyiniz. Ayrıca cihazınızın verilerini Samsung Cloud'a yedekleyebilir ve daha sonra geri yükleyebilirsiniz.



Bu Samsung Cloud'u kullanmak için Samsung account'unuzda oturum açmanız gereklidir.

Verileri senkronize etme

Cihazınıza kaydedilen görüntü, video ve etkinlik gibi verileri Samsung Cloud'la senkronize edebilir ve bunlara başka cihazlardan erişebilirsiniz.

- 1 Ayarlar ekranında, **Hesaplar ve yedekleme** → **Samsung Cloud** üzerine dokunun.
- 2 **:** → **Ayarlar** → **Ayarları eşitle ve oto. yedekle** → **Eşitle** üzerine dokunun.
- 3 Senkronize etmek istediğiniz öğelerin yanındaki tuşlara dokunun.



Galeri, Eşitlenen diğer veriler veya **Samsung Cloud Drive** üzerine dokunarak, kaydedilen verileri kontrol edebilir veya ayarları değiştirebilirsiniz.

Verileri yedekleme

Cihazınızın verilerini Samsung Cloud'a yedekleyebilirsiniz.

- 1 Ayarlar ekranında, **Hesaplar ve yedekleme** → **Samsung Cloud** → **Bu telefonu yedekleyin** üzerine dokunun.
- 2 Yedeklemek istediğiniz öğeleri işaretleyin ve **Yedekle** üzerine dokunun.
- 3 **Tamam** üzerine dokunun.



- Bazı veriler yedeklenmez. Hangi verilerin yedekleneceğini kontrol etmek için, Ayarlar ekranında **Hesaplar ve yedekleme** → **Samsung Cloud** → **Bu telefonu yedekleyin** üzerine dokunun.
- Samsung Cloud hesabınızda yedeklenen diğer cihazların verilerini görüntülemek için, Ayarlar ekranında **Hesaplar ve yedekleme** → **Samsung Cloud** → **Verileri geri yükle** → ▼ üzerine dokunun ve istediğiniz cihazı seçin.

Verileri geri yükleme

Yedek verilerinizi Samsung Cloud'dan cihazınıza geri yükleyebilirsiniz.

- 1 Ayarlar ekranında, **Hesaplar ve yedekleme** → **Samsung Cloud** üzerine dokunun.
- 2 **Verileri geri yükle** → ▼ üzerine dokunun ve istediğiniz cihazı seçin.
- 3 Geri yüklemek istediğiniz öğeleri işaretleyin ve **Yenile** üzerine dokunun.

Google

Google tarafından sağlanan bazı özellikler için ayarları yapılandırın.

Ayarlar ekranında, **Google** üzerine dokunun.

Gelişmiş özellikler

Seçenekler

Gelişmiş özellikleri etkinleştirin ve bunları kontrol eden ayarları değiştirin.

Ayarlar ekranında, **Gelişmiş özellikler** üzerine dokunun.



Cihazın aşırı sallanması veya darbe alması, sensör kullanan bazı özelliklerde istenmeyen girdilere neden olabilir.

- **Aksesuarlar:** Aksesuar ayarlarını değiştirin.
- **Başka cihazlarda arama ve mesaj:** Cihazınızın arama ve mesajlaşma özelliklerini, Samsung account'unuzda oturum açmış diğer cihazlarda kullanın.



Bu özellik bölgeye veya servis sağlayıcısına bağlı olarak kullanılamayabilir.

- **Açılır pencere görünümü:** Bildirimlerini açılır pencereler aracılığıyla görüntülemek istediğiniz uygulamaları seçin. Bu özelliği kullandığınızda ekrandaki simgeye dokunarak açılır pencereler aracılığıyla içeriği hızlıca görüntüleyebilirsiniz.
- **Ekran görüntüleri:** Ekran görüntüsü ayarlarını değiştirin.
- **Doğrudan paylaşım:** Kişilerinizle doğrudan içerik paylaşabilmeniz için cihazı, bağlı olduğunuz kişileri paylaşım seçenekleri panelinde görüntüleyecek şekilde ayarlayın.

- **Animasyonları azalt:** Cihazı, uygulama açma ya da kapama gibi belirli eylemlerin ekran efektlerini azaltacak şekilde ayarlayın.
- **Hareketler ve işaretler:** Hareket özelliğini etkinleştirin ve ayarları yapılandırın. Ayrıntılı bilgi için [Hareketler ve işaretler](#) kısmına bakın.
- **Tek el modu:** Cihazınızı tek elinizle kullanırken pratik olması için tek elle çalıştırma modunu etkinleştirin.
- **Game Launcher:** Game Launcher'ı etkinleştirin. Ayrıntılı bilgi için [Game Launcher](#) kısmına bakın.
- **Dual Messenger:** İkinci uygulamayı yükleyin ve aynı mesaj uygulaması için iki ayrı hesap kullanın. Ayrıntılı bilgi için [Dual Messenger](#) kısmına bakın.
- **SOS mesajı gönder:** Güç tuşuna üç kez basarak yardım mesajları göndermesi için cihazınızı ayarlayın.

Hareketler ve işaretler

Hareket özelliğini etkinleştirin ve ayarları yapılandırın.

Ayarlar ekranında, **Gelişmiş özellikler** → **Hareketler ve işaretler** üzerine dokununuz.

- **Akıllı uyarı:** Cihazda; cevapsız arama veya yeni mesajınız varsa, cihazı elinize aldığınızda sizi uyaracak şekilde ayarlayın.



Ekran açıksa veya cihaz düz bir zemindeyse bu özellik çalışmayabilir.



- **Kolayca sessize alma:** Avuç içi hareketlerini kullanarak ya da cihazın ekranını aşağıya doğru göstererek gelen aramaları ya da alarmı sessizleştirmek için cihazı ayarlayın.
- **Parmak sensörü hareketleri:** Cihazı, parmak izi tanıma sensörü üzerinde yukarı veya aşağı kaydırma hareketi ile bildirim panelini açacak veya kapatacak şekilde ayarlayın. Bu özellik, sensör parmak izinizi tespit ettiğinde kullanılabilir değildir.
- **Ekranı yakalamak için elinizin kenarı ile kaydırın:** Cihazı, elinizi ekranın soluna veya sağına kaydırduğunuzda bir ekran görüntüsünü yakalayacak şekilde ayarlayın. Yakalanan görüntüleri **Galeri**'de görüntüleyebilirsiniz.
- **Aramak veya msj gndrmk için kydr:** Cihazı, parmağınızı **Telefon** veya **Kişiler** uygulamasındaki bir kişi ya da telefon numarası üzerinde sağa veya sola kaydırduğunuzda arama yapacak veya mesaj gönderecek şekilde ayarlayın.

Dual Messenger

İkinci uygulamayı yükleyin ve aynı mesaj uygulaması için iki ayrı hesap kullanın.

1 Ayarlar ekranında, **Gelişmiş özellikler** → **Dual Messenger** üzerine dokunun.
Desteklenen uygulamalar, ekrana gelecektir.

2 İkinci uygulamayı yüklemek için uygulamanın tuşuna dokunun.

İkinci uygulama, kurulacaktır. İkinci uygulamanın simgesi  ile ekrana gelecektir. İkinci uygulamadan bildirimleri aldığınızda bunları ilk uygulamanın bildirimlerinden ayırmak için bildirimler  simgesi ile gösterilecektir.



- Dual Messenger özelliği, uygulamaya bağlı olarak kullanılamayabilir.
- Uygulamanın bazı özellikleri, ikinci uygulama için sınırlı olabilir.

İkinci uygulamayı kaldırma

1 Ayarlar ekranında, **Gelişmiş özellikler** → **Dual Messenger** üzerine dokunun.

2 Kaldırmak istediğiniz uygulamanın tuşuna dokunun, ardından **Devre dışı bırak** ya da **Kaldır**'a dokunun.

İkinci uygulama ile bağlantılı tüm veriler, silinecektir.



İlk uygulamayı kaldırmak için ikinci uygulama da silinmelidir.

Dijital Sağlık ve ebeveyn denetimi

Seçenekler

Cihaz kullanım geçmişinizi görüntüleyin ve cihazınızın hayatınıza karışmasını engellemek için özellikleri kullanın. Çocuklar için ebeveyn kontrolleri kurabilir ve dijital kullanımlarını yönetebilirsiniz.

Ayarlar ekranında, **Dijital Sağlık ve ebeveyn denetimi** üzerine dokunun.

- **Dijital Sağlık:** Cihazınızın günlük kullanım geçmişini görüntüleyin. Ayrıntılı bilgi için [Dijital Sağlık](#) kısmına bakın.
- **Ebeveyn denetimi:** Çocuklarınızın dijital kullanımını yönetin.

Dijital Sağlık

Cihazınızın günlük kullanım geçmişini görüntüleyin. Aynı zamanda, kullanım süresini sınırlandırabilir ve her uygulama için bildirim ayarlarını değiştirebilirsiniz.

Ayarlar ekranında, **Dijital Sağlık ve ebeveyn denetimi** → **Dijital Sağlık** üzerine dokunun.

Uygulamalar için zamanlayıcı oluşturma

Zamanlayıcı oluşturarak her uygulamanın günlük kullanım süresini sınırlandırabilirsiniz. Sınırı ulaştığınızda uygulama devre dışı kalır ve kullanamazsınız.

- 1 Ayarlar ekranında, **Dijital Sağlık ve ebeveyn denetimi** → **Uygulama zamanlayıcıları** üzerine dokunun.
- 2 İsteddiğiniz uygulamanın yanındaki **Zamanlayıcı yok** üzerine dokunun ve zamanı belirleyin.

Odak modunu kullanma

Cihazınızdan gelebilecek dikkat dağıtıcı etkenlerden kaçınmak ve istediğiniz şeye odaklanmak için odak modunu etkinleştirebilirsiniz. Odak modu etkinken, yalnızca varsayılan uygulamaları ve istisna tanıdığınız uygulamaları kullanabilirsiniz.

Ayarlar ekranında, **Dijital Sağlık ve ebeveyn denetimi** üzerine dokunun. **Odak modu** altından etkinleştirmek istediğiniz moda ve **Başlangıç** üzerine dokunun.

Dinlenme modunu etkinleştirme

Uykudan önce göz yorgunluğunu azaltmak ve uykunuzun kaçmasına engel olmak için dinlenme modunu etkinleştirebilirsiniz.

- 1 Ayarlar ekranında, **Dijital Sağlık ve ebeveyn denetimi** → **Rahatla** üzerine dokunun.
- 2 Dinlenme modunun etkinleştirileceği zamanı belirlemek için, **Program ayarla** üzerine dokunun, etkinleştirmek için tuşa dokunun ve arından günleri ve saatleri belirleyin.

Cihaz bakımı

Tanıtım

Cihaz bakımı özelliği, cihazınızın pili, depolama, hafıza ve sistem güvenliği durumu hakkında genel bakış sağlar. Cihazı aynı zamanda bir parmak dokunuşu ile otomatik olarak optimize edebilirsiniz.

Cihazınızın optimize edilmesi

Ayarlar ekranında, **Cihaz bakımı** → **Şimdi optimize et**'e dokunun.

Hızlı optimizasyon özelliği aşağıdaki eylemler ile cihazın performansını geliştirir.

- Arka planda çalışan uygulamaları kapatır.
- Anormal pil kullanımını yönetme.
- Kilitlenen uygulamaları ve zararlı yazılımları tarama.

Otomatik optimizasyon özelliğini kullanma

Cihazı, kullanılmadığı zaman otomatik optimizasyon gerçekleştirecek şekilde ayarlayabilirsiniz.

☰ → **Gelişmiş** → **Otomatik optimizasyon** üzerine dokunun ve sonra tuşa dokunarak etkinleştirin. Otomatik optimizasyonun gerçekleştirileceği zamanı belirlemek istiyorsanız **Saat** üzerine dokunun.

Pil

Cihazı kullanabileceğiniz kalan pil gücünü ve süresini kontrol edin. Düşük pil seviyesine sahip cihazlar için, güç tasarrufu özelliklerini etkinleştirerek pil gücünü koruyun.

Ayarlar ekranında, **Cihaz bakımı** → **Pil** üzerine dokununuz.



- Kalan kullanım süresi pil bitmeden önce kalan süreyi gösterir. Kalan kullanım süresi cihaz ayarlarınıza ve çalışma şartlarına bağlı olarak farklılık gösterebilir.
- Güç tasarrufu modunu kullanan bazı uygulamalardan bildirim alamazsınız.

Güç modu

Cihazı kullanma amacınıza uygun bir güç modu seçin.

Güç modu üzerine dokununuz ve bir seçenek belirleyin.

- **Optimize**: Cihazın performansı ile pil kullanımı arasında bir denge sağlanır.
- **Orta düzey güç tasarrufu**: Pilin kullanım süresini uzatmak için güç tasarrufu modunu etkinleştirin.
- **Maks. güç tasarrufu**: Maksimum güç tasarrufu modunda cihaz, karanlık modu etkinleştirerek ve kullanılabilir uygulamaları ve özellikleri sınırlayarak pil tüketimini azaltır. Mobil ağ haricindeki ağ bağlantıları devre dışı bırakılır.

Adaptif güç tasarrufu

Cihazı, kullanım düzenlerinize ve kalan pil gücüne bağlı olarak güç tasarrufu modunu otomatik olarak etkinleştirecek şekilde ayarlayabilirsiniz.

Güç modu üzerine dokununuz ve **Adaptif güç tasarrufu** tuşuna dokunarak bu işlevi etkinleştirin. Cihazınız, pilin kullanım süresini artırmak için duruma bağlı olarak güç tasarrufu modunu etkinleştirir.

Uygulamaların pil kullanımını yönetme

Arka planda çalışan uygulamaların kullanımda değilken pil gücünü kullanmasını engelleyerek pil gücünden tasarruf edebilirsiniz. **Pil kullanımı** üzerine dokununuz, uygulama listesinden istediğiniz uygulamayı seçin ve sonra **Uyg. uyku moduna al** tuşuna dokunarak özelliği etkinleştirin.

Depolama

Mevcut ve kullanılan hafızanın durumunu kontrol edin.

Ayarlar ekranında **Cihaz bakımı** → **Depolama** üzerine dokunun.



- Dahili hafızanın gerçek kullanılabilir kapasitesi belirtilen kapasiteden daha azdır, çünkü işletim sistemi ve varsayılan uygulamalar hafızanın bir kısmını kapsamaktadır. Cihazı güncellediğinizde mevcut kapasite değişebilir.
- Samsung web sitesinde cihazınıza ilişkin Teknik Bilgiler bölümünde dâhili hafızanın mevcut kapasitesini görüntüleyebilirsiniz.

Hafızayı yönetme

Artık kullanmadığınız dosyaları silmek veya uygulamaları kaldırmak için bir kategori seçin. Ardından, seçilecek öğeleri işaretleyin ve **Sil** veya **Kaldır** üzerine dokunun.

Hafıza

Ayarlar ekranında **Cihaz bakımı** → **Hafıza** üzerine dokunun.

Arka planda çalışan uygulamaları durdurarak cihazınızı hızlandırmak için uygulamalar listesinde uygulamaları işaretleyin ve **Şimdi temizle** üzerine dokunun.

Güvenlik

Cihazın güvenlik durumunu kontrol edin. Bu özellik, cihazınızda kötü amaçlı yazılım taraması yapar.

Ayarlar ekranında **Cihaz bakımı** → **Güvenlik** → **Telefonu tara** üzerine dokunun.

Ultra veri tasarrufu

Arka planda çalışan uygulamaların mobil veri bağlantısını kullanmasını önleyerek mobil veri kullanımınızı takip edin ve azaltın. Ayrıca, mobil ağ aracılığıyla erişilen görüntü, video ve web sayfaları gibi İnternet verilerini sıkıştırmak için veri sıkıştırma özelliğini de kullanabilirsiniz.



- Bu özellik bölgeye veya servis sağlayıcısına bağlı olarak kullanılamayabilir.
- Hizmet sağlayıcısına veya mobil ağ bağlantısı durumuna bağlı olarak, bu özellik etkinleştirildiğinde bazı web sayfaları veya içerikler kullanılamayabilir.

Ayarlar ekranında, **Cihaz bakımı** → **Ultra veri tasarrufu** ögesine dokunun ve ardından anahtara dokunarak bu özelliği etkinleştirin.

Uygulamalar

Cihazın uygulamalarını yönetin ve ayarları değiştirin. Uygulamaların kullanım bilgilerini görüntüleyebilir, bunların bildirim veya izin ayarlarını değiştirebilir ya da gereksiz uygulamaları kaldırabilir veya devre dışı bırakabilirsiniz.

Ayarlar ekranında, **Uygulamalar** üzerine dokunun.

Genel yönetim

Cihazınızın sistem ayarlarını özelleştirin veya cihazı sıfırlayın.

Ayarlar ekranında, **Genel yönetim** üzerine dokununuz.

- **Dil ve giriş:** Cihaz dilini seçin ve tuş takımı ve ses girişi tipleri gibi ayarları değiştirin. Bazı seçenekler seçilen dile bağlı olarak kullanılamayabilir. Daha fazla bilgi için [Cihaz dilleri ekleme](#) kısmına bakın.
- **Tarih ve saat:** Cihazın saati ve tarihi nasıl gösterdiğini kontrol etmek için ayarlara erişin ve bunları değiştirin.



Eğer pilin şarjı tamamen biterse, zaman ve tarih sıfırlanır.

- **Bize ulaşın:** Sorular sorun ve sık sorulan soruları görün.
- **Sıfırla:** Cihazınızın ayarlarını sıfırlayın veya bir fabrika veri sıfırlaması gerçekleştirin. Tüm ayarlarınızı veya yalnızca ağ ayarlarınızı ya da erişilebilirlik ayarlarını sıfırlayabilirsiniz. Ayrıca, cihaz optimizasyonu için cihazı önceden ayarlanmış bir zamanda yeniden başlatma yapacak şekilde de ayarlayabilirsiniz.

Cihaz dilleri ekleme

Cihazınızda kullanacağınız dilleri ekleyebilirsiniz.

- 1 Ayarlar ekranında, **Genel yönetim** → **Dil ve giriş** → **Dil** → **Dil ekle** üzerine dokununuz. Eklenilecek dillerin tümünü görüntülemek için **Tüm diller** üzerine dokununuz.
- 2 Eklenilecek dili seçin.
- 3 Seçili dili varsayılan dil olarak ayarlamak için **Vrs. olrk ayrla** üzerine dokununuz. Geçerli dil ayarını korumak için **Geçerliyi koru** üzerine dokununuz.
Seçtiğiniz diller, dil listenize eklenir. Varsayılan dili değiştirdiyse, seçili dil listenin en üstünde yer alacaktır.

Diller listesinden varsayılan dili değiştirmek için, istediğiniz dili seçin ve **Uygula** üzerine dokununuz. Bir uygulama varsayılan dili desteklemiyorsa listede yer alan ve desteklenen bir sonraki dil kullanılır.

Erişilebilirlik

Cihaz erişilebilirliğini geliştirmek için çeşitli ayarları yapılandırın.

Ayarlar ekranında, **Erişilebilirlik** üzerine dokunun.

- **Ekran okuyucu:** Sesli geribildirim sağlayan Voice Assistant'ı etkinleştirin. Bu özelliğin kullanımıyla ilgili yardım bilgilerini görüntülemek için **Kılavuz** seçeneğine dokunun.
- **Görünebilirlik geliştirmeleri:** Görme bozukluğu olan kullanıcılar için erişilebilirliği arttırmak üzere ayarları özelleştirin.
- **Duyma desteği:** İşitme bozukluğu olan kullanıcılar için erişilebilirliği arttırmak üzere ayarları özelleştirin.
- **Etkileşim ve yetenek:** Hareket engeli olan kullanıcılar için erişilebilirliği arttırmak üzere ayarları özelleştirin.
- **Gelişmiş ayarlar:** Doğrudan erişim ve bildirim özellikleri ayarlarını yapılandırın.
- **Yüklü servisler:** Cihaza yüklenen erişilebilirlik hizmetlerini görüntüleyin.
- **Erişilebilirlik hakkında:** Erişilebilirlik bilgilerini görüntüleyin.
- **Bize ulaşın:** Sorular sorun ve sık sorulan soruları görün.

Yazılım güncellemesi

Cihazınızın yazılımını firmware over-the-air (FOTA) servisi ile güncelleyin. Yazılım güncellemelerini zamanlamak da mümkündür.

Ayarlar ekranında, **Yazılım güncellemesi** üzerine dokunun.



Cihazınızın güvenliği ve yeni güvenlik tehdidi türlerini engellemek için acil durum yazılım güncellemeleri yayınlanırsa bu güncellemeler sizin onayınız alınmadan otomatik olarak yüklenir.

- **İndir ve yükle:** Güncellemeleri manuel olarak kontrol edin ve yükleyin.
- **Wi-Fi üzerinden otomatik indir:** Cihazı, Wi-Fi ağına bağlı olduğunda güncellemeleri otomatik olarak indirecek şekilde ayarlayın.
- **Son güncelleme:** Son yazılım güncellemesi hakkındaki bilgileri görüntüleyin.

Güvenlik güncellemeleri bilgileri

Güvenlik güncellemeleri cihazınızın güvenliğini artırmak ve kişisel bilgilerinizi korumak için sağlanır. Cihazınızın modeline yönelik güvenlik güncellemeleri için security.samsungmobile.com sayfasını ziyaret edin.



Bu web sitesi yalnızca bazı dilleri destekler.

Telefon hakkında

Cihazınızın bilgilerine erişin.

Ayarlar ekranında, **Telefon hakkında** üzerine dokunun.

Cihazınızın adını değiştirmek için **Düzenle** üzerine dokunun.

- **Durum:** SIM kart durumu, Wi-Fi MAC adresi ve seri numarası gibi çeşitli cihaz bilgilerini görüntüleyin.
- **Yasal bilgi:** Güvenlik bilgileri ve açık kaynak lisansı gibi cihazla ilgili yasal bilgileri görüntüleyin.
- **Yazılım bilgileri:** Cihazın işletim sistemi sürümü ve üretici yazılımı sürümü gibi yazılım bilgilerini görüntüleyin.
- **Pil bilgileri:** Cihazın pil durumunu ve bilgilerini görüntüleyin.

Ek

Sorun giderme

Bir Samsung Servis Merkezi ile temasa geçmeden önce, lütfen aşağıdaki çözümleri deneyin. Bazı durumlar cihazınız için geçerli olmayabilir.

Cihazınızı açtığınızda veya kullandığınız sırada, aşağıdaki kodlardan birini girmenizi isteyebilir:

- Parola: Cihazın kilit özelliği etkinleştirildiyse, cihaz için ayarlamış olduğunuz parolayı girmeniz gerekir.
- PIN: Cihazı ilk kez kullanırken veya PIN özelliği etkinleştirildiğinde SIM veya USIM kartla birlikte verilen PIN kodunu girmeniz gerekir. SIM kartı kilitle menüsünü kullanarak bu özelliği devre dışı bırakabilirsiniz.
- PUK: Genellikle PIN kodunun birkaç kez yanlış girilmesi nedeniyle SIM veya USIM kartınız bloke olur. Servis sağlayıcınız tarafından verilmiş olan PUK kodunu girmeniz gerekir.
- PIN2: PIN2 gerektiren bir menüye eriştiğinizde, SIM veya USIM kartı ile birlikte verilen PIN2 kodunu girmelisiniz. Ayrıntılı bilgi için servis sağlayıcınız ile iletişime geçin.

Cihazınızda ağ veya servis hata mesajları görünüyor

- Sinyalin zayıf olduğu veya kötü alındığı bir yerdeyseniz sinyal alımı azalabilir. Başka bir alana gidin ve tekrar deneyin. Giderken, hata mesajları sürekli olarak görünebilir.
- Abone olmadan bazı seçeneklere erişemezsiniz. Ayrıntılı bilgi için servis sağlayıcınız ile iletişime geçin.

Cihazınız açılmıyor

Pilin şarjı tamamen boşaldığında, cihazınız açılmayacaktır. Cihazı çalıştırmadan önce pili tam şarj edin.

Dokunmatik ekran yavaş veya kötü yanıt veriyor

- Eğer bir ekran koruyucu veya isteğe bağlı bir aksesuar kullanıyorsanız, dokunmatik ekran doğru çalışmayabilir.
- Eldiven giyiyorsanız, dokunmatik ekrana dokunurken elleriniz temiz değilse veya ekrana keskin cisimler veya parmak uçlarınız ile dokunursanız, dokunmatik ekran düzgün çalışmayabilir.
- Dokunmatik ekran, nemli koşullarda veya suya maruz kaldığında bozulabilir.
- Geçici yazılım arızalarını gidermek için cihazınızı yeniden başlatın.
- Cihaz yazılımınızın en son sürüme güncellendiğinden emin olun.
- Dokunmatik ekran çizik veya hasarlıysa, bir Samsung Servis Merkezine götürünüz.

Cihazınız donuyor veya önemli bir hatayla karşılaşıyor

Aşağıdaki çözümleri deneyin. Eğer sorun yine çözülmezse, bir Samsung Servis Merkezine başvurun.

Cihazı yeniden başlatma

Eğer cihazınız donarsa ya da takılırsa, uygulamaları kapatmanız veya cihazı kapatıp tekrar açmanız gerekebilir.

Zorla yeniden başlat

Cihazınız donduysa ve tepki vermiyorsa, cihazı yeniden başlatmak için Güç tuşu ile Ses Kısmı tuşuna aynı anda 7 saniyeden uzun basın.

Cihazı sıfırlama

Yukarıdaki yöntemlerle sorun çözülmezse, fabrika ayarlarına sıfırlama işlemini yapın.

Ayarlar uygulamasını başlatın, **Genel yönetim** → **Sıfırla** → **Fabrika ayarlarına sıfırla** → **Sıfırla** → **Tümünü sil** üzerine dokunun. Fabrika verilerine sıfırlamadan önce, cihazda kayıtlı bütün önemli verilerin yedeklerini almayı unutmayın.

Aramalar bağlanmıyor

- Doğru şebekeye erişmiş olduğunuzdan emin olun.
- Aradığınız telefon numarası için arama engelleme özelliğini ayarlamadığınızdan emin olun.
- Gelen telefon numarası için arama engelleme özelliğini ayarlamadığınızdan emin olun.

Arama sırasında diğlerleri sizi duyamıyor

- Dahili mikrofonun önünü kapatmadığınızdan emin olun.
- Mikrofonun ağızınıza yakın olduğundan emin olun.
- Kulaklık kullanıyorsanız kulaklığın doğru bağlandığından emin olun.

Bir arama sırasında ses yankılanması

Ses açma/kapama tuşuna basarak ses seviyesini ayarlayın veya başka bir alana gidin.

Hücresel ağ ya da İnternet bağlantısı sık kesiliyor ya da ses kalitesi zayıf

- Cihazın dahili antenini engellemediğinizden emin olun.
- Sinyalin zayıf olduğu veya kötü alındığı bir yerdeyseniz sinyal alımı azalabilir. Servis sağlayıcısının baz istasyonu ile ilgili sorunlar sebebiyle bağlantı sorunları yaşayabilirsiniz. Başka bir alana gidin ve tekrar deneyin.
- Hareket halindeyken cihazı kullandığınızda, servis sağlayıcısının ağ ile ilgili sorunları sebebiyle kablosuz ağ hizmetleri engellenebilir.

Pil doğru şarj olmuyor (Samsung onaylı şarj cihazları için)

- Şarj cihazının doğru bağlandığından emin olun.
- Bir Samsung Servis Merkezini ziyaret edin ve pilini değiştirin.

Pil ilk alındığı zamana göre daha hızlı boşalıyor

- Cihazı veya pili çok soğuk veya çok sıcak ısı derecesine maruz bıraktığınızda, kullanılabilir şarj azalabilir.
- GPS, oyunlar veya İnternet, gibi bazı uygulamaları veya özellikleri kullandığınızda pil tüketimi artar.
- Pil tükenebilir ve kullanılabilir pil süresi zaman içinde azalacaktır.

Kamerayı başlatırken hata mesajları görünüyor

Cihazınızın kamera uygulamasını çalıştırmak için yeterli miktarda kullanılabilir hafızası ve pil gücü olmalıdır. Kamerayı başlatırken hata mesajları alıyorsanız, şunu deneyin:

- Pili şarj edin.
- Dosyaları bir bilgisayara aktararak veya cihazınızdan dosya silerek hafızada bir miktar yer açın.
- Cihazı yeniden başlatın. Bu ipuçlarını denedikten sonra kamera uygulamasında sorun yaşamaya devam ederseniz, bir Samsung Servis Merkezine başvurun.

Fotoğraf kalitesi önizlemeye göre daha kötü

- Çevredekilere ve kullandığınız fotoğraf tekniklerine bağlı olarak fotoğraflarınızın kalitesi farklılık gösterebilir.
- Fotoğrafları karanlık alanlarda, geceleri ya da iç mekanlarda çekerseniz, görüntü gürültüsü oluşabilir veya görüntüler odak dışında kalabilir.

Multimedya dosyalarını açarken hata mesajları görünüyor

Cihazınızda, dosyaları açarken, hata mesajları alıyorsanız ya da multimedya dosyalarını oynatamıyorsanız, şunu deneyin:

- Dosyaları bir bilgisayara aktararak veya cihazınızdan dosya silerek hafızada bir miktar yer açın.
- Müzik dosyasının Dijital Hak Yönetimi (DRM) korumalı olmadığından emin olun. Dosya DRM korumalı ise, dosyayı yürütmek için doğru lisansa veya anahtara sahip olduğunuzdan emin olun.
- Dosya biçimlerinin cihaz tarafından desteklendiğinden emin olun. Eğer DivX veya AC3 gibi dosya formatı desteklenmiyorsa, bunu destekleyen bir uygulama yükleyin. Cihazınızın desteklediği dosya formatlarını onaylamak için www.samsung.com sitesini ziyaret edin.
- Cihazınız, cihaz tarafından çekilen fotoğrafları ve videoları destekler. Diğer cihazlar tarafından çekilen fotoğraflar ve videolar doğru çalışmayabilir.
- Cihazınız, ağ servis sağlayıcısı veya ek hizmet sağlayıcıları tarafından yetkilendirilen multimedya dosyalarını destekler. Zil sesleri, videolar veya duvar kağıtları gibi İnternet'te dolaşan bazı içerikler doğru çalışmayabilir.

Bluetooth iyi çalışmıyor

Başka bir Bluetooth cihazı bulunmuyorsa veya bağlantı sorunları ya da performans sorunları varsa şunları deneyin:

- Bağlantı kurmak istediğiniz cihazın taranmaya veya bağlantı kurulmaya hazır olduğundan emin olun.
- Cihazınızın ve diğer Bluetooth cihazının maksimum Bluetooth aralığı (10 m) içinde olduğundan emin olun.
- Cihazınızda **Ayarlar** uygulamasını başlatın, **Bağlantılar** üzerine dokununuz ve ardından **Bluetooth** anahtarının üzerine dokunarak yeniden etkinleştirin.
- Cihazınızda **Ayarlar** uygulamasını başlatın, **Genel yönetim** → **Sıfırla** → **Ağ ayarlarını sıfırla** → **Fabrika ayarlarına dön** → **Sıfırla** üzerine dokunarak ağ ayarlarını sıfırlayın. Sıfırlama işlemi gerçekleştirirken kayıtlı bilgileri kaybedebilirsiniz.

Yukarıdaki ipuçlarıyla sorun çözülmezse, bir Samsung Servis Merkezine başvurun.

Cihazı bilgisayara bağladığınızda bağlantı kurulmuyor

- Kullandığınız USB kablosunun cihazınız ile uyumlu olduğundan emin olun.
- Bilgisayarınızda doğru sürücünün yüklenmiş ve güncellenmiş olduğundan emin olun.

Cihazınız mevcut konumunuzu bulamıyor

GPS sinyalleri, iç mekanlar gibi bazı bölgelerde engellenebilir. Bu gibi durumlarda mevcut konumunuzu bulmak için cihazınızı Wi-Fi veya bir mobil ağ kullanacak şekilde ayarlayın.

Cihazda saklanan veriler kayboldu

Cihazda saklanan tüm önemli verilerin daima yedeklerini oluşturun. Aksi halde, bozulmuş ya da kaybolmuşsa verileri geri getiremezsiniz. Samsung, cihaza kaydedilen verilerin kayıplarından sorumlu değildir.

Cihaz kasasının dışında küçük bir boşluk var

- Bu boşluk gerekli bir üretim özelliğidir ve parçalar hafif sallanabilir ve titreyebilir.
- Zaman içinde, parçalar arasındaki sürtünme bu boşluğun hafif genişlemesine sebep olabilir.

Cihazda yeterli depolama alanı yok

Depolama alanında yer açmak için cihaz bakımı özelliğini kullanarak ya da manuel olarak önbellek gibi gereksiz verileri veya kullanılmayan uygulamaları ya da dosyaları silerek gereksiz verileri silin.

Ana ekran tuşu görünmüyor

Belirli uygulamaları veya özellikleri kullanılırken Ana ekran tuşunu içeren navigasyon çubuğu ortadan kaybolabilir. Navigasyon çubuğu görüntülemek için parmağınızı ekranın alt kısmından yukarıya doğru sürükleyin.

Ekran parlaklığı ayar çubuğu bildirim panelinde görünmüyor

Durum çubuğunu aşağıya sürükleyerek bildirim panelini açın ve ardından bildirim panelini aşağıya sürükleyin.  → **Quick panel düzeni** üzerine dokununuz ve ardından **Parlaklığı en üstte göster** tuşuna dokunarak etkinleştirin.

* Cihazın kullanım ömrü 5 yıl, garanti süresi 2 yıldır.

* Samsung Çağrı Merkezi : 444 77 11

Üretici Firma: SAMSUNG ELECTRONICS CO., LTD
443-742 129, SAMSUNG-RO, YEONGTONG-GU
SUWON KYONGGI-DO SOUTH KOREA
Tel: +82-2-2255-0114

İthalatçı Firma: Samsung Electronics İstanbul Paz. ve
Tic. Ltd. Şti
Adres: Defterdar Mah. Otakçılar Cad.
Sinpaş Flatofis Apt. No: 78/46
Eyüpsultan/İSTANBUL TÜRKİYE
Tel: +90 212 467 0600

Telif hakkı

Telif hakkı © 2020 Samsung Electronics Co., Ltd.

Bu kılavuz uluslararası telif hakkı yasaları ile korunmaktadır.

Fotokopi çekme, kaydetme veya herhangi bir depolama cihazında ve geri alma sisteminde depolama dahil olmak üzere bu kılavuzun hiçbir kısmı çoğaltılamaz, dağıtılamaz, tercüme edilemez, elektronik veya mekanik olarak herhangi bir şekilde aktarılamaz.

Ticari markalar

- SAMSUNG ve SAMSUNG logosu Samsung Electronics Co., Ltd.'in tescilli ticari markalarıdır.
- Bluetooth® , Bluetooth SIG, Inc. firmasının dünya çapındaki markasıdır.
- Wi-Fi®, Wi-Fi Direct™ , Wi-Fi CERTIFIED™ , ve Wi-Fi logosu, Wi-Fi Alliance'in tescilli ticari markalarıdır.
- Dolby Laboratories lisansı altında üretilmiştir. Dolby, Dolby Atmos ve çift D sembolü, Dolby Laboratories'in ticari markalarıdır.
- Diğer tüm ticari markalar ve telif hakları ilgili sahiplerinin mülkiyetindedir.