

DELTA

SERVİS



DELTA

SERVİS

Mi Band 6 Kullanım Kılavuzu

DELTA

SERVİS

DELTA | SERVİS

Mi Band 6 Kullanım Kılavuzu

Xiaomi Mi Band 6

Kullanmadan önce bu kılavuzu dikkatlice okuyun ve ileride başvurmak üzere saklayın.

Ürüne Genel Bakış

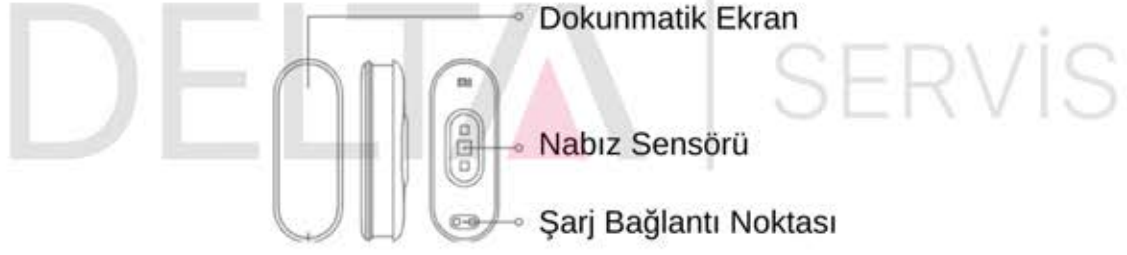

Aktivite Takipçisi

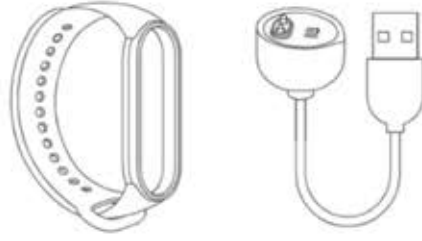

Bileklik

Şarj Kablosu

Kurulum

1. Aktivite takipçisinin bir ucunu bilekliğin ön tarafındaki yuvaya yerleştirin.
2. Aktivite takipçisini tamamen yuvaya itmek için diğer ucu başparmağınızla aşağı bastırın.

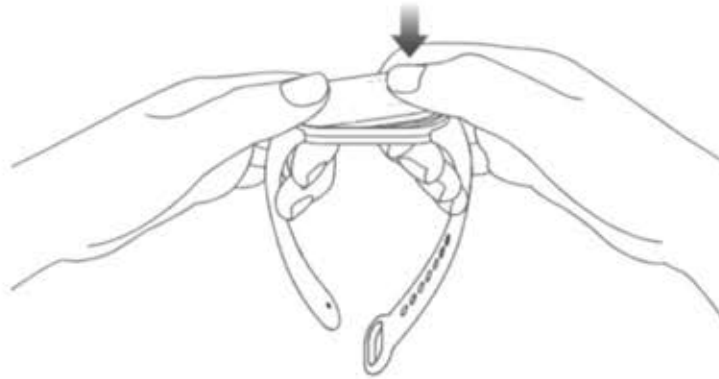

Takma

1. Bileğinizin etrafındaki bandı, bilek kemiğinizden yaklaşık 1 parmak genişliğinde rahat bir şekilde sıkın.

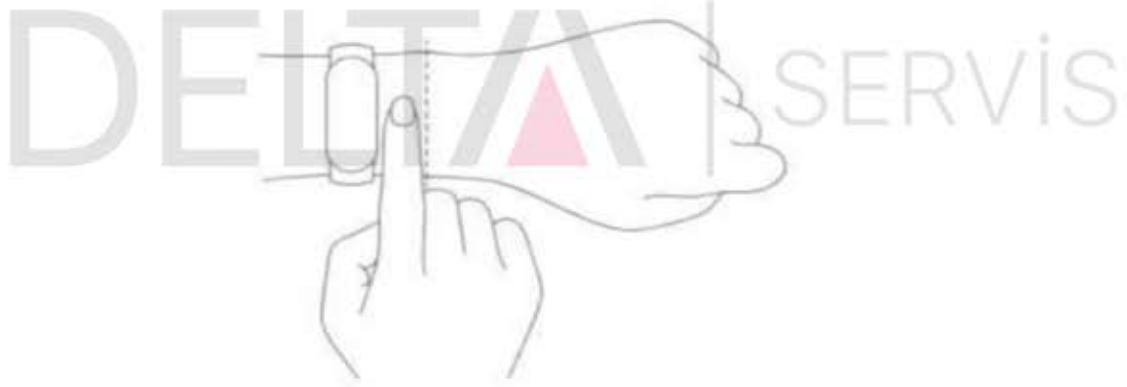

2. Kalp atış hızı sensörünün optimum performansını elde etmek için cildinizle tekrar temas ettiğinden emin olun. Bilekliğinizi takarken ne çok sıkı ne de çok gevşek tutun, ancak cildinizin nefes alabilmesi için biraz boşluk bırakın. Egzersize başlamadan önce bilekliği sıkın ve sonrasında uygun şekilde gevşetin.



Çok Gevşek

Bileklik, bileği kolayca yukarı ve aşağı hareket ettirebiliyorsa veya kalp atış hızı sensörü verileri toplayamıyorsa, bilekliği sıkmayı deneyin.



Tam Kararında

Bileklik, bileğin etrafına rahatça oturur.

Bağlantı

1. Mi Fit uygulamasının en son sürümünü indirmek ve yüklemek için QR kodunu tarayın veya Google Play App Store'da veya diğer üçüncü taraf uygulama mağazalarında arayın.



Mi Fit uygulaması QR kodu

(Android 5.0 ve iOS 10.0 veya üzeri)



2. Mi Fit uygulamasında Mi hesabınıza giriş yapın ve bandı telefonunuzla bağlayıp eşleştirmek için talimatları izleyin. Bant titreştiğinde ve ekranında bir eşleştirme isteği görüntüldüğünde, telefonunuzla eşleştirmeyi tamamlamak için dokunmatik düğmeye dokunun.

Not: Telefonunuzdaki Bluetooth'un etkinleştirildiğinden emin olun. Eşleştirme sırasında telefonu ve bandı birbirine yakın tutun.



Kullanım

Cihazınızla başarılı bir şekilde eşleştikten sonra bant, günlük aktivitelerinizi ve uyku alışkanlıklarınızı takip etmeye ve analiz etmeye başlayacaktır.

Ekranı aydınlatmak için düğmeye dokunun. Egzersiz verileri ve kalp atış hızı ölçümleri gibi çeşitli işlevleri görüntülemek için yukarı veya aşağı kaydırın.



İşlevler arasında geçiş yapmak için yukarı/aşağı kaydırın.

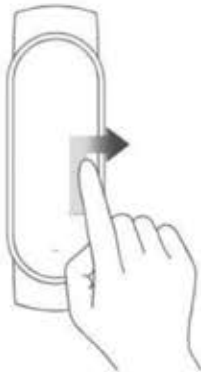

Önceki sayfaya dönmek için sağa kaydırın.



NFC Otobüs Kartını Açın

Cihazı bağlamak için uygulamayı kullanın, etkinleştirilmesi gereken NFC otobüs kartını seçebilirsiniz. Kartın başarıyla etkinleştirildiği sorulacak. Otobüs veya metroya binmek için kartınızı okutmak için bilekliğinizi kullanabilirsiniz. Kartı okuturken, lütfen bilekliği okuma alanının ortasına yakın tutun.



Xiao Yapay Zeka Yardımcısı

Xiao AI, kullanıcılara yenilikçi akıllı ses hizmeti deneyimi sunmaya adanmış, Xiaomi bünyesinde bir yapay zeka asistanıdır.

Xiao AI'yı uyandırmak için saat yüzü sayfasında sağa kaydırın.

Bileklikte Xiao AI'yı uyandırdıktan sonra, ansiklopedi sorgulamak ve hava durumu ayarlarını kontrol etmek için Xiao AI'yı kullanabilirsiniz. Evdeki vb. akıllı cihazları uzaktan kontrol etmek için bir saat ayarlayın. Daha fazla işlev için lütfen cep telefonuna bağlı uygulamaya bakın.

Hatırlatma: Xiao AI'nin akıllı ses hizmetini kullanmak istiyorsanız, bilekliği uygulamaya bağlı tutmanız gerekir ve uygulama ağ hizmetlerini kullanabilir.

Sökme

Bandı bileğinizden çıkarın, her birine tutun ve aktivite takipçisi ile bileklik arasında küçük bir boşluk görene kadar bilekliği çekin. Aktivite takipçisini bilekliğin ön tarafından yuvasından çıkarmak için parmağınızı kullanın.

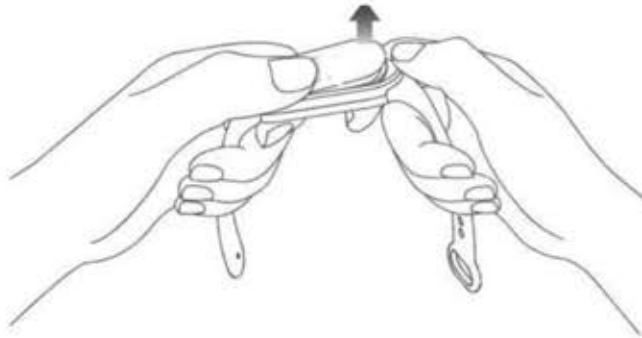

Şarj Etme

Pil seviyesi düştüğünde bandınızı hemen şarj edin.

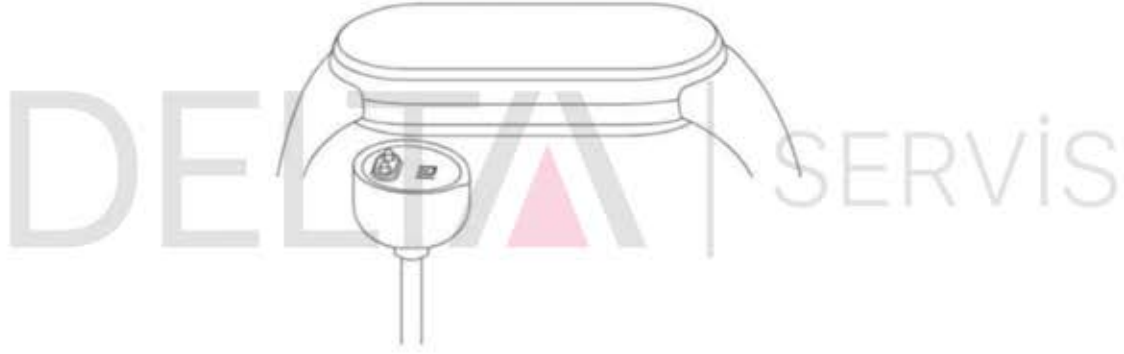

Önlemler

İşitme hızınızı ölçmeyi seçerken, ölçüm sırasında bileğinizi sabit tutun,

Bilekliğin Mi Band 6 NFC versiyonunun su geçirmezlik seviyesi, el yıkamada, havuzlarda ve sığ kumsallarda yüzmede kullanılabilen 5 ATM'dir. Yüzerken giyin, ancak sıcak su, sauna ve dalış için uygun değildir.

Bileziğin dokunmatik ekranı su altında çalışmayı desteklemiyor. Bilezik ısladığında lütfen yüzeyi musluk suyuyla temizleyin, kuruduktan sonra işlemi yapın. Ürünün sıvı ile temasından sonra kuru bir bez ile arkada bulunan şarj pinlerini ve sensörlerini kurulayınız.

Kullanım sırasında ellerinizi çok hafif takmaktan kaçının. Lütfen bileziğin şarj temas kısmını kuru ve sabit tutun. Kol saatini temizlemek için temiz su kullanın. Temas yerinde kızarıklık ve şişlik gibi belirtiler varsa lütfen hemen kullanmayı bırakın ve bir doktora başvurun.

Cihaz tıbbi bir cihaz değildir ve ürün tarafından sağlanan hiçbir veri/bilgi teşhis veya tedavi amacıyla ve hastalık önlemeye esas teşkil etmemelidir.

Şarj etmek için bir güç adaptörü kullanıyorsanız, ilgili güvenlik standartlarıyla gereksinimleri karşılayan bir güç adaptörü kullanmalısınız. Veya CCC onaylı bir güç adaptörü kullanın.

Ürünün İsmi	Mi Band 6 NFC
Model	XMSH16HM
Batarya Tipi	Dahili iON Polimer Pil
Ağırlık	13.0 g
Boyutlar	474 x 18.6 x 12.7 mm
Bileklik Malzemesi	Termoplastik elastomer (TPE)
Toka Malzemesi	Alüminyum Alaşım
Standart	QHMO1-2020
Desteklenen Sistem	Android 5.0 ve üzeri, iOS 10.0 ve üzeri
CMIT ID	2021DPO45

Batarya Kapasitesi	125 mAh
Giriş Gerilimi	DC50V
Giriş Akımı	250mAMAX
Su Geçirmez Sınıf	5 ATM

Çalışma Sıcaklığı

0°C ila 45°C arasında

Bu kılavuz **Delta Teknik Servis** tarafından hazırlanmıştır.

Ürününüzün Garanti Durumunu www.deltaservis.com.tr web sitemizden Garanti Sorgulama bölümünü kullanarak sorgulama yapabilirsiniz. Eğer, sahip olduğunuz IMEI/SERİ numarası, 15 karakterden kısa ise, başına eksik karakter sayısı kadar, 0(sıfır) ekleyerek, 15 karaktere tamamlayabilirsiniz.

Müşteri Hizmetleri

Çağrı Merkezi : 0 (850) 532 0 500

İnternet Sitesi : www.deltaservis.com.tr

Mail Adresi : info@deltaservis.com.tr

Whatsapp Destek Hattı : 0 (538) 095 06 52



DeltaServisOfficial

DELTA | SERVİS

DELTA | SERVİS

DELTA | SERVİS

Mi Band 6 Kullanım Kılavuzu